

通俗講演稿表暨佛七開示稿表

(前期五天用)

施字號第一講

◎佛教爲何出現於世

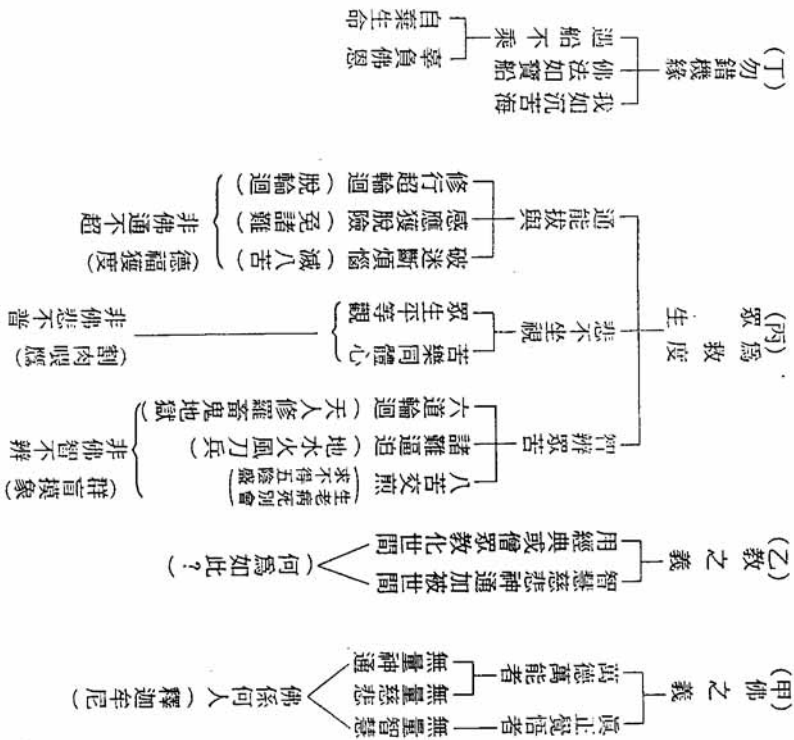

(甲) 六道輪



◎ 人身難得佛法難聞

施字號第二講 (前期五天用)

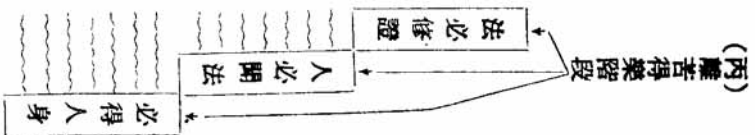
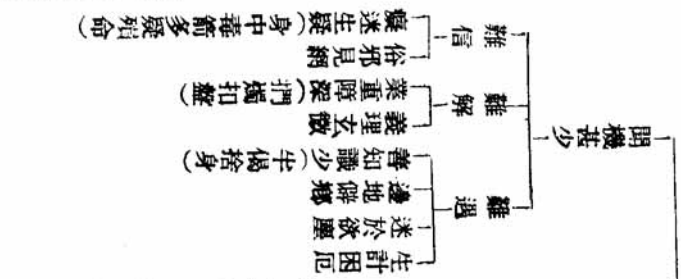
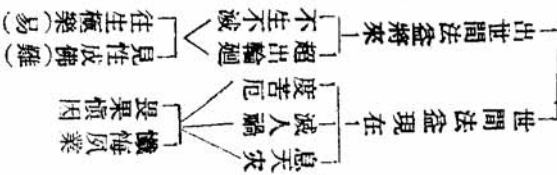
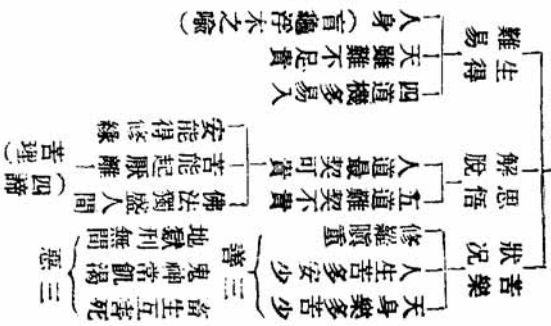

古偈

人身難得今已得 佛法難聞今已聞
此身不向今生度 更向何時度此身

施字號第三講

(前期五天用)

◎命在呼吸早備資糧

(甲) 無常可畏

- 偈一 古塚密於草 新墳侵官道 城外人又老 無常迅速
- 偈二 去年你哭他 今年我哭你 又是明年人 又向我弔紙 無常緊逼

經一 命在呼吸間 無常即在眼前

身壞神存

- 業拳投生
- 前途茫茫
- 空入寶山

三途有分 (血刀火)

人身難得

- 出頭甚難
- 無量劫傷身
- 七佛世尊身
- 鬼獄長壽

縱得人身

- 未必開法
- 頭出須臾
- 佛緣錯過

甲乙同患病急

醫指百里外有靈藥

(丙) 急備資糧

前程不待

甲乙同行尋藥

- 甲專意前進
- 甲愈乙亡
- 乙貪樂悞途

(丁) 五馬智愚

- 第一 望鞭影而馳 (上智聞聲即信修)
- 第二 鞭着毛尾而馳 (次知聞有三途即信修)
- 第三 鞭杖小侵而馳 (中智小失意始信修)
- 第四 鐵錐傷骨而馳 (下智遭大苦難始信修)
- 第五 驚劣懸棧不行 (雖苦厄貪欲塵不信修)

施字號第四講

(前期五天用)

◎一箇修行的特別法門

(甲) 通達門 — 教 — 教理 (法) 行 — 信解 (修) 證 — 自力斷惑離

(乙) 釋惑 — 見惑 — 身、邊、戒取、見取、邪 — 染汙本性故說迷惑 — 思惑 — 貪、瞋、癡、慢、疑 — 多劫習慣故說難斷

(丙) 特別門

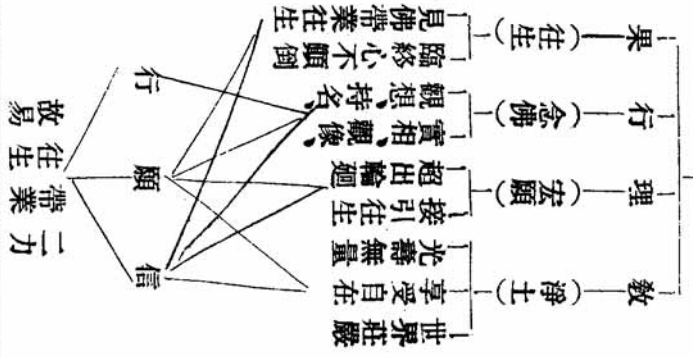

(丁) 竹蟲取喻 — 通途是豎超 — 百尺高竿上節愈密 — 節々上鑽時久力費 — 竹外有石風搖磨皮 — 特別是橫超 — 蟲從旁鑽事半功倍

(戊) 淨法簡易 — 三根普被 — 利鈍全收 — 有學無學 — 有師無師 — 有暇無暇 — 出家在家 — 男女老少 — 行住坐臥 — 不防職業

無禪有淨土 — 萬修萬人去 — 但得見彌陀 — 何愁不開悟

◎徑中徑又徑

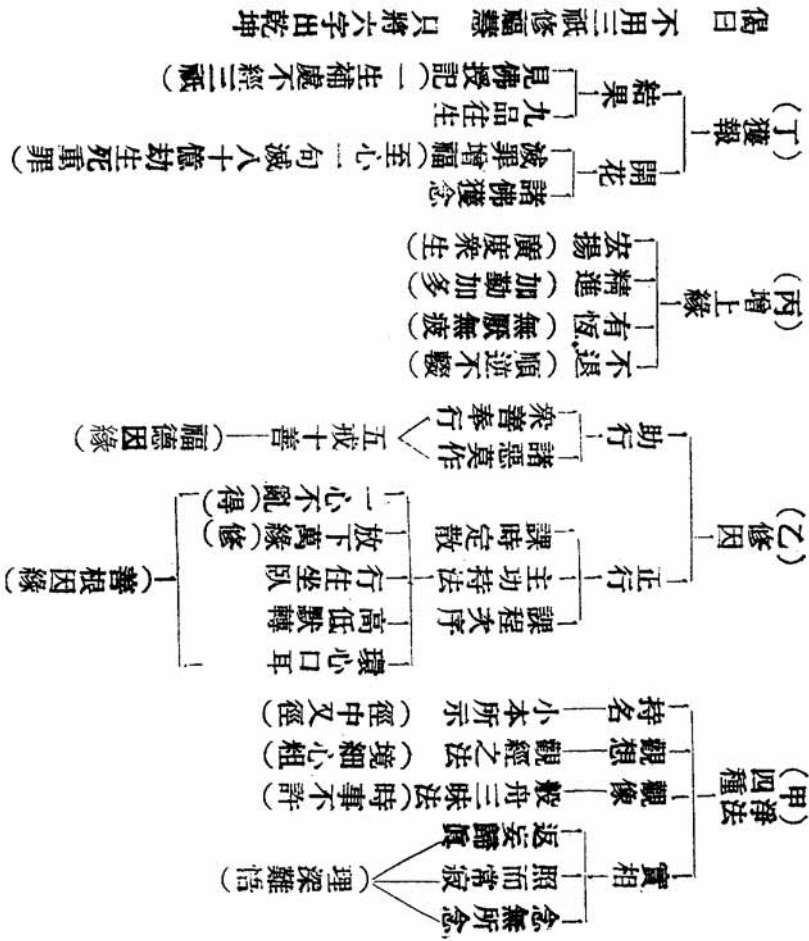

偈曰 不用三祇修福慧 只將六字出乾坤

◎學佛先明因果

施字號第六講

(後期五天用)

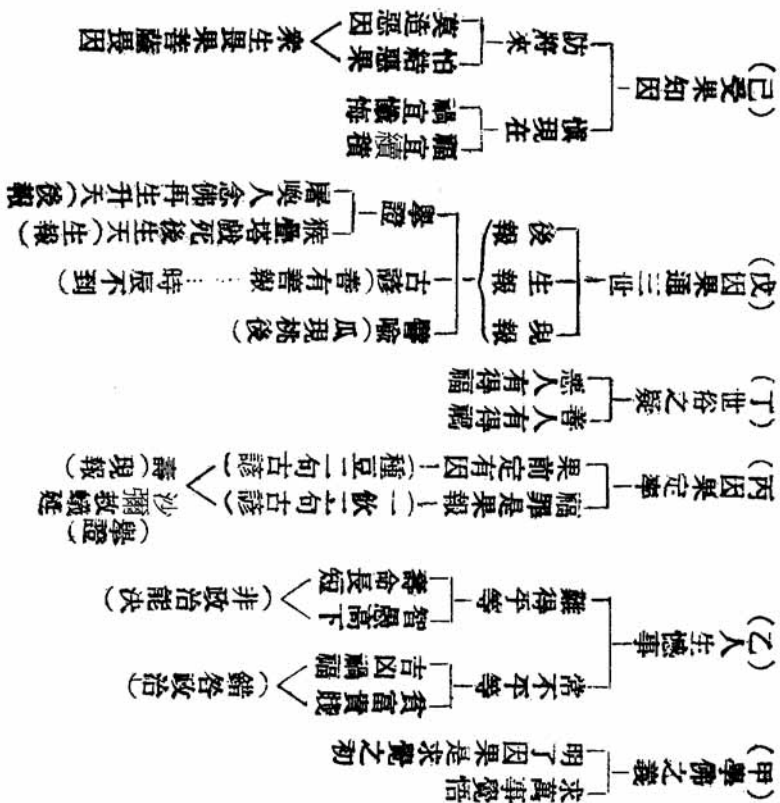

施字號第七講(此題有五種)

◎十善業道

(後期五天用)

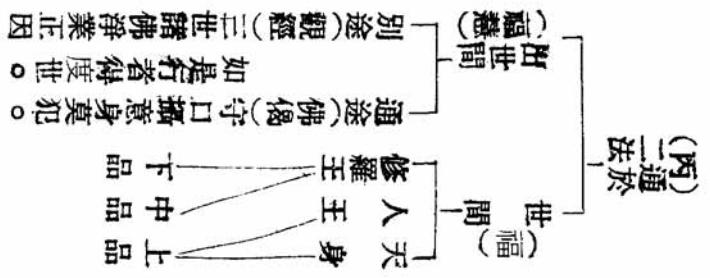
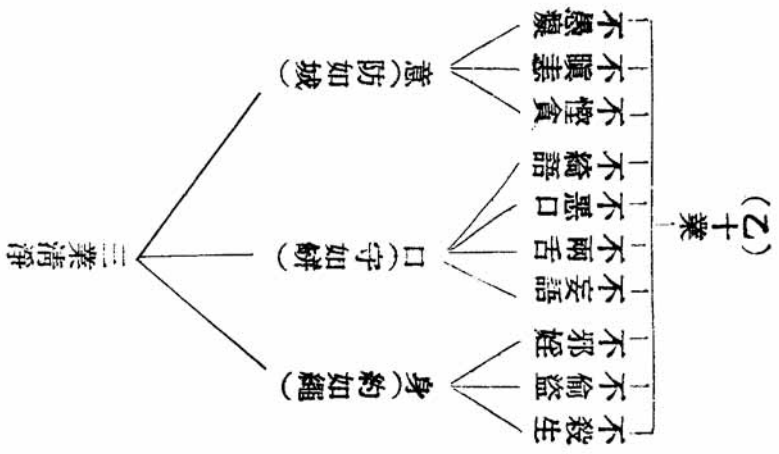
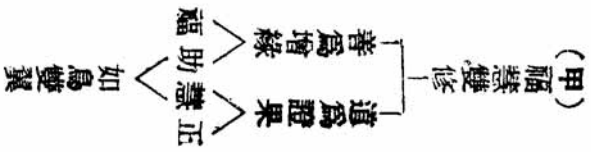

施字號第八號

(後期五天用)

◎六 道

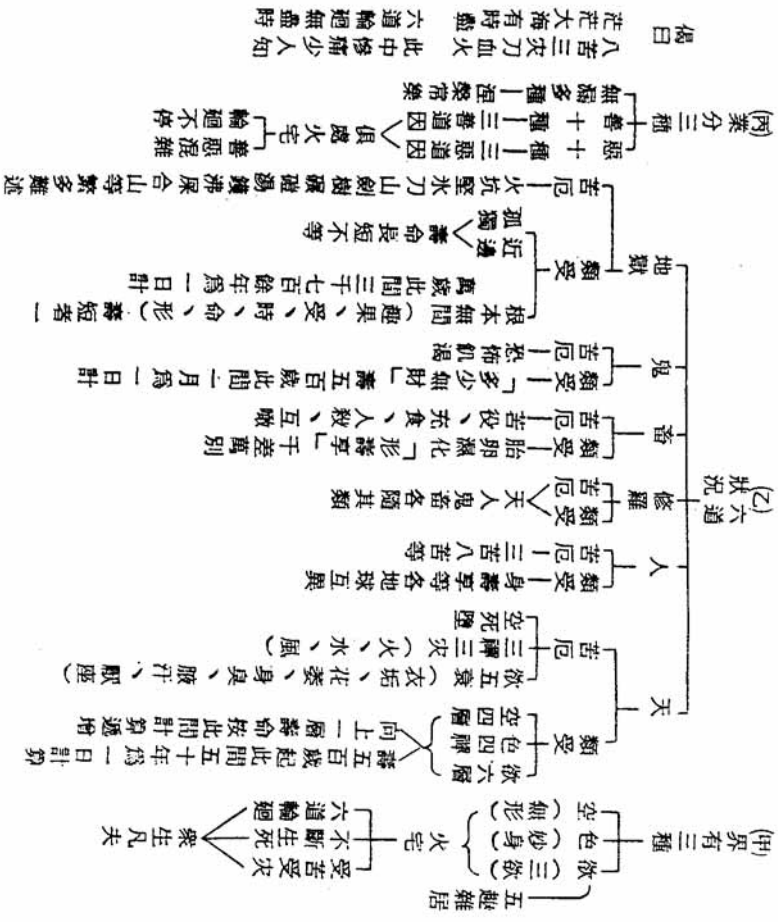

(乙)六道 狀況

◎內道外道的分別

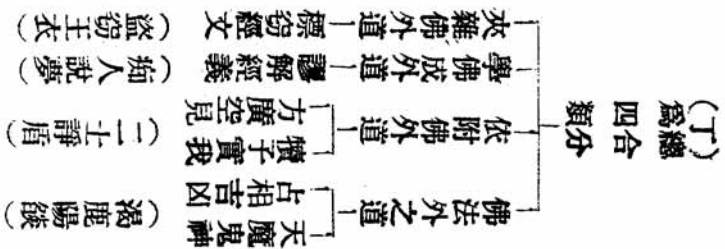
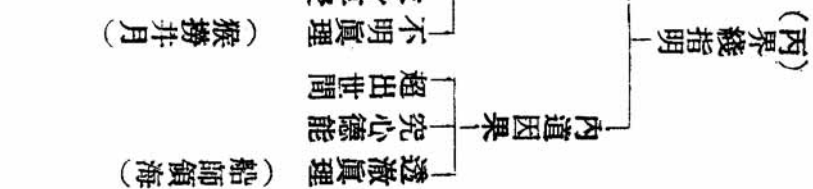
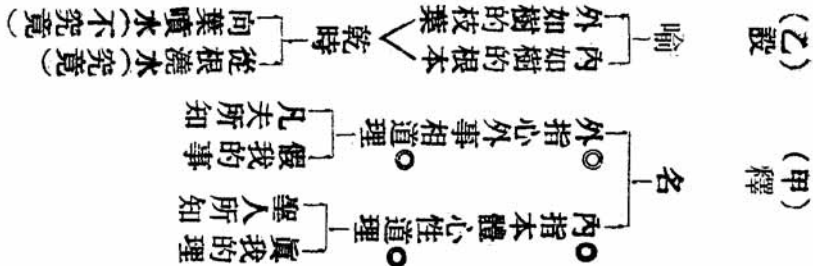

(戊) 莫入歧途 — 走錯路定無得 — 墜坑落壑危險

偈曰 人貽得似爪間塵 必在今生出苦津 一失足成千古恨 再回頭已百年身

施字第十講

(後期五天用)

◎三界苦海三寶是船

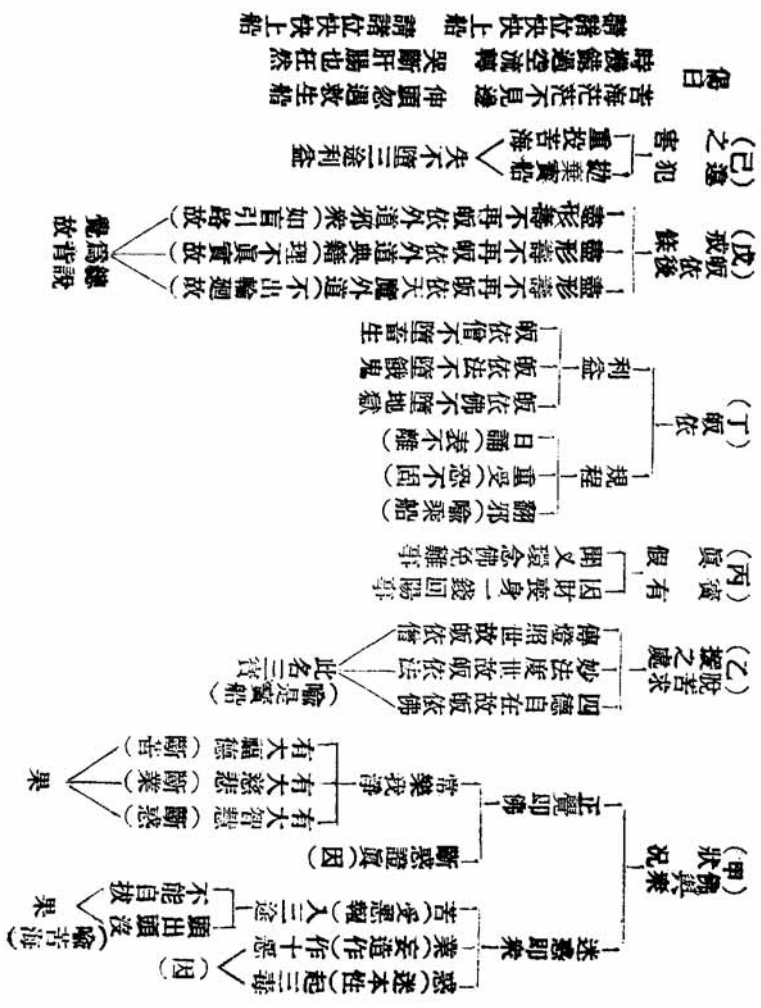

◎極苦世界



(乙)莫管他人閒事

- 此是社會縮影
- 亦是吾輩鏡子
- 更是吾輩預告

(丙)厭世之錯誤

- 任其自然禍必來臨
- 以死了之死更不了
- 業牽投生在惡道
- 人生還多渺少
- 人身盲龜浮木

(丁)恐怖與失望

- 生死皆苦
- 日暮途窮
- 早墮由業
- 天神無術
- 免憂
- 途窮有上天梯
- 日暮有照世燈

(戊)照世燈

- 識路偽
 - 山窮水盡疑無路，柳暗花明又一村；
 - 但得眼前行不錯，多生苦惱定除根。
- 因果偽
 - 要知前世因
 - 今生受者是
 - 若知後世界
 - 今生作者是
 - 悟後得樂由今善業
- 照明路徑

穿往何處行
自有上天梯
下次奉告

俗字號第二講

◎ 一條明路

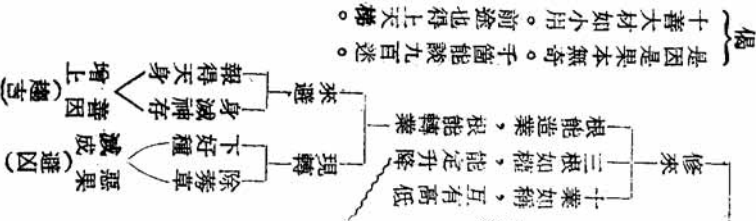
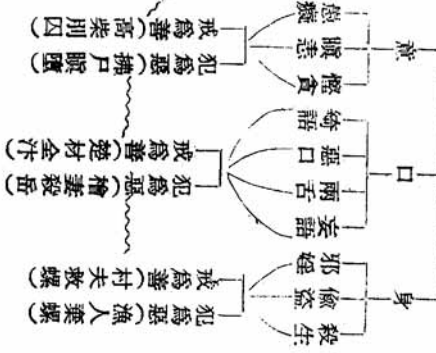
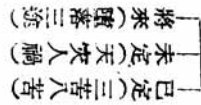
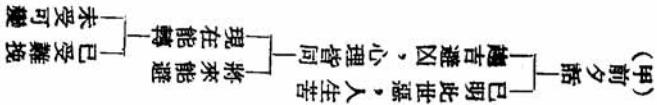

◎放開眼界捨小求大

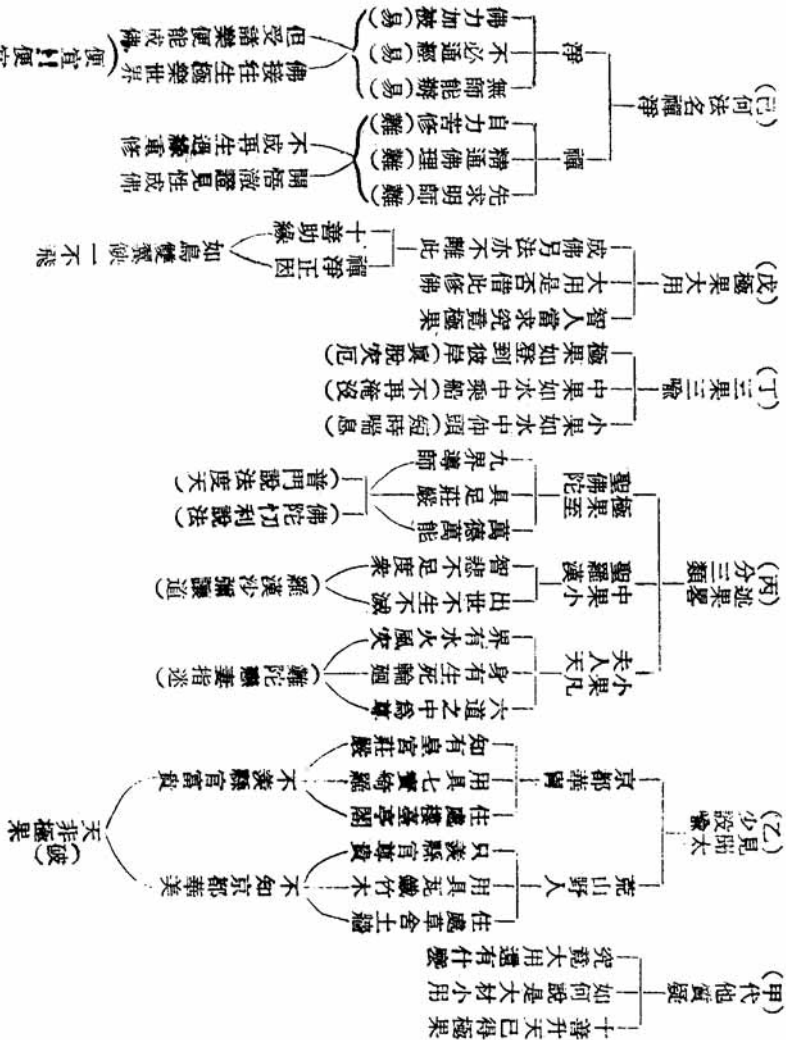

俗字號第四講

◎ 導遊極樂

(甲) 樂邦何處
—— 並不在此地球在此極苦世界之西。
—— 經過十萬億佛土方到。
—— 彼界主人即是阿彌陀佛。

(乙) 地上莊嚴
—— 地是琉璃結成，光明清淨，平如止水。
—— 七寶鋪成階道，金繩作界，各國寶欄。
—— 路旁七寶行樹，花果燦爛放香，上置珍珠鈴網。
—— 欄外七寶池，滿栽四色蓮花，香光四射。
—— 池邊七寶樓閣，金碧輝煌。

(丙) 水際莊嚴
—— 淨如玻璃，香過百花，流聲奏樂。
—— 味甘美香甜，除渴除飢。
—— 萬人入浴，深淺溫冷，各隨人意。
—— 浴後身體暢和且增道心。

(丁) 空中莊嚴
—— 六時落花，色香多種，鋪地作毯。
—— 百千瓊樂，飛來飛去，自奏歌曲。
—— 雉色奇鳥，來往林間，演奏歌曲。

(戊) 生活狀況
—— 思衣，即來錦繡綺羅。
—— 思食，即現百種妙味。
—— 思行，機關即可飛動，或是蓮花乘坐飛空。

(己) 報身狀況
—— 身皆金色光明三十二相，
—— 具足六種神通。
—— 伴侶皆上善人。
—— 壽命永久不滅。

(庚) 證成佛果
—— 此界五塵說法，一切享受，皆增道心。
—— 心與佛同，漸證佛果。

揭 這樣便宜事，無緣難問津；
相送如不去，是個大癡人。

◎折義極樂如何去法

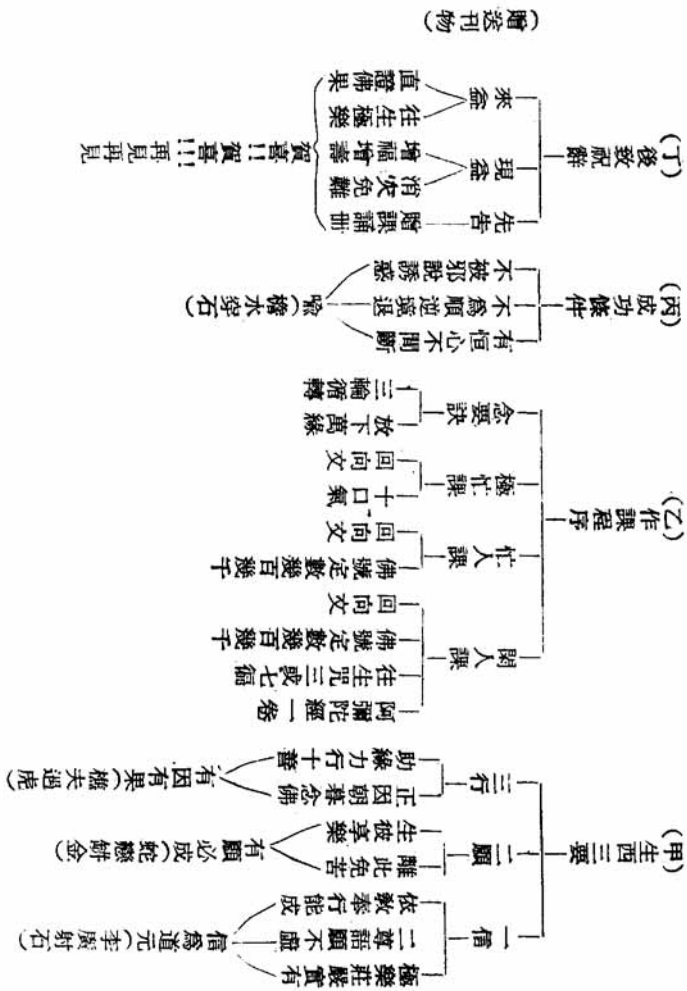

通字號第一講（單連通用）

◎聰明人有前後眼

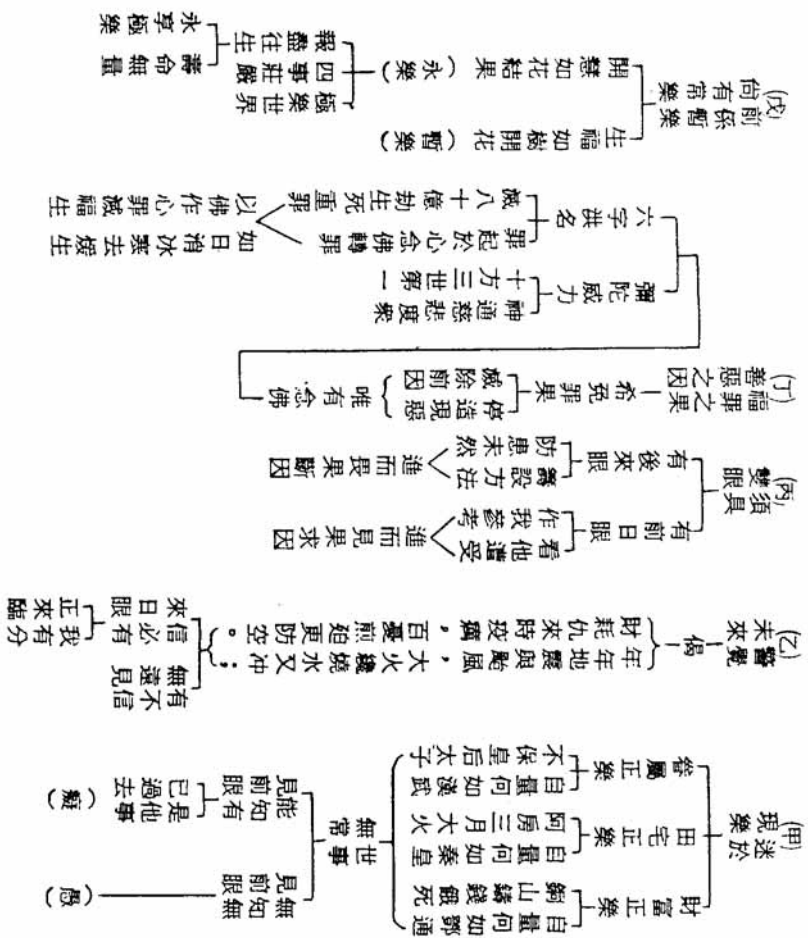

◎大事糊涂

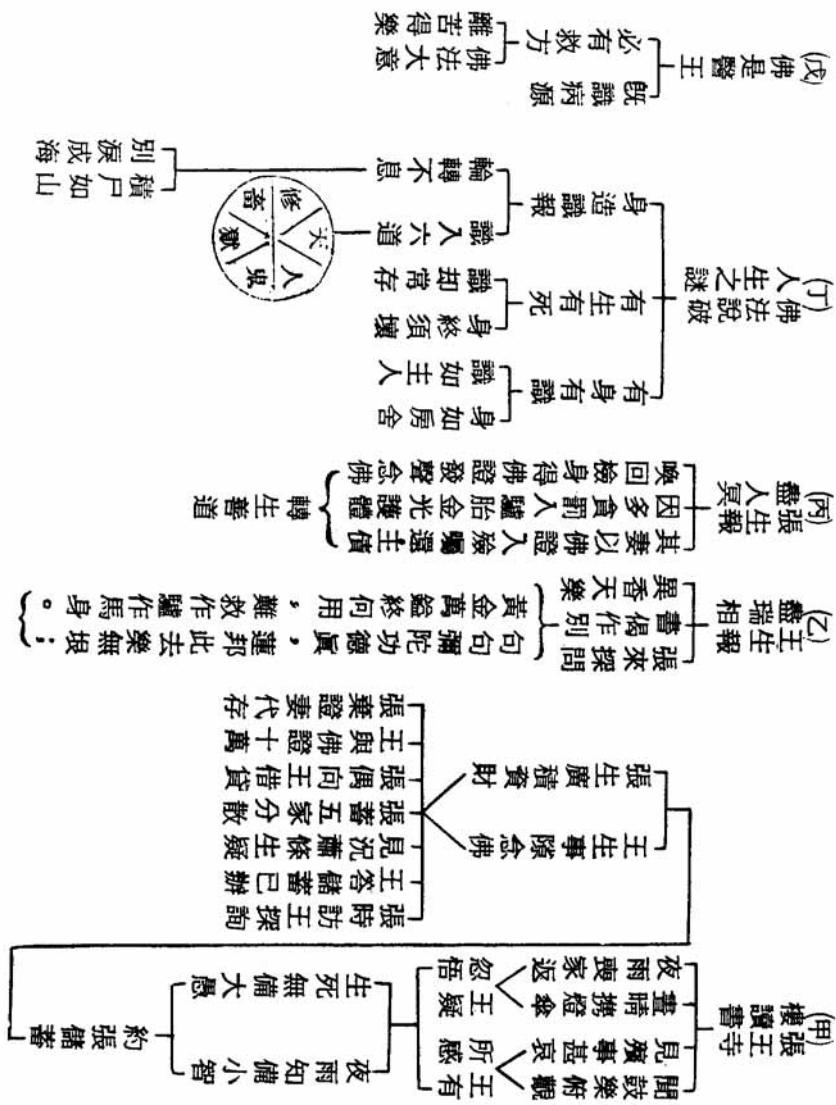

通字號第三講（單連通用）

◎三根學佛各得利益

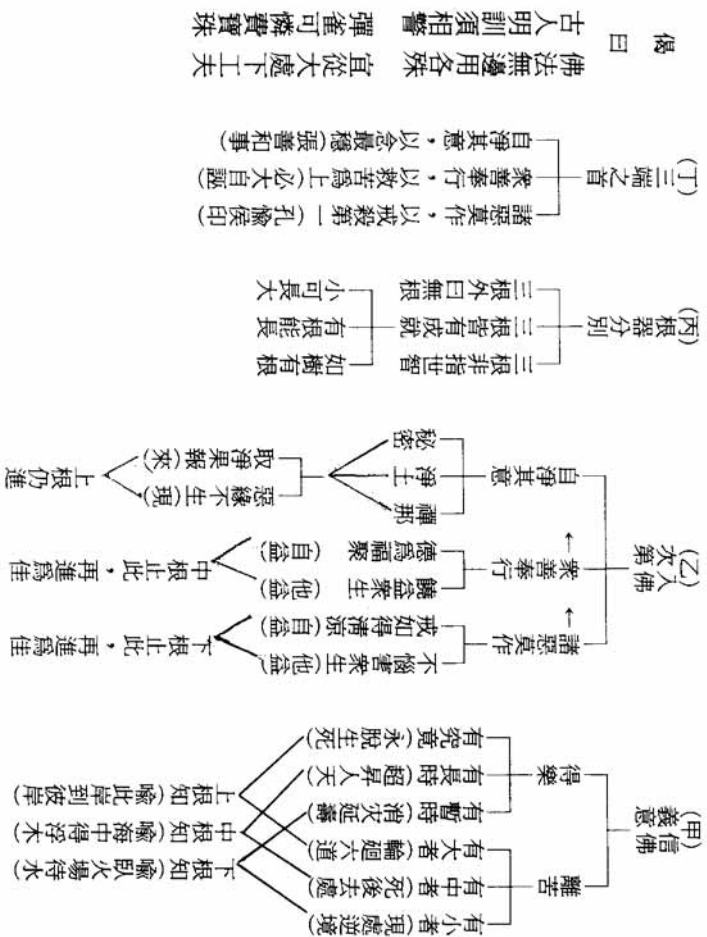

◎已得救生圈，還要登彼岸

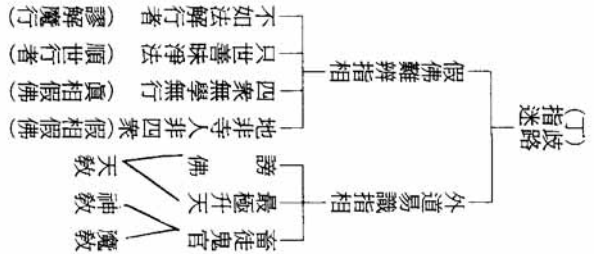
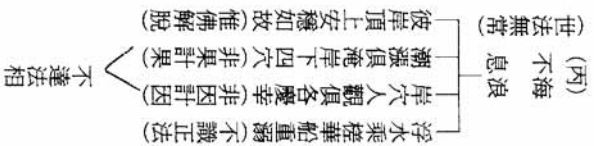
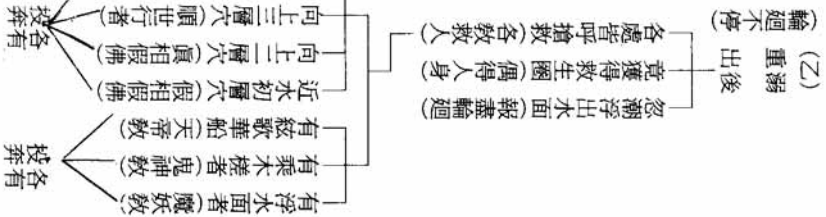
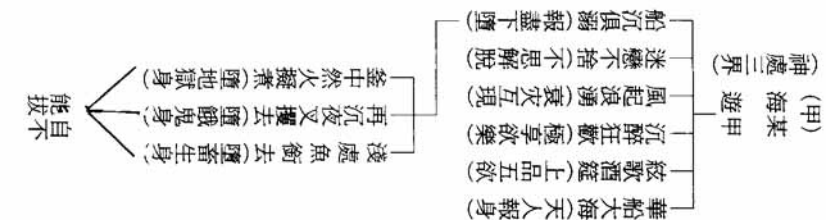

(優) 大道多歧難覓羊 初機自必細提防
 要知平坦光明處 只有蓮邦路一行

通字號第五講(宜連講用若單講用須加引子)

◎萬修萬成的法門

- (甲) 每聽(質疑)
 - (二) 問淨土、極樂、蓮邦、念佛、答一「前三是地狀後一足行法(淨土)表無苦(極樂)表享樂(蓮邦)表淨胎(念佛)指念阿彌陀佛」
 - (二) 問實未詳細說明一答二「其間事理微妙深奧必須分條長時講解」
 - (三) 問究竟事理如何一答三「今先述其大畧先求容易去作」

- (乙) 淨土義
 - 界此
 - (天) 風雨寒暑旱潦不調
 - (地) 砂石塵土坎坷不平
 - (人) 貪瞋痴慢殺盜淫妄
 - 界彼
 - (天) 四時清涼晝夜光明
 - (地) 琉璃為質七寶莊嚴
 - (人) 諸上善人慈悲喜捨

- (丙) 極樂義
 - 此
 - (事) 八苦交煎天災人禍
 - (受) 衣食住行多不自在
 - 彼
 - (事) 智慧神通修報速得
 - (受) 衣食住行隨念而來

- (丁) 蓮邦義
 - 此
 - (生) 肉骨凡胎九竅不淨
 - (壽) 憂苦多病不過數十
 - 凡夫身
 - 彼
 - (生) 蓮花化生相好光明
 - (壽) 四大調和壽命無量
 - 蓮化身

- (戊) 念佛義
 - 能效
 - (神通) 萬德萬能無有限量一具足力
 - (加被) 光攝護念滅罪增福一現在益
 - (願力) 四宏願接引往生一將來益
 - 法念
 - (散課) 行住坐臥佛念相繼
 - (助行) 諸惡莫作眾善奉行

曰(偶) 萬劫難逢無上寶 眼前滅罪除煩惱
 他年功滿到蓮池 與佛長生回不老

1. (諸位已聞無上佛法至寶至寶)
2. (贈印刷品)

◎敬為釋尊作小介紹

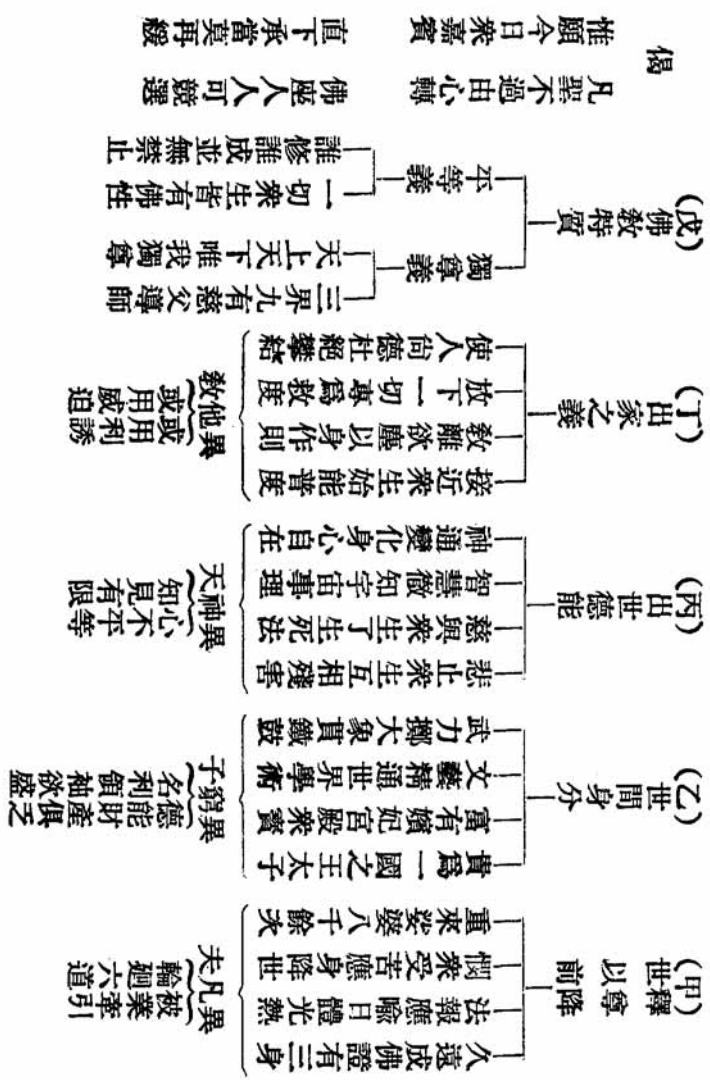

應字號第二講（連單兩用）如單用精處可畧述念佛法門

◎佛慈度眾的善巧

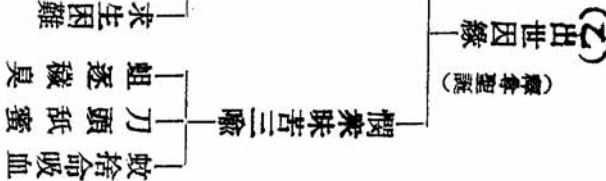
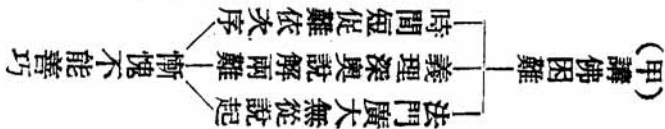

說破人生真相

（難受不知）

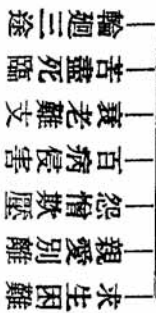

(丙) 度眾次第



(丁) 應取何乘

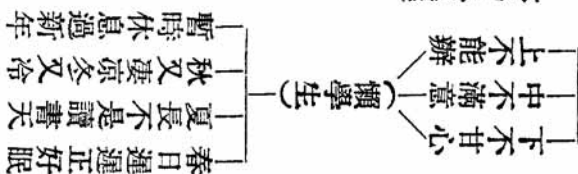

(戊) 特別法

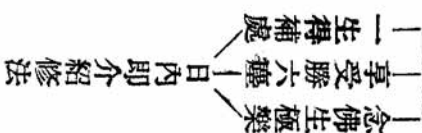

◎佛經求來之艱難

(甲) 中國世開化早地域廣
 文化學術最盛
 向無正式宗教
 因 聖賢甚多 哲理太高 淺學難立

(乙) 帝王法
 漢明 金人入夢項有日光
 殿庭召對蔡秦求經
 摩騰法蘭白馬馱經
 宮妃官民千人出家
 符堅親星呂光伐龜
 姚萇弒堅光拒西涼
 姚興滅涼羅什入秦
 封師敕譯三八餘卷

(丙) 佛徒求法
 法顯 十衆願 孤身 玄奘
 流 砂 尋骨求路 熱風砂雨 五日絕水 嶺葱
 小 雪 隔江火信海 冰雪塞滑 四代走峻 山路
 山 水 飄流荒島 兼旬黑風 海
 毒龍吐 絕壁石梯 深淵繩橋

(丁) 求經次數
 晉唐共約八十五次
 人數共約百八十七偈
 生還僅得四十二人
 萬死千生 前仆後繼 希世珍寶 求原不易

(戊) 設喻
 寶王 求寶 所限 無
 衆人所獻皆爲庫有 中國文物甚盛
 有人上策 驅龍有珠 有人上言佛法
 王使人求民亦自求 王臣冒死往求
 醫院棄捨膿血汙布 中國學術糟粕
 乞兒捨獻王笑斥出 愚人進獻中國
 乞兒勝綴 做衣自慶 愚人得小受用

信教原屬自由
 真假全在自擇
 請大家仔細研究

應字號第四講 (連單兩用)

◎眾生多喜求福

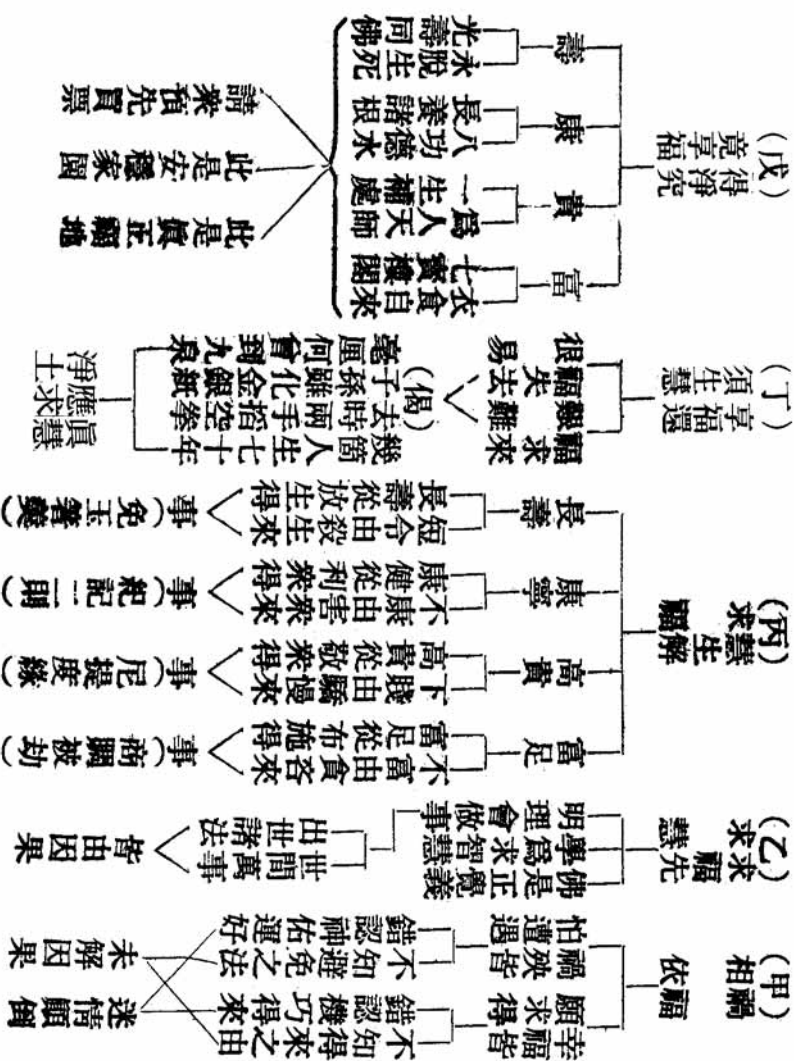

應字號第五講 (連單兩用)

◎學佛怎樣學法

(甲)入門
 (守門)先應學一切規矩
 (解門)次研究一切經義
 (行門)後修持一切功夫
 許多層次太嫌麻煩
 尚有先行後解捷法

(乙)專行
 大乘
 乘小
 欲界七番生死
 欲界人天一來
 色空一生得證
 非非想成羅漢
 住行向三十位
 十地等覺妙覺
 僧祇劫
 三大阿
 時間須
 千萬年
 因天上
 時間長
 尚有成:當:
 就:當:
 長時間
 耐

(丙)兩種
 先行法
 六字洪名
 佛來接引
 神通自在
 光壽無量
 供萬億佛
 得無量智
 一生補處
 當成法
 見佛聞法
 立證不退

(丁)往生
 古(懷玉大師)
 今(何將軍母)
 此等大便宜，相逢休錯過；
 今朝不上船，後空悲墮落。

(贈送念佛小冊)

佛字號第一圖 (通黑兩用)

◎戒殺是息刀兵之本

(甲) 刀兵來源 — 萬法由因果 — 此亦非例外 — 追因

凡智知現在 — 帝國主義者 — 野心家等造 — 只是緣

聖賢見往昔 — 直接殺生者 — 間接殺生者 — 方是因

(乙) 殺生主犯 — 直接是屠戶 (有時主有時從) — 間接是吃肉 (少時從多時主) — 各得其報

屠人咒 (豬呀，豬呀！你莫怪，你是人間一刀泰他不吃，我不宰，你向吃的去討債。)

(丙) 刀兵劫狀況 — (殺人) — (放火) — (家破) — (人散)

世上多殺生 — 理 (戾氣致乖冤魂討債) — 事 (宋僧人定知安陽劫)

負命殺汝身 — 理 (因果定率熟時難消) — 事 (琉璃王波釋迦種姓)

離散汝妻子 — 理 (直報間報親報怨報) — 事 (方孝孺父造墳燒蛇)

報應各相當 — 佛智 (夙命天眼) — 佛悲 (解怨斷因)

洗耳聽佛說 — 上等功德 — 長素

中等功德 — 三長齋月 — 六臘月 — 早齋

下等功德 — 十齋六齋 — 隨分花齋

(戊) 戒殺次第

宜自斷殺 — 食取淨肉

悲字號第二講（連單兩用）

◎因果可轉變

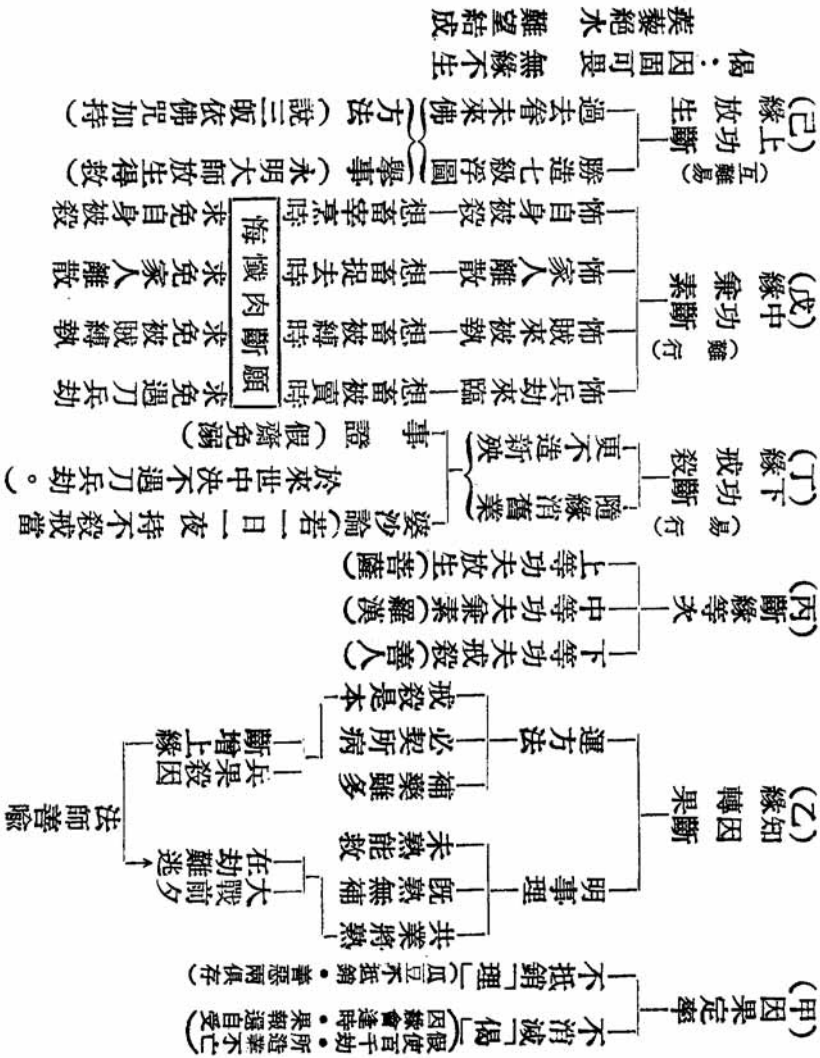

悲字號第三講 (連單兩用)

◎殺是凶暴最傷天和

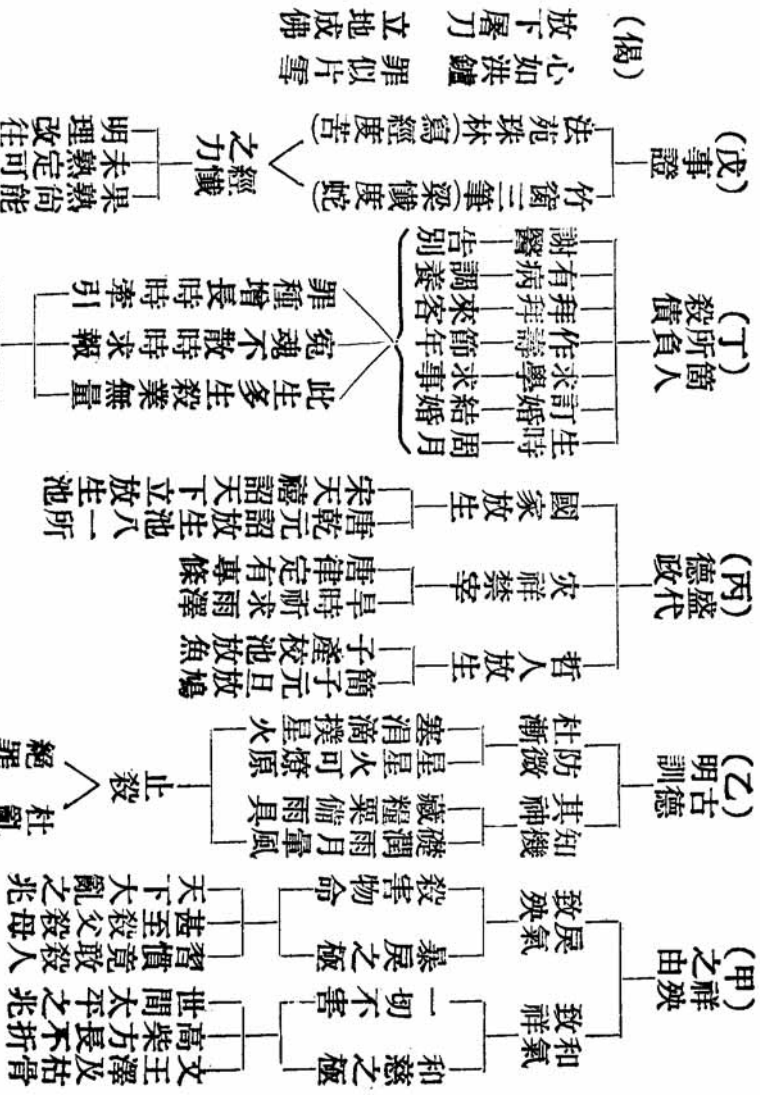

悲字號第四講 (連單兩用)

◎解釋戒殺的幾個疑問

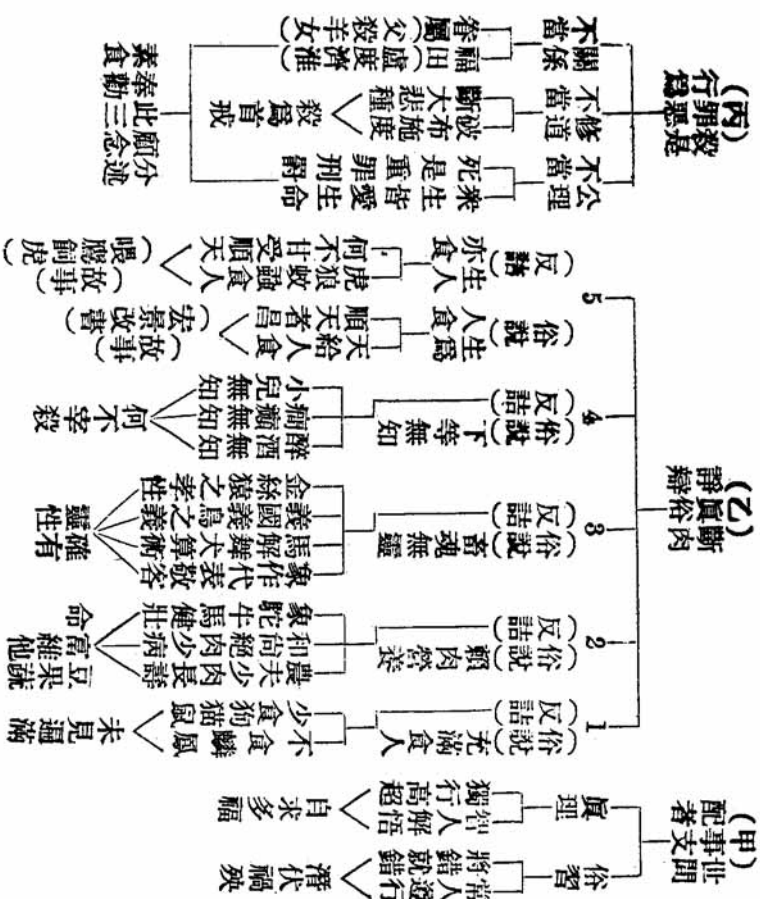

悲字號第五講 (連單兩用) ◎歐美慈性的進展

(甲) 動物齒 (分二類)

- 齧齒 — 性仁慈 — 人牛馬羊
- 尖齒 — 性凶殘 — 虎豹豺狼

(乙) 人類食品

- 本性 — 初生乳粥 果菜
- 食肉多致疾病
- 農圃未明互害
- 後習 — 父母強教食肉

(丙) 性食變 (化階段)

- 本性仁慈
- 次習凶殘
- 後悟返本
- 悟漸斷肉
- 習食香肉
- 先食植物

(丁) 中西今昔不同

- 中 — 聖賢輩出提倡節殺
- 佛來闡明因果戒殺
- 歐西晚起猶存野風
- 文化漸展良心漸發

(戊) 歐美兩大慈光

- 會動物獲
 - 一八二二年英議員馬丁提案
 - 十八次修正成立保護動物會
 - 提倡蔬食禁用毛革角牙等品
 - 每年十月四日為世界動物節
 - 美國保護動物界編教科書
 - 各國禁獵鬥牛籠鳥活刺試驗
 - 房狹磚穴燈塔鳥疇容所醫院
 - 英皇家會代畜起訴年數千年
 - 萬國茹素會集倫敦舉行大會
 - 市長羅蘭士盛招待贈杯紀念
 - 菲爾給博士要語 (從發覺人類流血先)
 - 烏地博士之要語 (殺肉者一人佔七人之欲)
 - 費克思君擔任各國聯合通訊
- 會蔬食
 - 物明先
 - 發近退
 - 發心明早
 - 起直追
 - 宜慚愧

(己) 西人所記果報

- 約瑟捕熊
- 機之難 (結)
- 阿拉伯屠狗太人
- 發近退
- 發心明早
- 起直追
- 宜慚愧

◎吾族信教惟宜學佛

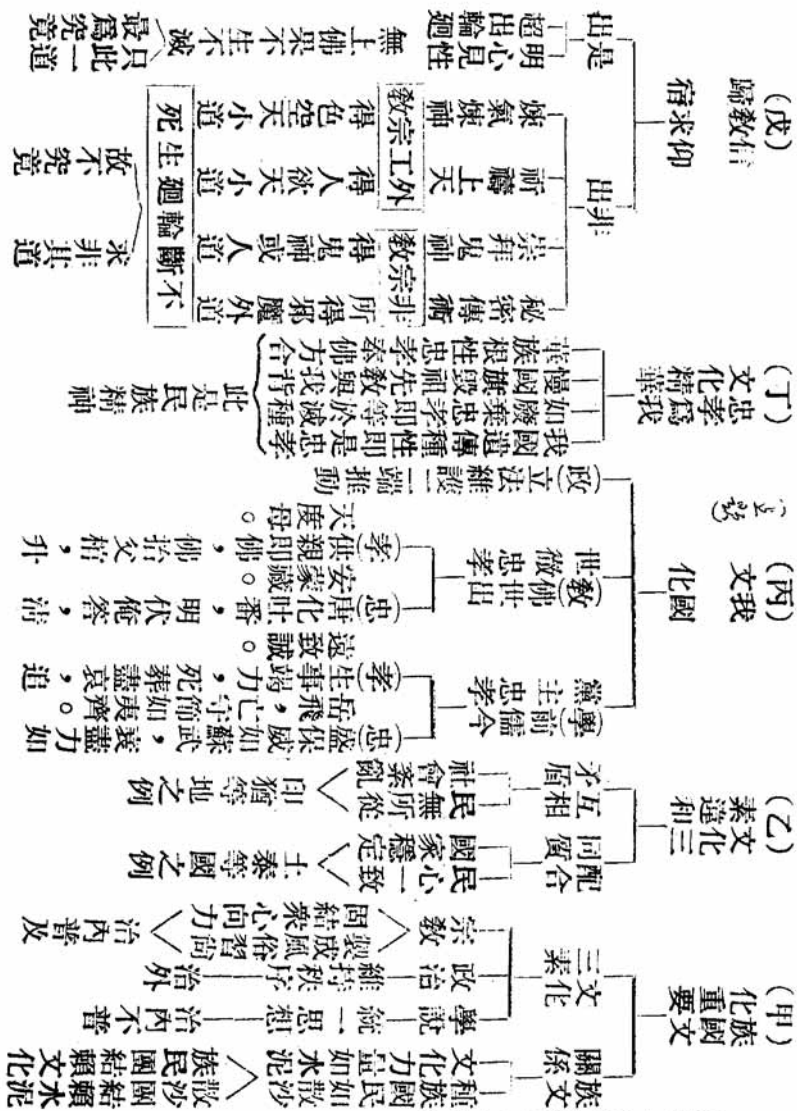

時字第二講

◎正心正行現當兩益

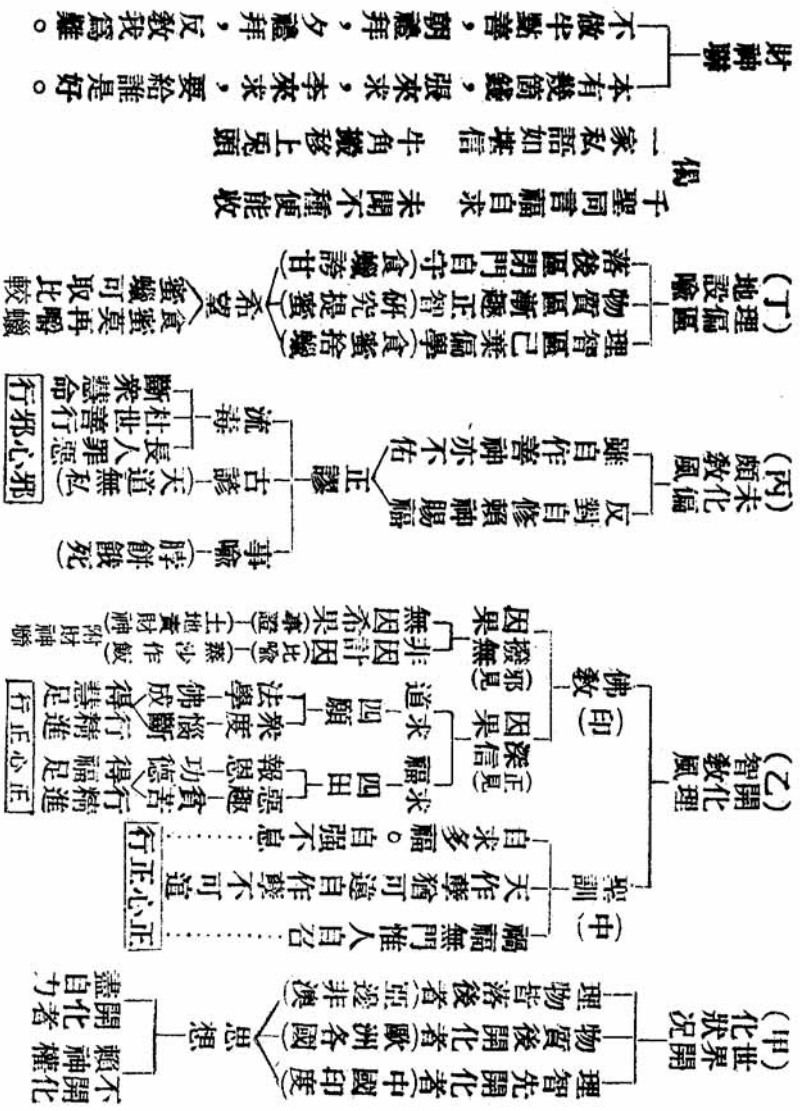

◎末法入正教的方針

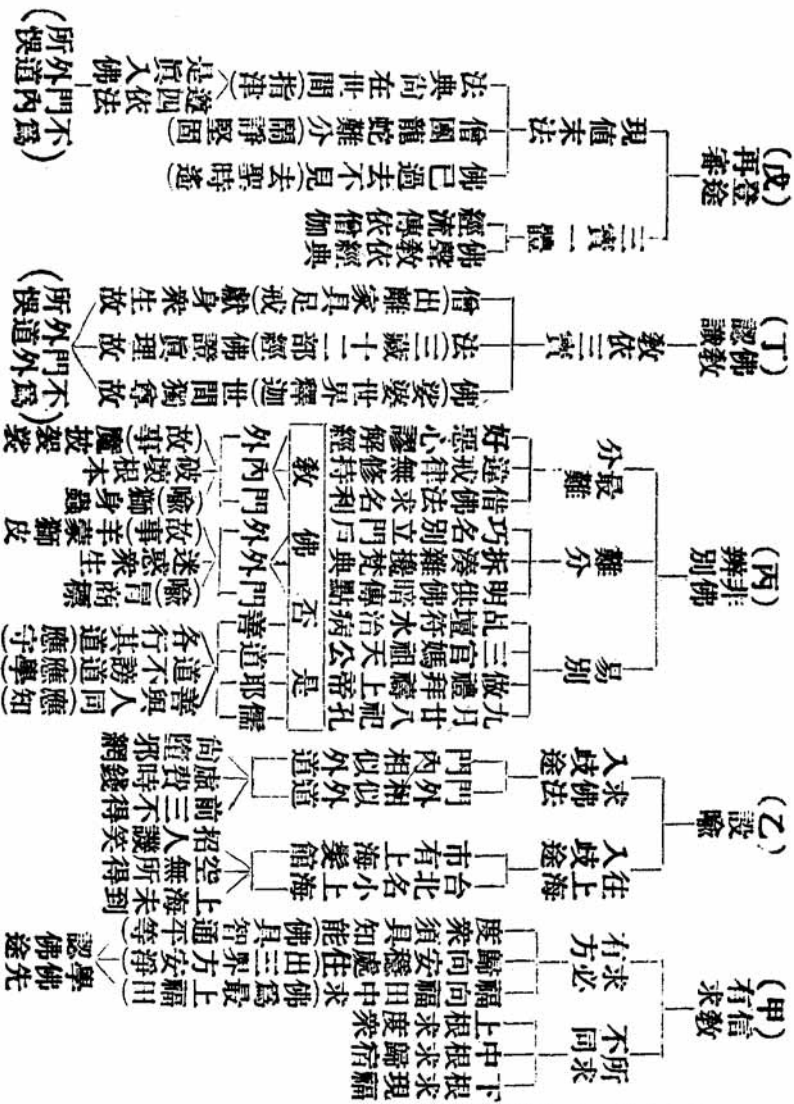

時字第四講

◎學佛却也容易成魔

(甲) 破俗見

- 只求心善
- 因果在人天(不出六道名三世怨)
- 因果未必真善(三業作惡自不知覺)
- 因了解真善惡認識真實際
- 因果真得究竟解脫

(乙) 之修法證

- 通途(難)
 - 信(依聖言量)
 - 解(義理事喻)
 - 行(斷惑見性)
 - 證(法身般若解脫)
- 別途(易)
 - 信(依聖言量)
 - 願(發願)
 - 行(執持)

知某地在某方
按圖查路
到所現境界

彼地派車來接
歡喜乘車前往
不改志願自到

(丙) 釋別疑途

- 難高易低(乘車喻)
- 初乘假有頭三等
- 到站實無先後之別
- 野村漲水村將被淹
- 甲乙見船運石快為壓水
- 取石壓水石皆沉疑石輕
- 見救生船甲慢重乙疑輕
- 甲登乙求理解避被水溺

(丁) 貴縱行解

- 解而不行(事證) — 百喻經誦行船法
- 行能自解(事證) — 堂信布書蓬菜閣

一句洪名不可忽 安心當下便降伏
其中却也有玄機 火力全時飯自熟

◎佛果如何成法

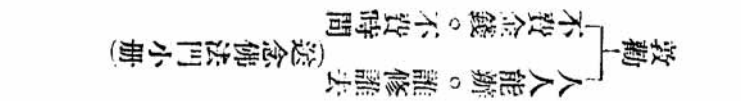
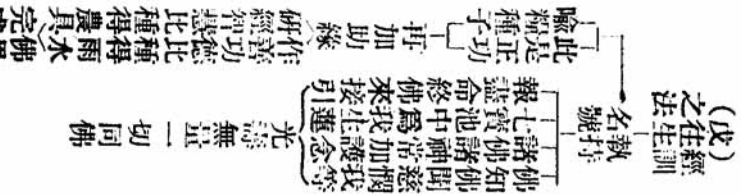
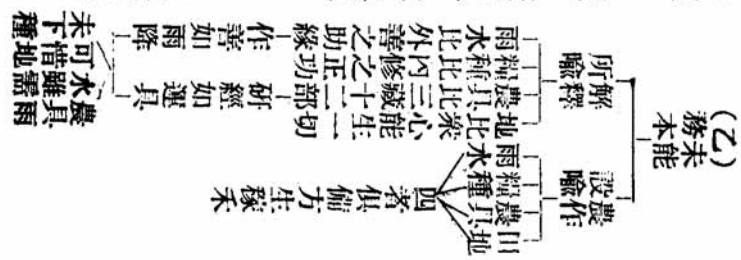

韓字號第一課

◎剷除進佛門的障礙(可以單用)

(甲)智慧
 是大光明鏡(照見一切真相)
 是萬能機器(能處一切事理)
 重要(孔列三德首(智仁勇三達德))
 修道更應求

(乙)求智
 大覺
 正覺
 大圓鏡智
 人人應求真覺
 求覺佛門澈底
 得智方有受用
 實智自利
 權智利他

各國拜國旗
 拜偶迷信
 天主拜耶母
 耶拜約十字
 微塵化身
 是天神人師
 是人非神
 是反敵

(丙)兩箇障礙
 愚痴
 悞會
 鄉老話美國
 坐原子遊街
 日有七種色
 四周皆團月
 半知悞解
 外道談佛

心好何
 心好惟佛與聖
 顏僅三月合仁
 必念佛
 道謔語
 行善自
 善不學不知(大學明德止善)
 然得福
 善亦三世怨(曹翰前後幾生)
 崇奉彌
 彌勒是佛弟子
 勸關帝
 關帝是佛護法

(丁)彼語
 專為愚人節說
 有時性
 非平素正常語
 智人聽時須加預防(緊繫腰帶)

(偈)
 鄉老誇美國，外道謔佛法
 肚皮防突破，褲帶緊緊繫
 一年計在新春
 剷除福慧障礙
 投奔光明正路

◎止惡向善須求學問

(甲)辨善
 事理通達善惡始明
 雖有好心尚須問道
 孔門大賢問孝問仁
 (謬忠例)易牙殺子
 (謬孝例)郭巨埋兒

(乙)事理
 事理通達莫過於佛
 世出世法澈底明了
 世出世法就行詳盡
 觀他作鏡作師
 解經有所依止

(丙)善之種類
 消極(諸惡莫作是)
 積極(衆善奉行是)
 有漏(變化消滅是)
 無漏(永久長存是)
 行法
 警升梯從初階
 先從消極善作
 達到無漏圓滿

(丁)止惡標準

- 外三業
 - 殺害生命
 - 盜佔他物
 - 非禮行姪
- 中四業
 - 妄語欺人
 - 惡口罵人
 - 兩舌挑撥
 - 綺語誘惑
- 內三業
 - 貪愛他有
 - 瞋恨違己
 - 癡無正見

身造 朱溫 事證
 戒此是消極身善
 如白布汙後洗淨
 還我清淨無垢身

口造 王偉 事證
 戒此是消極口善
 如餅口生黴剔盡
 廣長舌現蓮花香

意造 逢吉 事證
 戒此是消極意善
 如垢鏡重加磨洗
 月到天心一顆珠

(戊)作善標準
 放生布施(大禹治水)
 講道淑世(孔子天鐸)
 存心濟衆(文王祖民)
 此是積極三業善
 合前統稱有漏善

(聲明)無漏善大微妙須另述說

轉字號第三講

◎無智慧作善亦不澈底

(甲) 寡聞凡夫
 作善專為求報，真善不求報，母愛子女之喻
 不解報分二種：一、現花來果
 二、不解乘除消長，只論眼前禍福，容易退轉

(乙) 重釋
 佛往龍宮說法，指明善惡標準，降祥免災證券(花)
 見到鱗介醜惡，說十善業道經，為人升天根本(果)

(丙) 花報不驗疑
 疑：作善嘗得福，作惡嘗得福，無作得禍福，心非真善故退(母慈子逆反證)
 釋：有始善終惡(盜換賑糧)，有始惡終善(守獵解網)，有善惡同混(漁教乞兒)，有與果乘除(吳阿毛事)
 積業既複雜，報亦難善惡，並非有差爽，故退轉不解

(丁) 不知
 果報：有花尙結果，有花茂果小者，有花少果大者，有無花結果者
 種子如金剛，一偶假使千百劫，自受退轉
 人天小福果，過去善惡混雜，將來依報差等

(戊) 智人
 上根：大慈大悲三輪體空，中根：多劫眷屬應當報恩，下根：深解因果乘除不差
 為善應須求學問道，安自尊大(蛙腹擬牛)
 將說無漏善，先說不退轉
 (偶) 世法如不通，聖法何能顯

◎無漏善佛法獨具

(甲)佛降
 久遠劫前已證佛果
 為救眾生應身示現
 衆因心迷造業
 衆造業受報苦
 衆受苦復造業
 能救種種生
 能施種種藥
 能認種種病
 如大醫王救患病者

世非無醫
 頭痛治頭
 胸痛治胸
 腳痛治腳
 只能治標不能治本
 鄉村小藥店(故事)

(乙)佛降
 別生之義

世多庸醫
 不認識病症
 認症不知由
 知由味用藥
 不忍坐視
 庸醫不能治病
 衆生難脫痛苦

(丙)衆生抱病
 究竟起何迷惑(貪)(嗔)(癡)心內發現
 動身發口
 究竟造何惡業
 身三
 口四
 身外表現
 究竟受何苦報(畜)(鬼)(獄)神識輪轉

(丁)小外道施藥
 施術
 早晨起來三炷香
 拜天拜地拜三光
 孝公婆敬鬼神
 修非不善
 契下根
 不對病
 橋補路濟老憐貧

(戊)佛施治療
 治迷之藥(戒)(定)(慧)無漏善(內科)
 治業之藥(慈悲)(布施)(清淨)治身(外科)
 治業之藥(愛語)(誠實言)治口
 轉業之藥(聲緣)善佛(超出三界眞常不滅)
 (偈) 鄉村藥店土郎中，敢罵醫王無一能
 多少衆生戕慧命，那知地獄有寒水

◎成佛的討論

(甲) 成佛
 何必 自利 不入輪迴常住不滅 究竟真樂
 利他 智慧具足說法無礙 圓滿大善
 神通具足救眾無礙

(乙) 凡夫
 佛能成佛 眾生皆有佛性 喻 如金在礦 淘洗 煉治 金出
 久披欲 塵蓋纏 釋 佛性在纏 去纏性顯 斷舊惑 佛成

(丙) 如何
 修斷 內功 研經開智澈知萬法 降伏波旬
 修慧 依智自在轉移萬法 (事證) 降伏波旬
 億萬佛智平等具足
 外功 慈悲善巧開化眾生
 犧牲一切救濟眾生 (事證) 割肉餵鷹
 一期有緣俱為度盡

成功 三阿僧祇劫 (釋)
 十萬為億，十億為兆，十兆為京，十京為垓。以上十
 十加增為總數，如是倍倍
 加增至百二十為一僧祇。

(丁) 畏難 不耐吃苦 退轉 由大就小 苟安
 拒受 不耐長時 尚有辦法

透消息 古云 山窮水盡疑無路 尚有辦法
 柳暗花明又一村 不必憂愁

(戊) 特別 要
 佛慈 憫眾生力薄難成 界外造極樂世界 不必開智
 發願去一例接引 當生成就
 自功 內念六字洪名 報盡往生 一生補處
 外境隨緣作善 具備三種資糧

贊 歡 古云 不用三祇修福慧 快來快來 莫錯機會
 只將六字出乾坤

◎華族的根性是忠孝

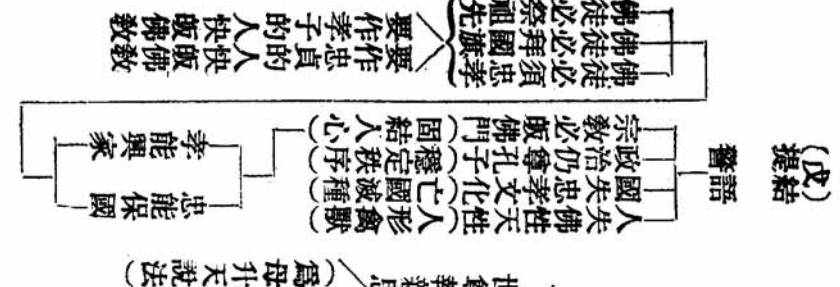
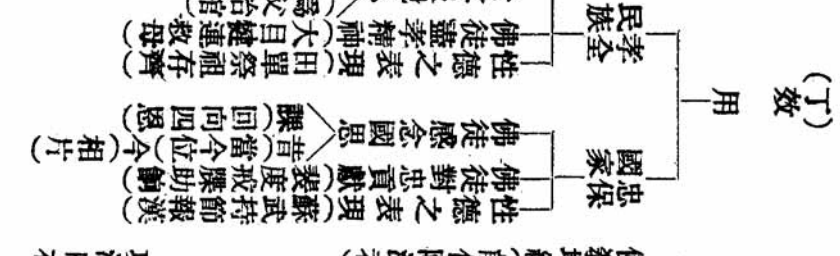
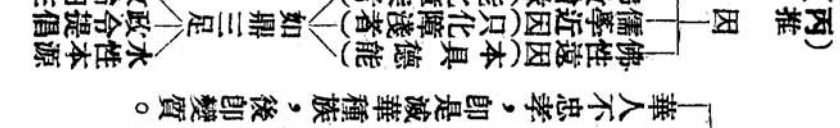
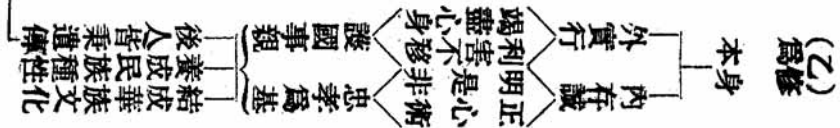
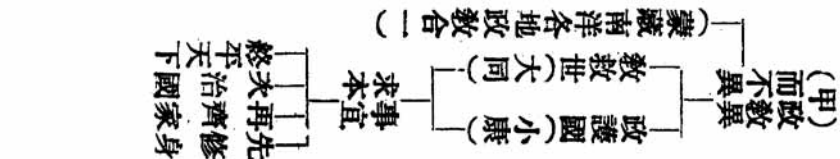

高字第二勝 (可以單勝)

◎求佛法向佛門中求

(甲) 引喻

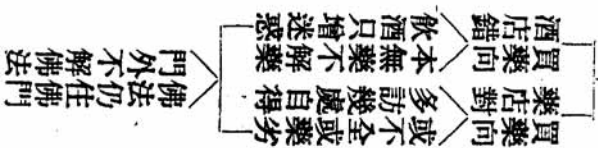

(乙) 舉例 (諸佛教偈)

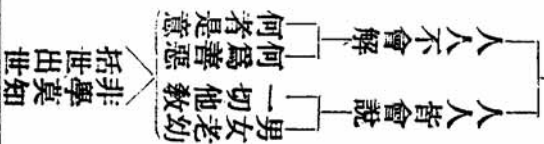

(丙) 釋偈

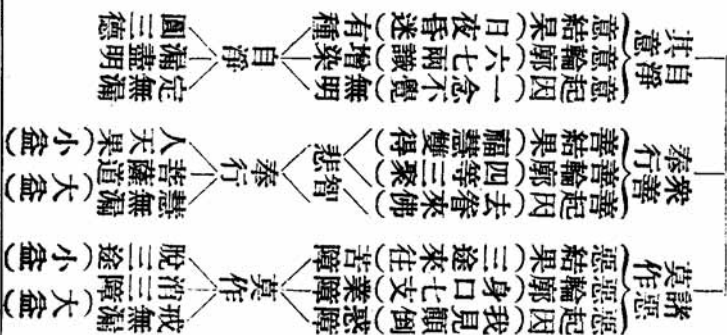

(丁) 事證

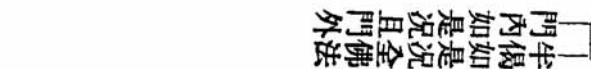

偈

教外談佛法 昏夜覓坦途 指腹呼作馬 莫去問盲者

◎學佛須求實際

(甲) 須有事學佛

- 並無目標：敗葉隨風忽淨，忽染劫前，途黑，暗，百無一成。
- 定錯目標：毫釐千里，須臾萬劫，及費功夫，招魔障。
- 定正目標：依方登途，不致彎曲，正知見正因果。

輾轉合一，必達其所。

(附) 究定何目標

- 為名利
- 為福報
- 為名
- 為利

了生死 (正) — 人身今度

(乙) 法門無量

- 教門解理 (賢合相論)
- 行門實修 (律禪密淨)
- 度已堪任

實修求證

(附) 莫務虛名

- 要求實際
- 律：正法成就，得戒甚難。
- 禪：悟後起修，明師印證。
- 密：上師灌頂，手續繁雜。
- 淨：一句名號，帶業往生。

(丙) 整箇認識

- 自性唯心
- 極樂莊嚴
- 名即話頭 (即禪)
- 名即咒心 (即密)
- 一生補處 (自度)
- 乘願再來 (度他)

圓通中道

(附) 特別殊勝

- 最玄妙
- 最簡單
- 最穩當

(丁) 惡緣不變

- 偏重研教者 (無行無果)
- 執着空相者 (佛所不救)
- 妄稱上根者 (自溺援他)
- 妄冒比牛 (蛙怒比牛)

難信之法，自多毀謗

附真信切願

- 信任何人不及佛
- 信一切言不及經
- 信一悲心，莫負佛恩
- 信一實心，莫背經義

◎佛教的小認識

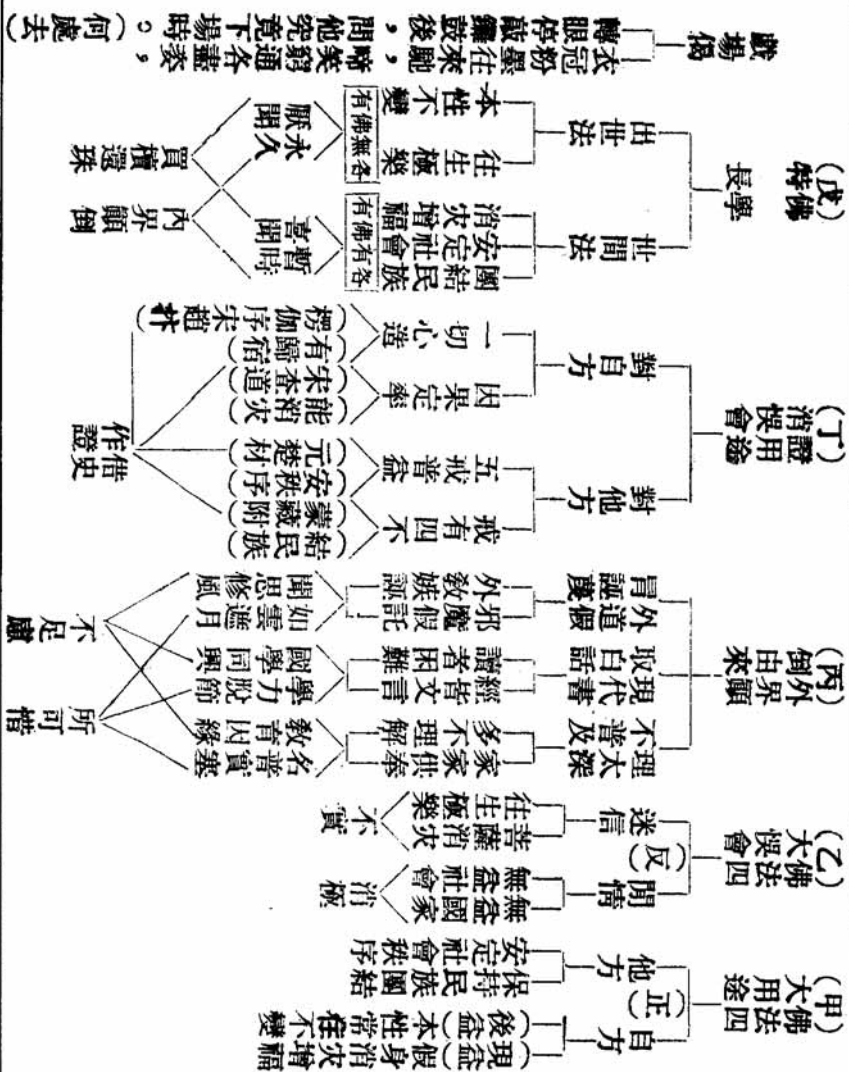

◎從多方面來觀察佛教

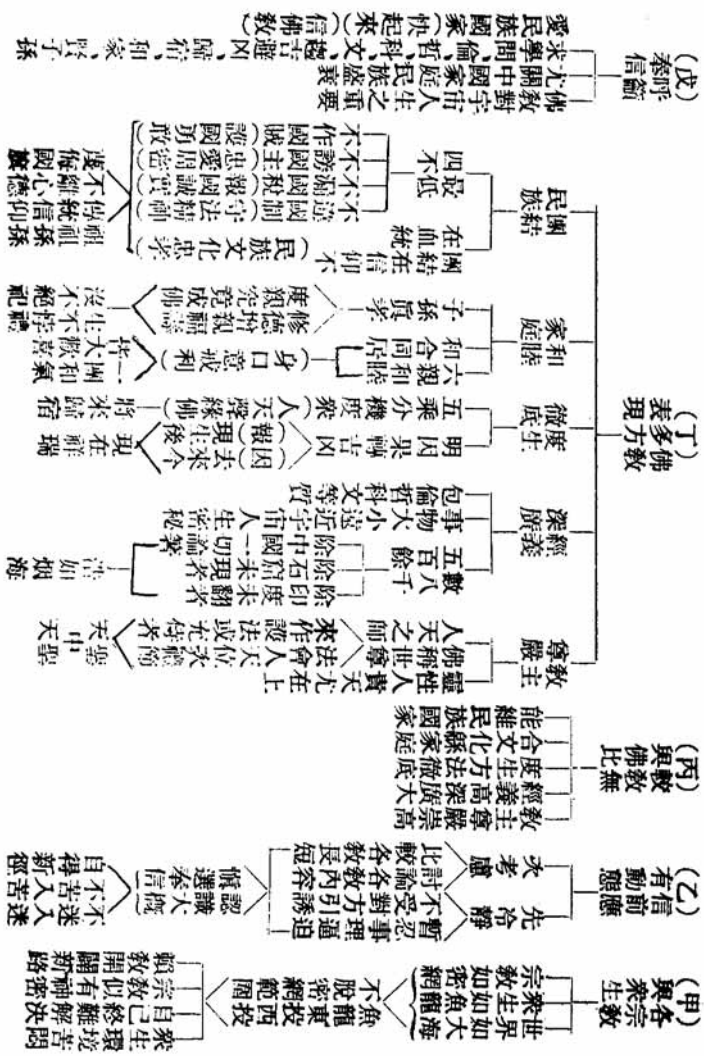

◎真理本來難懂

正字號第一聯(可單聯)



(乙) 非故

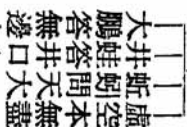

自證 斥蛙真

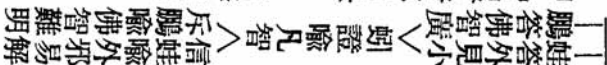

(丙) 難易

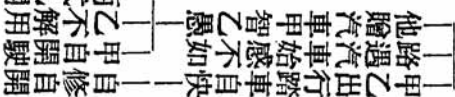

乙代乙開 亦能

釋



(丁) 三大端

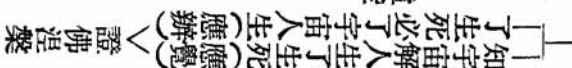

(戊) 陋迷

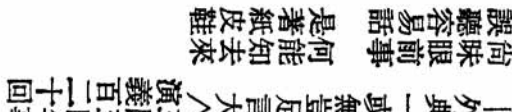

正字號第二課（可以單講）

◎真正皈依處

(甲) 信教最
 後目的

假語——
 做好人——
 不虧心——
 駁——
 何必拜神——
 何必奉教——

真語——
 求歸宿——
 求現樂——
 認——
 十九心同——

(乙) 現宿心
 理比較

歸宿(重)
 得假(重)
 得真(重)

現樂(輕)
 得此(輕)
 失彼(輕)

得名無利(反)
 得眷多病(反)

求得年老——
 秦皇漢武求仙長生——
 佛經多王捨位求道——

神是(無學希此)——
 鬼官(合浦魚目)喻——
 升天(外教自欺)——
 虛想(天人驢胎)喻——
 仙禪(壽盡還墮)——
 升天(射天箭墜)喻——

(丙) 真歸宿
 惟佛法

先證
 真安

真安
 轉變

真安
 性染變妄(惑三障)
 識淨還真(四淨德)

先修(難)
 後修(難)
 禪教諸法(東坡臨終)
 斷惑證真

法依
 先修(易)
 後修(難)

自悟(易)
 淨土別門——
 帶業往生(張善和事)

安心
 狀況

衆惡三途
 漏善入天

假身有生滅
 如夢如影
 電光石火

妄心有生滅
 假身有生滅

偈
 歸宿還應辨爲真
 法門唯一原無二
 莫再臨歧悞此身

正字號第三講 (可以單講)

◎當斷不斷必受其亂

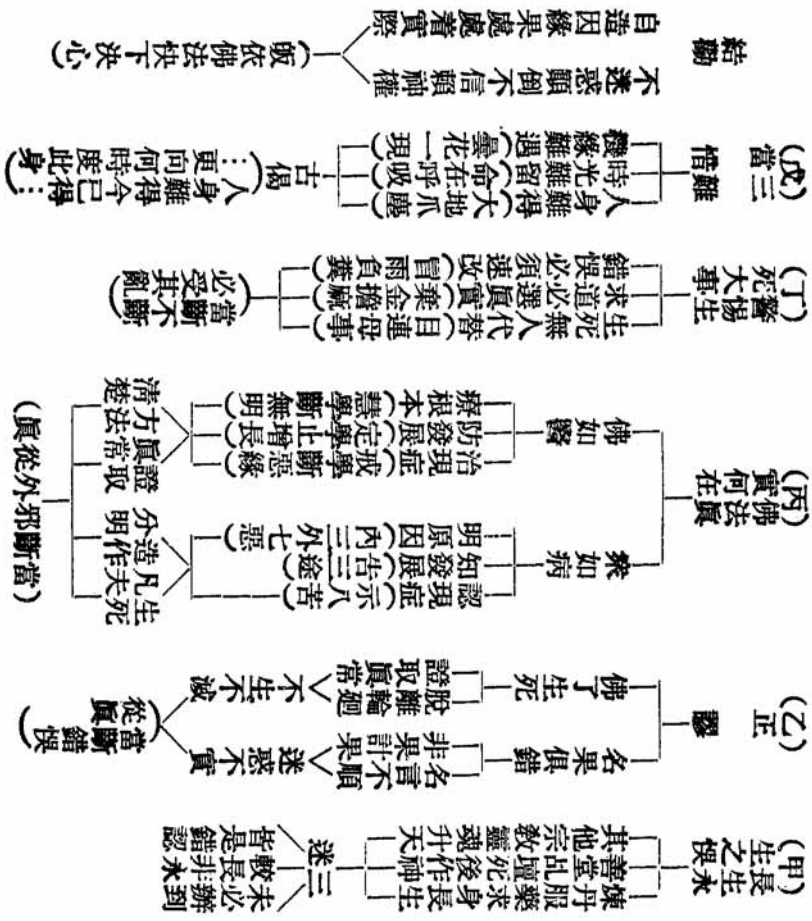

正字號第五

◎最後一着

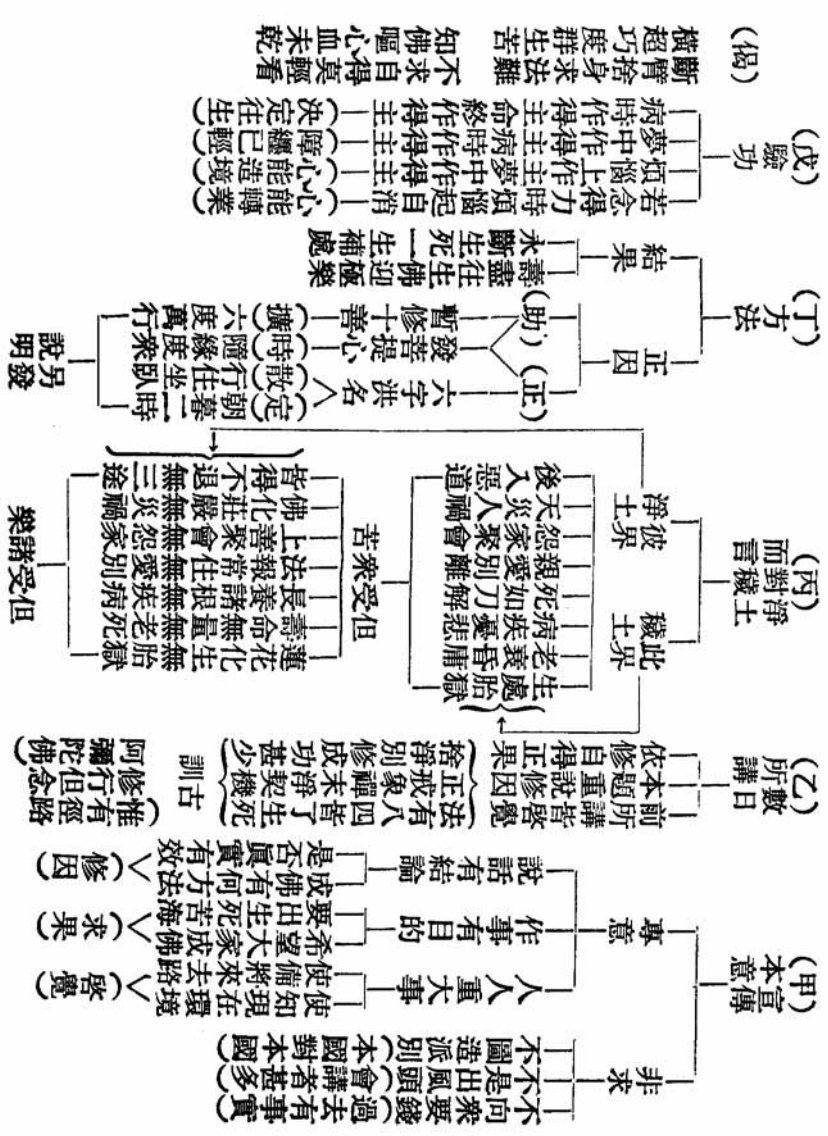

◎真學佛須防歧途

(單惠皆可)

(甲) 學佛

- 他教
- 異信
- 學佛

學佛

- 體愚痴
- 邪外
- 用欺騙
- 種因
- 後三途
- 得果

宗教

- 體迷信
- 種因
- 後人天塵
- 求果

學佛

- 體理智
- 用菩提
- 種因
- 後真常
- 證果

(乙) 嚴分

- 冰炭不相容
- 冰與炭
- 各不相合
- 必須遠離
- 合之則害正
- 喻同服兩藥
- 薰與藉
- 邪甚宗教
- 不怕破怕借
- 喻喬裝劫營
- 券能亂良苗
- 喻姑息養姦

辨明

- 途徑
- 佛為六道恩師
- 此界近世一佛
- 餘皆天神鬼怪
- 關帝外護
- 彌勒弟子
- 外邪奉此誘佛
- 猶如子孫忤逆

(丙) 入佛

- 詳審
- 求教
- 明白事理
- 權實
- 外邪竊法昧用
- 木牛流馬
- 啓發正知正見
- 不為誘惑歧退
- 故事
- 父子賣驢
- 盜取雜俎
- 五部六冊
- 妄解義
- 亂注金剛
- 密不公開
- 羊裝獸王
- 故事

研經

- 辨偽
- 三藏有據
- 經典
- 不為誘惑
- 歧退
- 故事
- 父子賣驢
- 盜取雜俎
- 五部六冊
- 妄解義
- 亂注金剛
- 密不公開
- 羊裝獸王
- 故事

邪外

- 無擇
- 善大省
- 不可救
- 東西糞坑
- 無別
- 宗教
- 仍是頭出
- 頭沒
- 仍為求佛
- 果異常
- 預防歧途
- 因地不真
- 喻
- 屈突徙薪
- 焦頭爛額

偈曰

毫釐差時萬里遙
偷經誑佛破僧業
無邊慧命被焚燒
試看泥犁饒不饒

韓子誠第二編

◎家庭之研究

(單連皆可)

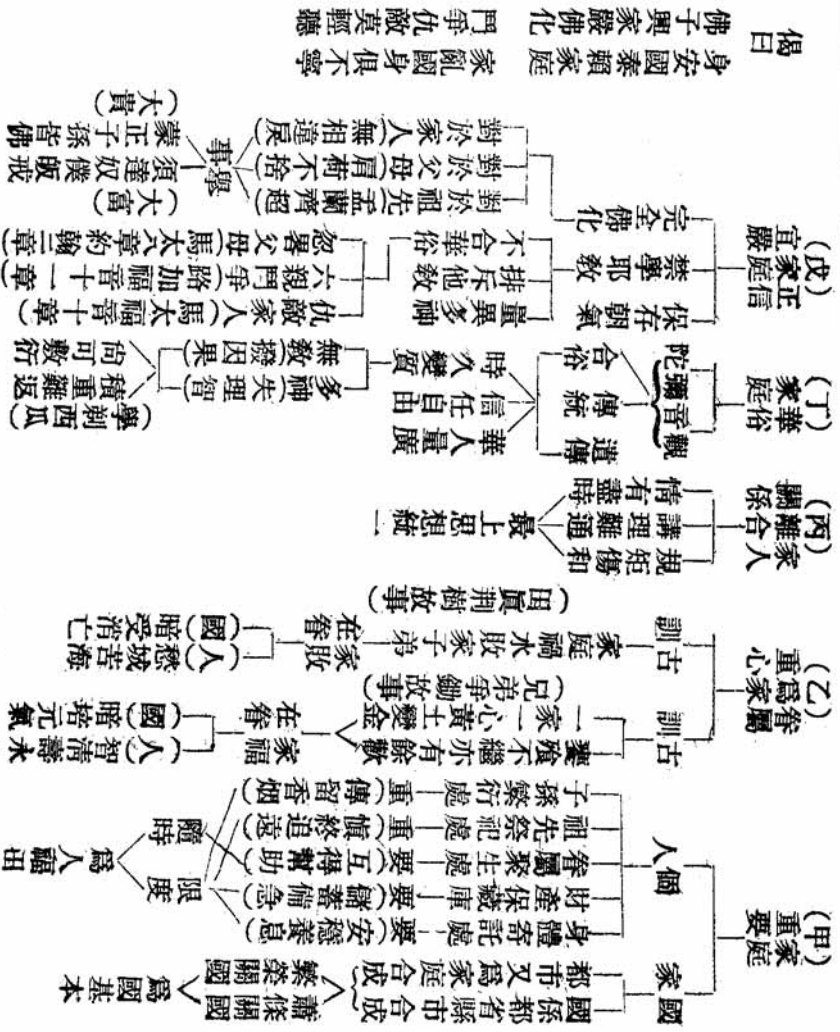

◎學佛與拜祭之分析

(單邊皆可)

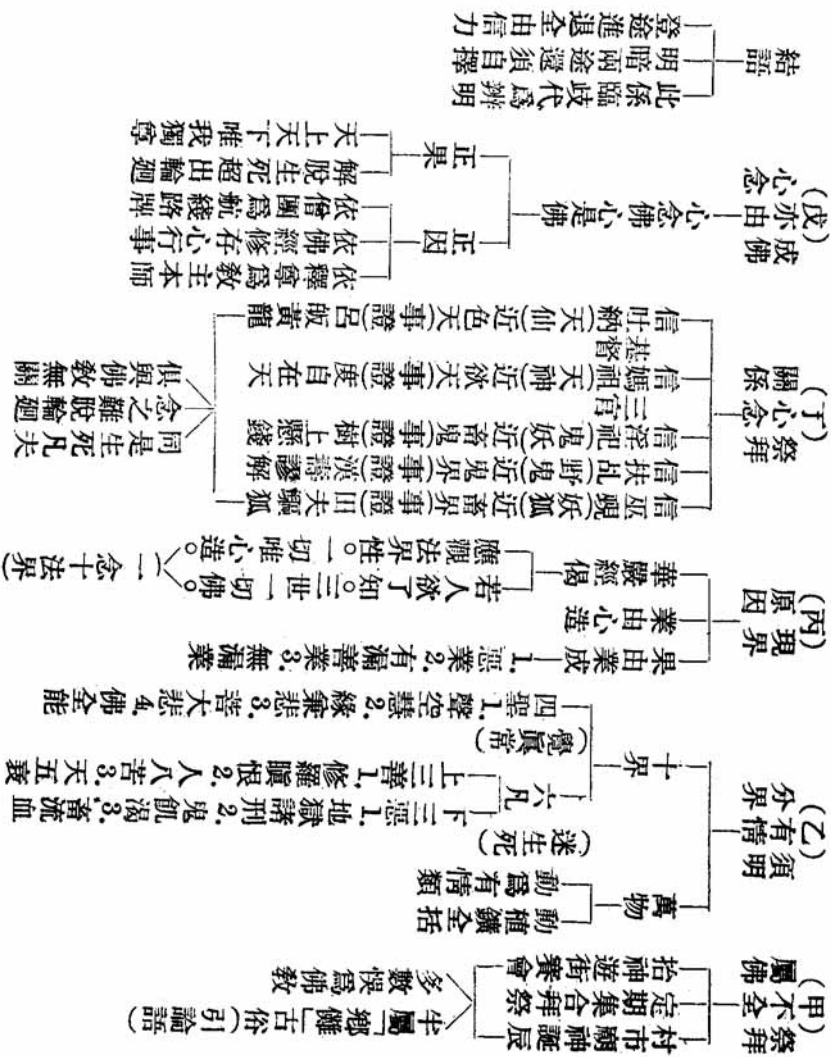

譯字號第四講

(單連皆可)

◎佛法與神道設教不同



◎大事不糊塗 (古聯) 諸葛一生惟謹慎 呂端大事不糊塗

(甲) 人生

- 眼前
 - 禍福
 - 處理有正有錯
- 身後
 - 走正難苦得樂
 - 走錯受苦無窮

(乙) 眼前

- 免難
- 得福
- 財產保持
- 人口平安
- 地水火風
- 怨賊刀兵
- 誰不關心

處理

- 迷錯求
 - 福求神增 (喻) 鐘停搖錘
 - 灾求神免 (證) 天不自救 (三灾修羅)
- 悟正求
 - 禍福由因 (喻) 種豆不生瓜
 - 自作孽不可道
 - 解鈴繫鈴人
 - 孟蘭盆救母 (證)
 - 轉變由緣

無主 茫茫難知 業力牽引 善暫入天 惡久三途 誰有辦法

(丙) 身後

- 去路
- 無主
- 茫茫難知
- 業力牽引
- 善暫入天
- 惡久三途
- 誰有辦法

解脫

- 迷錯求
 - 拜禱陰官
 - 難改因果
 - 事證 (琉璃) 波釋
 - 無力助升
 - 凡聖遠隔
 - 不誠無感
 - 事證 (施食) 變鐵
 - 七分之一
 - (見地藏經)
 - 萬緣寂滅
 - 不思善惡
 - 明心見性
 - 斷盡三惑
 - 三祇福慧
 - 通途法門
 - 萬緣放下
 - 制伏諸惑
 - 彌陀來迎
 - 特別法門
 - 往生極樂
 - 帶業往生
 - 六字出界
- 悟正求
 - 特別法門
 - 往生極樂
 - 帶業往生
 - 六字出界

(丁) 了大

- 有佛
- 凡夫顛倒
- 一切錯覺
- 或半知解
- 非量迷信
- 佛圓種智
- 悟入佛見
- 開示佛見
- 聖量正信
- (證) (兩船師) 過
- (證) (灑灑堆)

偈 解決大事，惟有佛法。顛倒凡夫，半是瞎話。

明字號第一講

◎學佛過程

(單邊均可)

(甲) 人身——究竟何難——禪(須彌綫針) 證(七佛曠身)

(乙) 得人——解脫苦輪最易——解脫端賴修造

諸天迷欲 修羅方曠 高生愚暗 鬼正飢渴 隸備諸刑 皆少 唯人得中

(丙) 真修——耶回屬天(欲界) 道家屬仙(色界) 究竟唯佛 不及羅漢 不了生死(事證) 佛導難陀遊天獄

(丁) 佛必——度衆——事——自覺覺他——覺行圓滿——理——三界導師——四生慈父

「智」能 均由度衆得(事證) 自持「功」德

(戊) 度衆——招魔——外——八風搖動(俗念)(事證) 舍利弗捨眼退大 邪說惑亂(正修)(事證) 子計阻母勸佛 內——智不開常失念(事證) 般刺密帝傳楞嚴 不正知走歧路(事證) 兩富貴相

(己) 破魔——證果

定力心——持戒(清涼甘露) 忍辱(堅甲堅城) 布施(願入地獄) 精進(必證無上) 願力身(動) 不愁煩惱不愁魔 修造無如增造多 智者自能觀水悟 堅冰消釋即恒河

慧照 破煩惱證菩提 無煩惱無菩提 知煩惱即菩提 智斷

明字號第三講

◎惡由於迷善由於覺

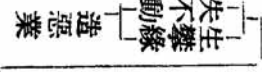
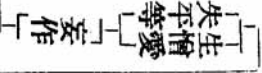
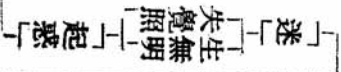
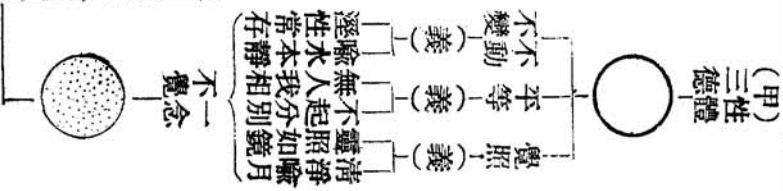

(乙) 何等 (惡業)



「受果報」

「失不變」

(丙) 所變 (維何)

- 失前三是因 (菩薩所畏)
- 失不變是果 (衆生所畏)

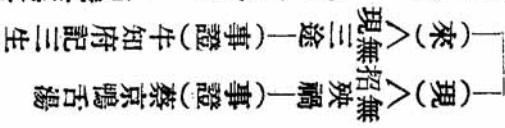

(丁) 自作 (圈套)



此是迷圈

- 連環永不斷
- 套住凡夫身
- 萬劫受苦難

再以為樹為喻

- 愛憎樹之幹
- 緣報枝與花

無明根難見

知機除愛憎

- 十業皆轉善
- 一破全圓破

此是大方便

十善 淺功

- 現不招殃
- 後免三途
- 人天小果

十善 深功

- 由不造業得不變
- 由不攀緣得不動
- 由不憎愛返平等
- 證成佛果

◎眞幸福三全其美

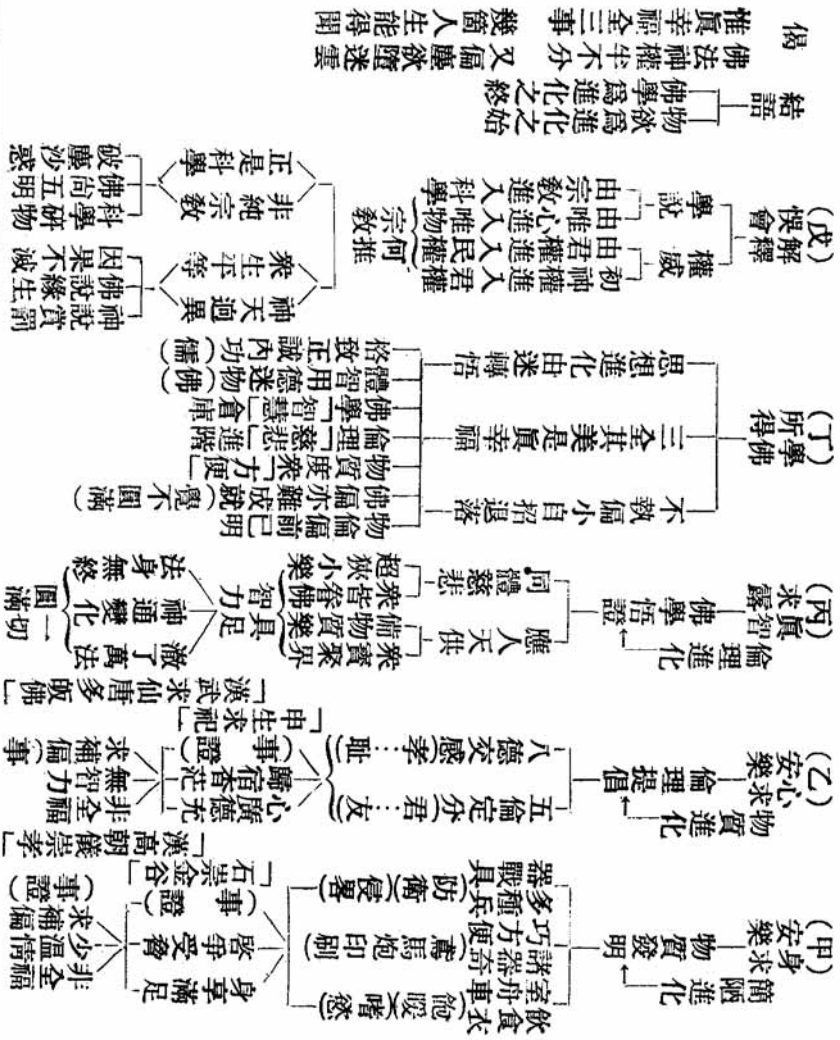

(單連可用)

結語——物欲爲進化之始
佛學爲進化之終

佛法神權半不分 又偏塵欲墮迷雲
眞幸福全三事 幾箇人生能得聞

學生第五編

(單邊可用)

◎固有珍護防假冒

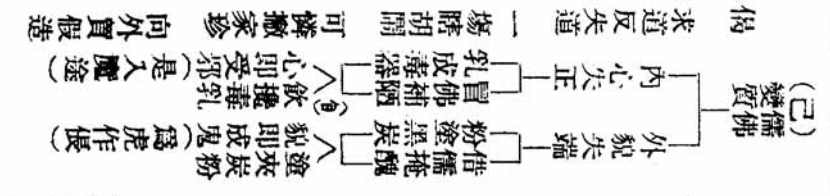
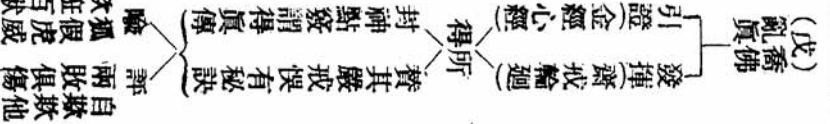
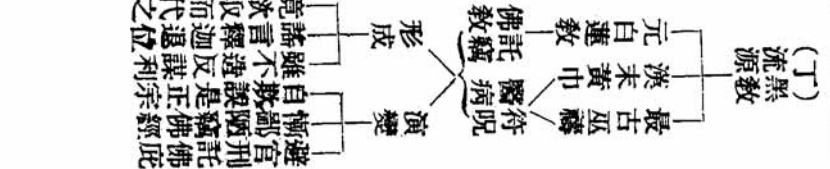
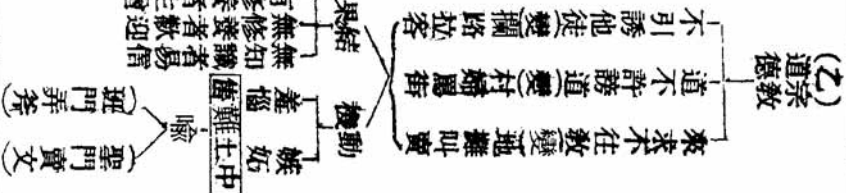
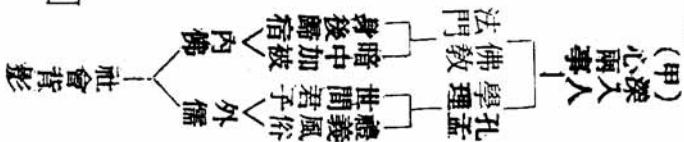

◎恭喜發財

(新年用)

(甲)年
 古例——新年初見必互頌祝——佛徒未便例外(此處點頭)
 新年開吉語認吉兆——
 未免俗氣令人不耐——
 來聽佛法免虛恭維——(答)請眾靜聽佛法少停頓

(乙)釋義
 真喜財
 假者——壞苦顛倒
 喜——用者在閭(故事)丐拾樂券
 不常——財——五家共有(財生之具)(故事)二友得金
 真者——喜——開發智慧
 財——莊嚴自身
 成辦萬事

法喜
 開法悟道
 信受奉行
 充滿——煩惱漸斷身心愉快
 禪悅——善根增長却病延年
 喜無——喜他離苦得樂
 喜量心——慈心增長進道
 極喜心——初獲聖性
 證我法空
 (證一僧祇)

(丙)真喜
 聚寶盆——能藏出多寶
 信——(為這本源是功德母)
 瓊瑤衫——能莊嚴清涼
 戒——醜惡隱去香光顯現
 圖書館——能增學進道
 聞——(了道法佛成就一切)
 避塵珠——能清淨各地
 慚——(從起懺悔除去污垢)
 升天梯——能出人頭地
 愧——(改不善行齊賢齊聖)
 逍遙丹——能心得安靜
 捨——(放下累贅得大自在)
 神通鏡——能變化一切
 慧——(世出世法自利他)

(丁)真假喜
 (假)甚少，不常，難求，(亦俗氣)——今日恭喜發財
 (真)無盡，永存，易求，(增道氣)——自與世俗不同
 自有前緣不遠來。儘多歡喜儘多財。(結)恭喜發財
 無私佛法憑君取。莫入寶山空手回。(結)恭喜發財

節字號二講

(可以單用)

◎釋迦世尊應化述概

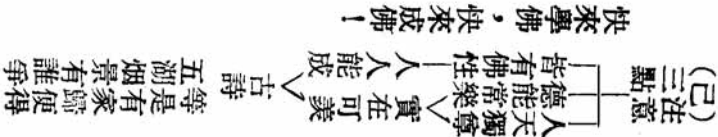
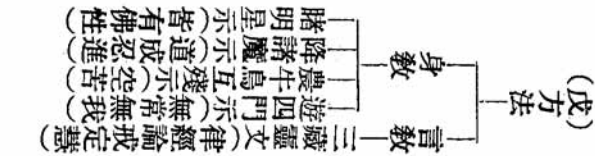
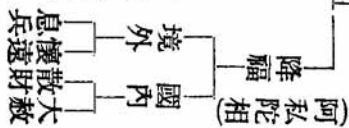
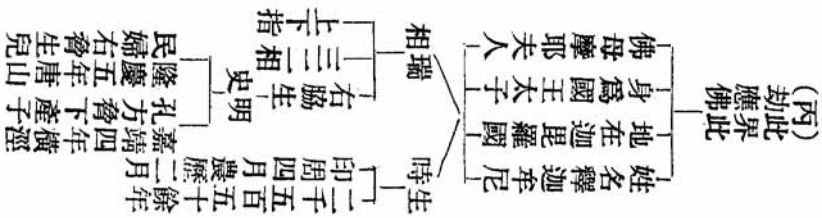
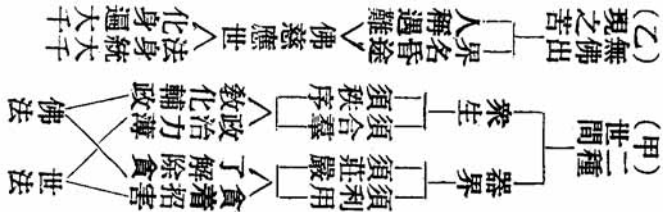

◎佛述顯化入中國考

(單述皆可)

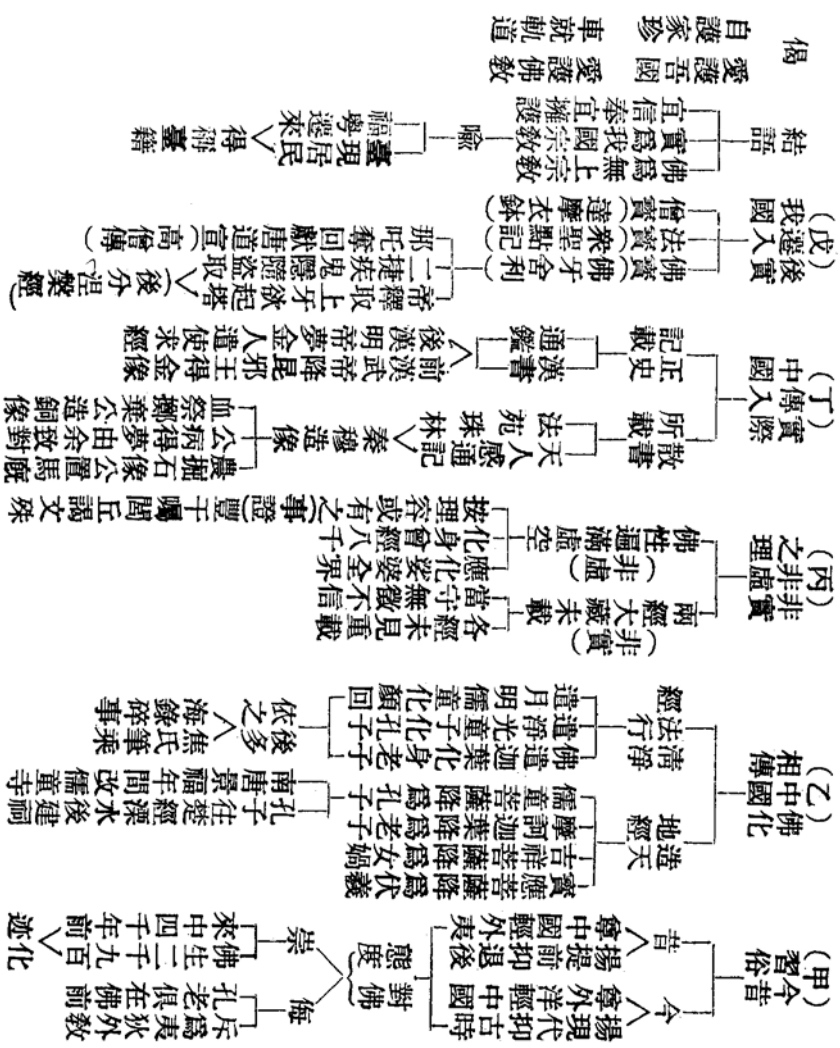

節字號第四講

(通講修改內容)

◎佛化建築物落成

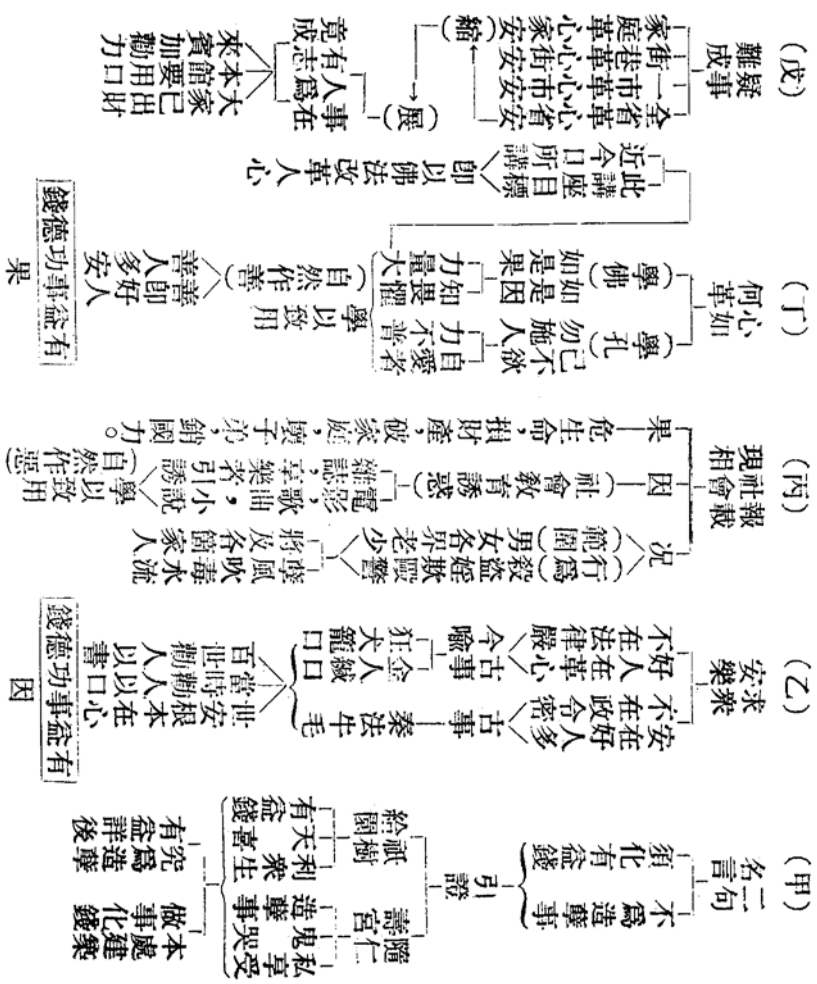

解字號第一講

◎宗教與民族文化不能脫節

(甲) 泛談 —— 重點 —— 多在宗教
—— 解決使感 —— 轉移風俗 —— 社會教育 —— 影響 —— 不損國位 —— 不損地位 —— 不損精神 —— 神失族喪

(乙) 民性 —— 西(因尚政刑重功利果) —— 免而無恥(規矩道) —— 對家物重備輕(果) —— 加強而無恥(加強道) —— 中(因導德禮重仁義果) —— 加強道念(求心安) —— 對家教倫盡分

(例) 西俠小說

(丙) 本質教 —— 西教 —— 父子路人 —— 異黨仇視 —— 父女結婚 —— 先國 —— 孝盡三際 —— 男慈普衆生 —— 佛教 —— 出世 —— 西(人) —— 道不備(先雄) —— 不及君子(曹娥) —— 佛(人) —— 天勝因(先雄) —— 西(佛) —— 不脫因果(波旬) —— 不脫生死(獻女) —— 佛(佛) —— 異常不滅(獻女)

(丁) 我輩 —— 須知 —— 奉西 —— 不合漢族文化(喻) —— 痴羊學猪造糞 —— 易使民族解體(喻) —— 痴羊學猪造糞 —— 奉佛 —— 甚合民族文化(喻) —— 且更加強熱結(喻) —— 雲龍際會雙美

(戊) 民族 —— 重要 —— 精神 —— 興例 —— 秦國完全佛敎小而立 —— 土國完全回敎小而立 —— 印度多敎復國至今不安 —— 中國從信雜民族自闕 —— 失例 —— 團結最密切(假設) —— 信敎與民族

民族解體 —— 國家滅亡 —— 家庭破亂 —— 是宗教之罪惡 —— 罪惡是名何道 —— 請大家仔細研究

◎好事成就皆賴智慧

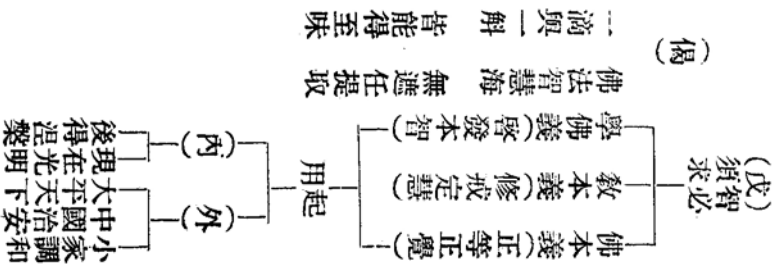
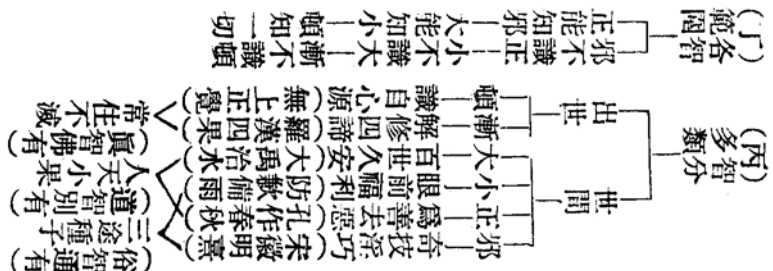
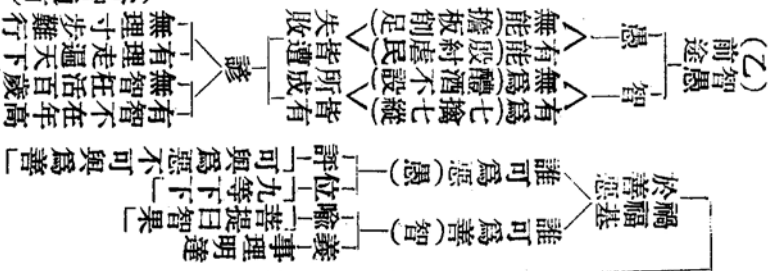
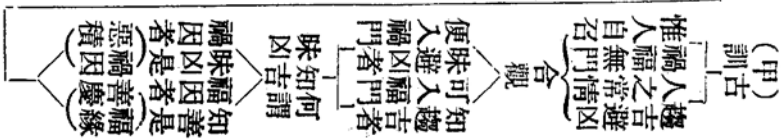

◎迷覺兩條路必走其一

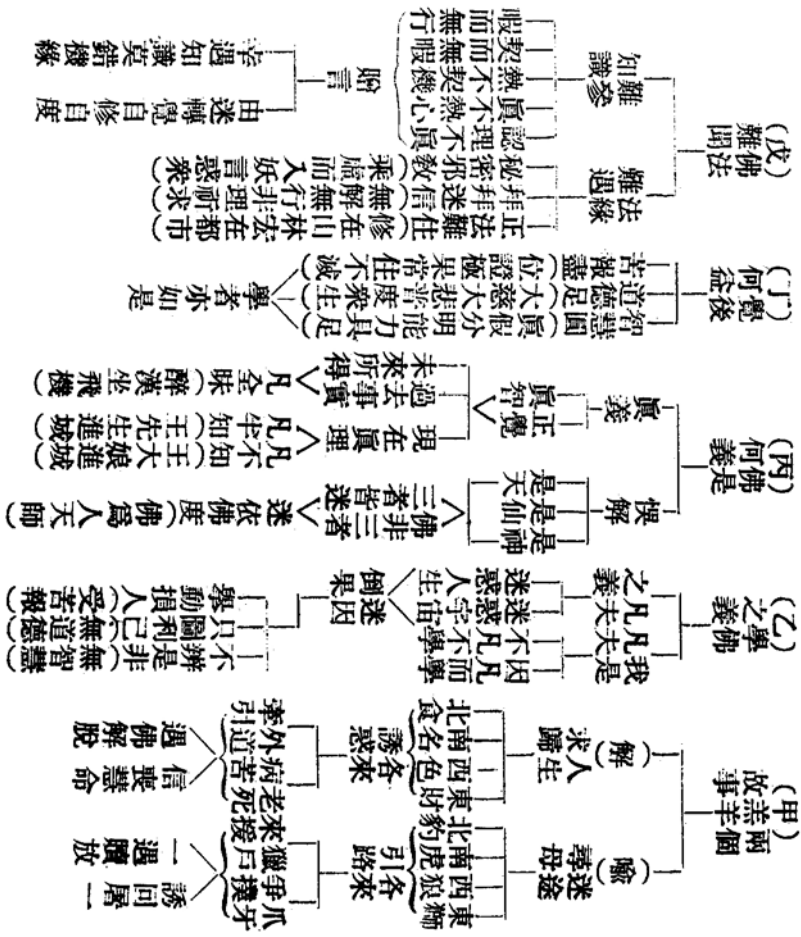

◎迷者必惑惑者必亂

碑字號第五講

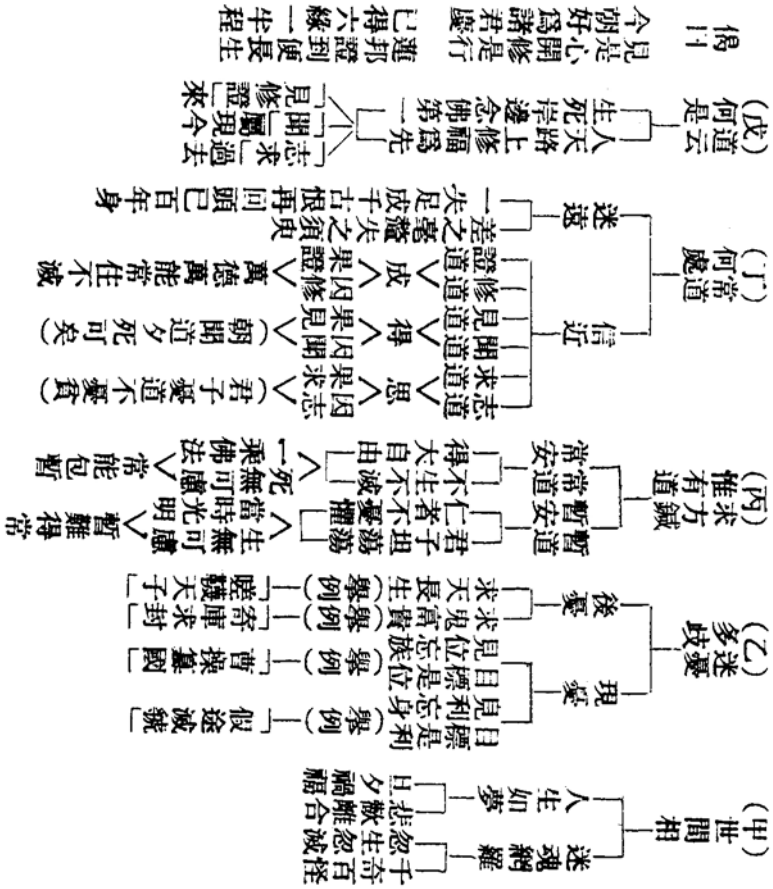

◎風俗與人生安危

(可以單講)

(甲) 世人 必須生活
 飲食 住所 醫藥
 四者難缺 獨力難成 非獨錢致
 水與樹 顛換盒互 餅故事 存生助互 相通 和合 相助 相恤 社會

(乙) 不離 羣居
 人有眷屬 戶有鄰里 聚族為市
 須求生活 必賴交易 不免爭執 存生助互 欺詐 冷酷 排擠 社會

(丙) 秩序 由來 所需
 應有組織 應有法律 應有武力
 (效果) 形式粗安
 (不足) 內容欠穩
 情緩暗 作七惡 情急公 作七惡 存生倖徵 恐怖 災難 危險 社會

(丁) 孔名 富教 方針 對和 羣育 重心
 種類繁多 忠盡已任 (信交國人)
 (效果) 愛名 不害禮 不尚不 (足澈底) 存生助樂 人我相 酒極善 限度愛 社會

(戊) 佛明 實際 因果 佛明
 義 事 眷屬 諸佛 上根 澈悟 存生助樂 同體悲 熱烈行 社會 趣 禍 兩損 事證 中 畏 羨 存生助樂 積極善 會

(己) 五種 社會 救諭
 和合 兒童 體 輕病 態 重病 態 常 醫 功 功 宜 宜 評 風俗 由 人 造 風俗 由 人 造 今 災 難 社 會 重 提 倡 因 果

數字號第一講

(可以單講)

◎社會教育之教材

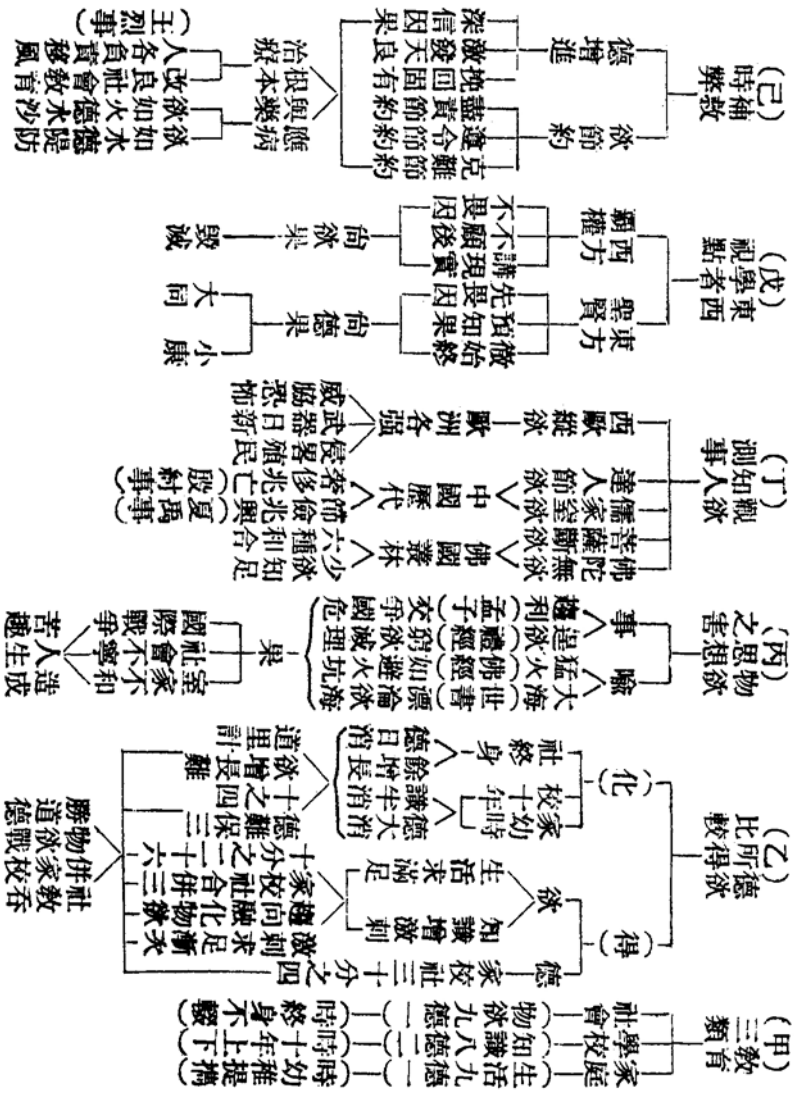

(可以單講)

◎迷信智信之透視

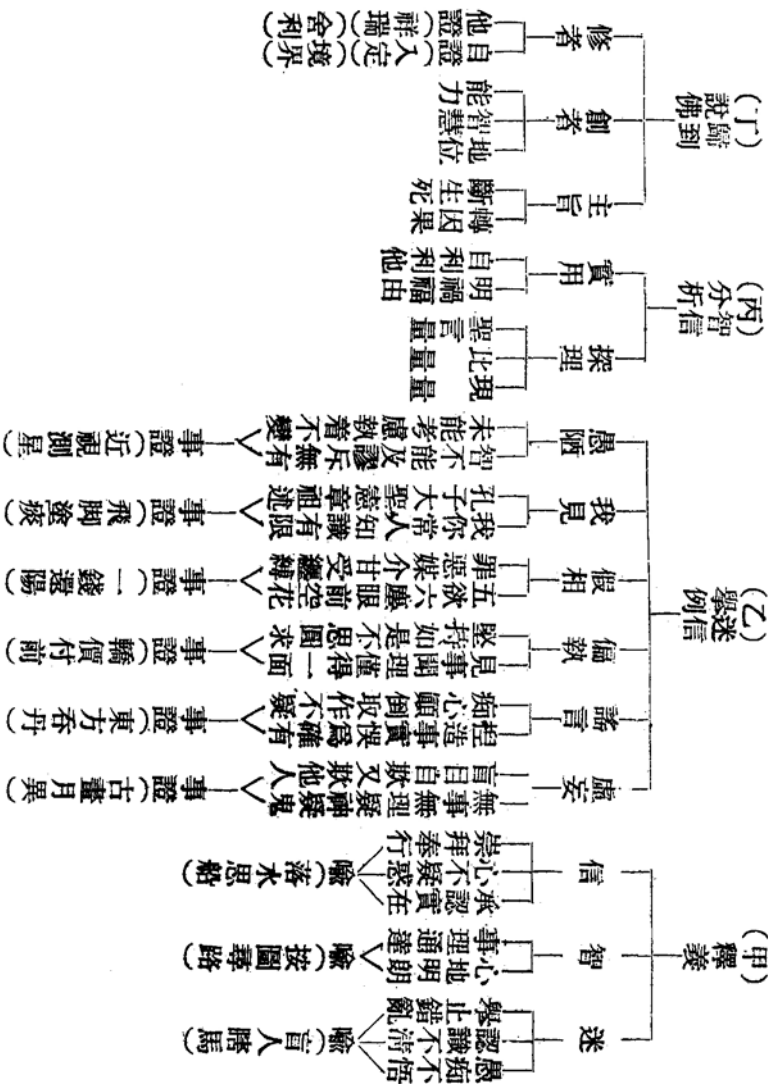

數字號第四講

(可以單講)

◎佛教對我國之小貢獻

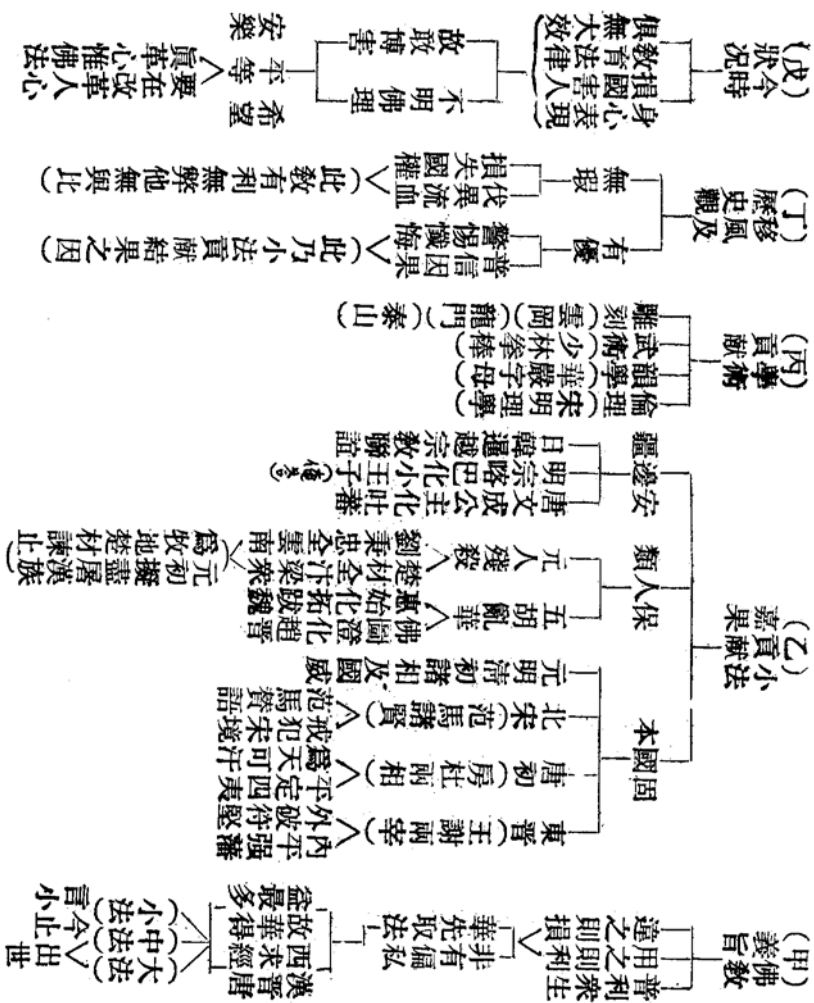

(可以單講)

◎無我無不我

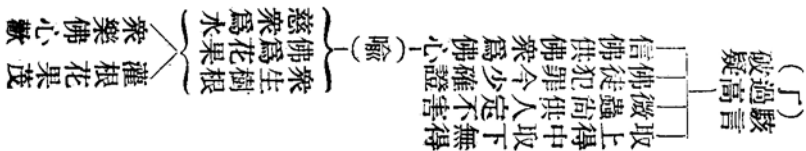
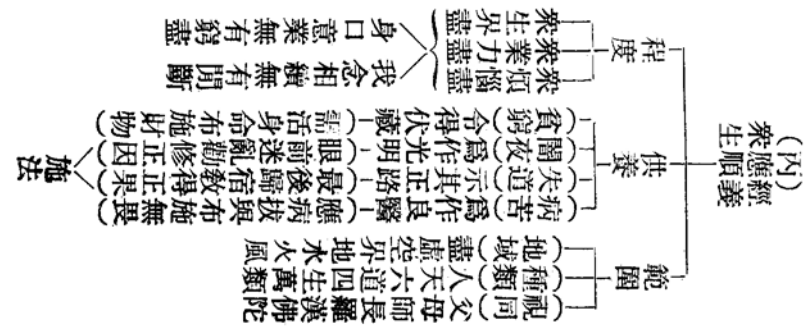
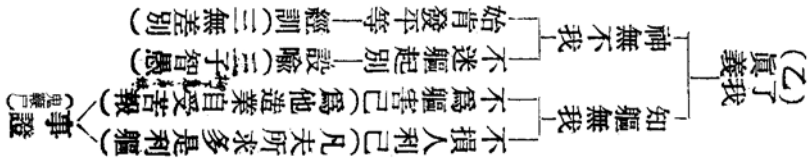
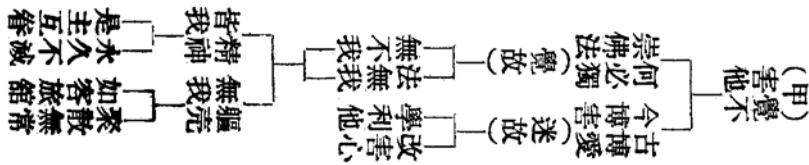

續為 此是真供養 能行世自安 偈曰

結語

- 多一佛徒風轉一分
- 信遠多少可推治亂
- 大家求安大家提倡

卷牛號第一講

◎正知正見

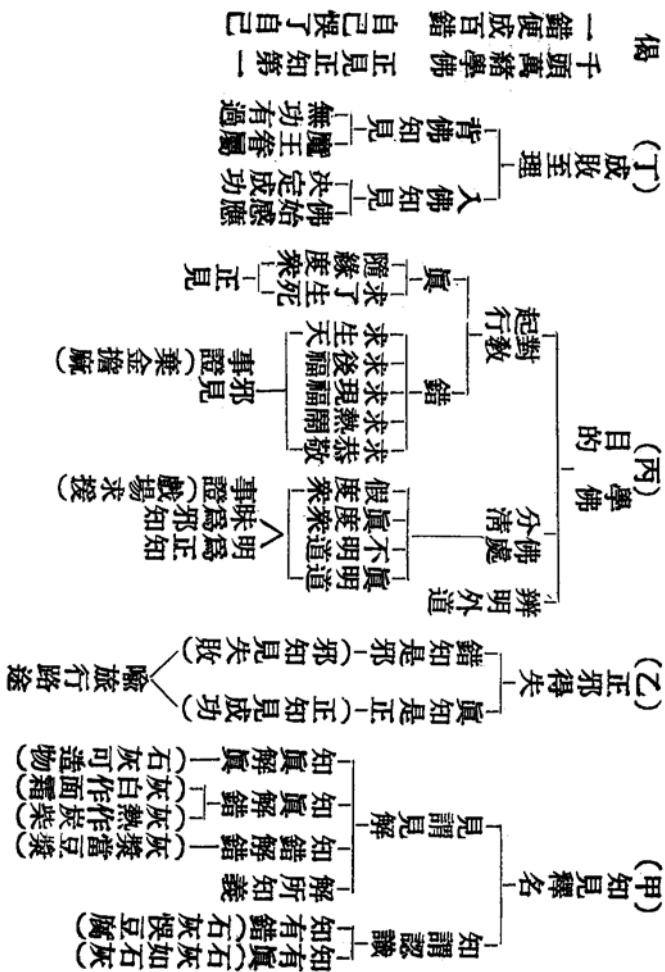

◎明因果理不受魔障

(甲) 釋名
因為事起頭 愚人昏昧(不信)
果為事終結 智者明了(深信)
理甚真實

(乙) 信因正迷
正信類
識因(飲湯由薪)
正信類
正因(求瓜種瓜)
願因(順水挽舟)
希滅求道因
迷信類
離因(不耕求穀)
錯因(取沙蒸飯)
背因(剪羽求飛)
希滅求集因

(丙) 信果正迷
正信類
小果(聲聞緣覺)
大果(菩薩佛陀)
知果
別果(往生極樂)
非果(現時福報)
罪果(富鬼陰神)
錯果(超升天道)
昧果
佛為覺者應學覺
願得智慧真明了

(丁) 知果
求聲聞修四諦斷惑
求緣覺修因緣斷習
求菩薩修六度兩度
求佛陀修三祇福慧
修因
求生西修一心不亂
識正信向果
正信向果

(戊) 昧果
亂趕香火會(詔事鬼神妄求降福)
到處拜經懺(不踐實際專務熱鬧)
專學敲打唱(不解經義捨本務末)
念佛堂趕齋(居無常修應酬情面)
非因
寒山老衲起中宵 為報晨鐘警睡寮
百八杵揮聲未響 曹騰錯把寺牆敲

迷信招障
離錯背因

修字號第三講

◎功夫貴乎專一

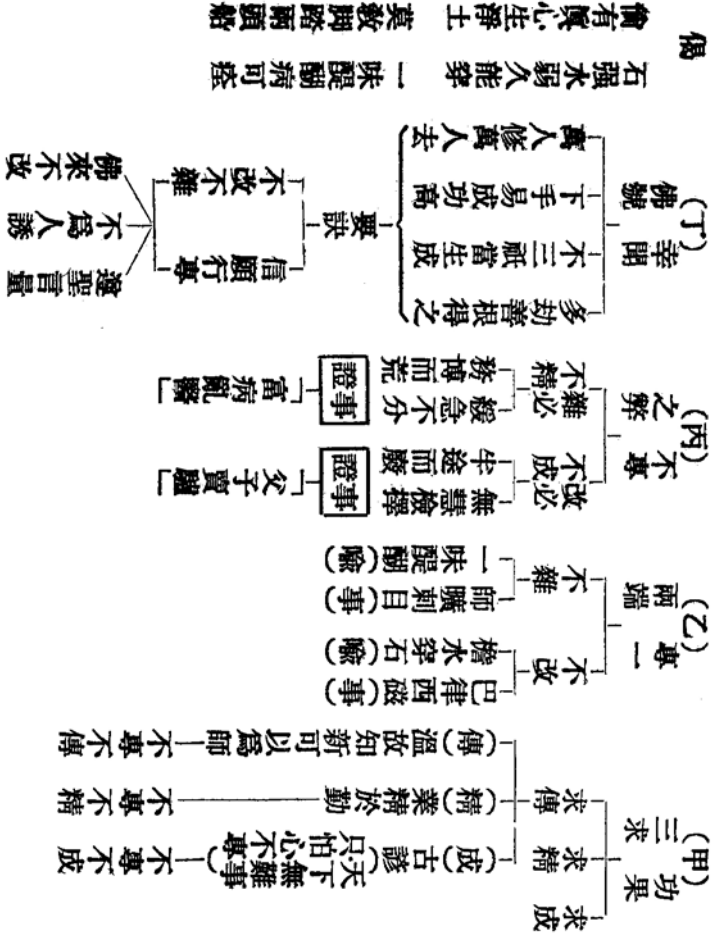

◎ 一進不退

(甲) 事皆有成

- 本體
 - 一事多緣
 - 晚成堅大(理)
- 成待時間
 - 松洪威異(喻)
- 外境
 - 環境障礙
 - 力充破障(理)
- 必厚培力
 - 火猛抗風(喻)

皆由自退

(乙) 退之種類

- 廢止(棄捨不作)空花無果(緣不具故)
- 後退(減低修持)秀而不實(時不滿故)
- 怠惰(若斷若續)果弱不熟(不破障故)
- 停住(僅保現狀)果不增大(力不足故)

(丙) 退因

- 遭逢逆境怨佛不佑
- 突遇順境樂以忘憂
- 不解佛理退欲安求
- 道進招魔
 - 刀磨方利
 - 鐵煉成鋼
- 成敗關頭
 - 轔且苟安
 - 蛛結風網

(喻)

(丁) 不退之因

- 有智
 - 具前後眼
 - 晴雨晝夜豐歉等備
- 善解
 - 破迷啓悟
 - 悟生法喜樂此不疲
- 能忍
 - 意志堅決
 - 不變更變

忍則心安有慮有得

(戊) 不退結果

- (事證) 愚公移山
- (經訓) 人所欲爲，譬如穿池，鑿之不止，必得泉水

山川草木本無情 不斷增緣各有成
可惜靈明人最上 未能解脫又空行

卷字號第五

◎福慧雙修

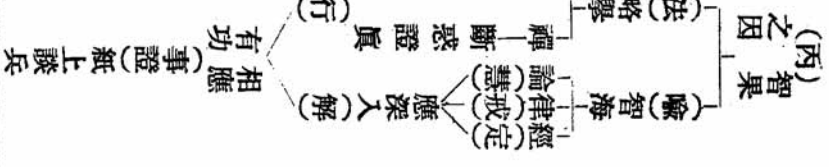
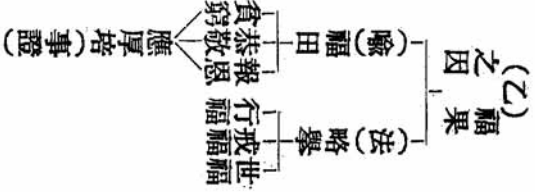
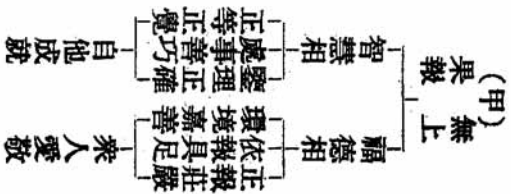

(戊) 淨業

- 帶惑解脫
- 佛力接引
- 亦須雙修
- 彌陀經所訓

偈
 福慧雙修兩足尊
 若能自在脫根塵
 若教顛倒偏為害
 只恐依然在轉苦輪

◎人生三件苦悶

(甲) 人同
 厭痛苦
 早不知
 (已定) 求別怨老病死 (一)
 (意外) 塵水風刀兵 (二)
 (將來) 六道輪轉不停 (三)
 (愚) 只身
 眼前幻象
 衣食住色
 往後來看
 思除三苦
 (智) 衆心
 非良好政治解決
 非科學發達解決
 哲學達觀無辦法

(乙) 亂尋
 出路
 無奈何作善奉神
 若效苟安一世
 (只熟現因) 事證
 (不消夙業) 事證
 無奈何依靠宗教
 若效偶一超
 (仍能有生天) 事證
 無奈何
 (代質) 佛法豈外
 (正告) 唯有佛學
 (代答) 等而不同
 (他) 遂無

(丙) 疑無
 佛俗
 善異
 佛善
 不誠
 昧理
 殺牲祀神
 造皮惡緣
 意在換福
 發心爲己
 慈悲平等
 三業清淨
 爲他苦樂
 三輪體空
 佛善
 理智
 心純
 多能轉
 知求本
 無漏善
 多難轉
 有漏善
 不知本
 圓不理事
 被普事理

(丁) 佛他
 善異
 佛他
 教異
 佛教
 不離身識
 頭出頭沒
 變化無常
 不離身識
 頭出頭沒
 變化無常
 佛教
 認識法身
 解脫顯露
 常住不變
 (解前二苦) 只餘善業
 (解第三苦) 善亦歸空

偈
 人生三苦古來愁
 多少英豪空淚流
 獨有世尊開覺路
 不知幾箇肯回頭

◎人生觀念與所得

概字號第二講

(可以單講)

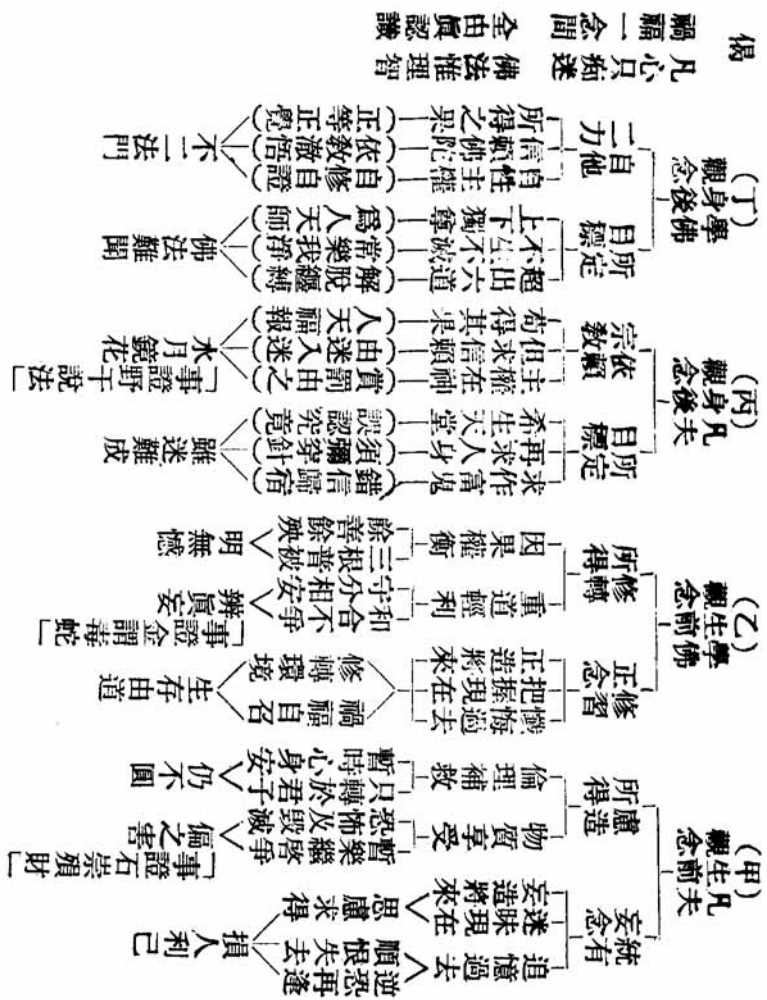

偶

◎佛法次第

(可以單講)

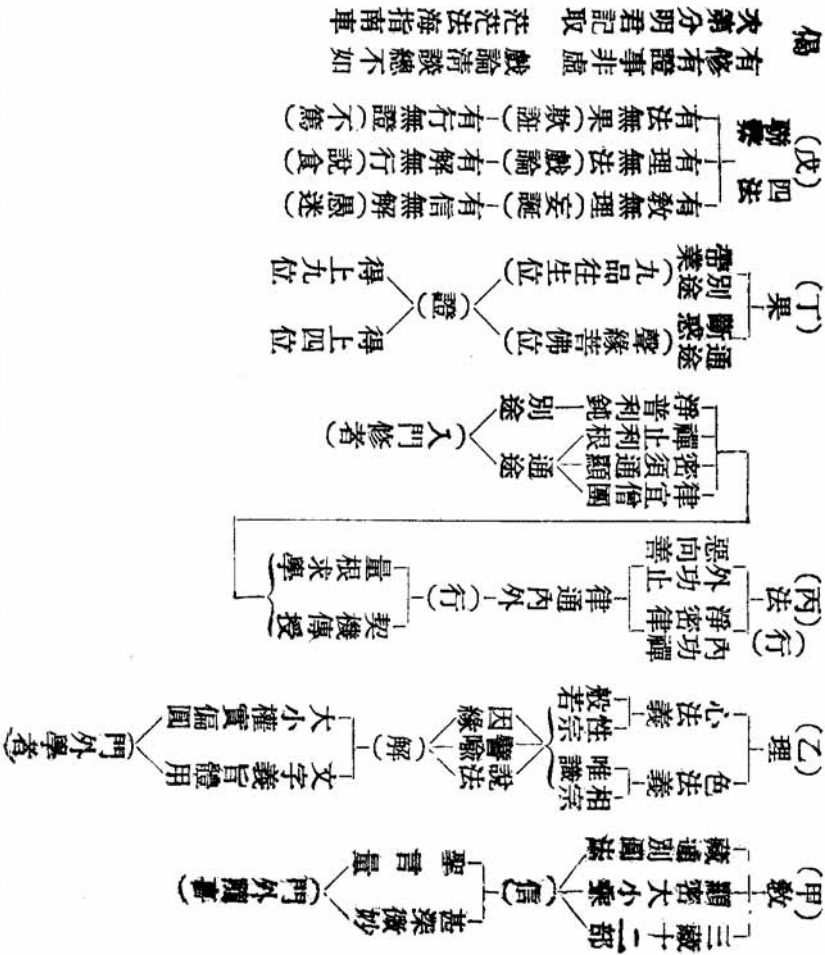

概字號第四講

(可以單講)

◎三時說教不同之義

(甲) 衆病 — 佛醫 — 佛
 衆病 — 衆 — 因迷生執 — 執迷 — 是非顛倒 — 諸苦纏縛 — 三時施診
 佛醫 — 佛 — 啓迷破執 — 應病與藥 — 之益 — 悟真 — 不被惑亂 — 隨時解脫

(乙) 凡夫外 — 我之意義 — 佛醫 — 蘊聚集 — 識乃四 — 凡外悟入小乘
 道我執 — 此爲我病 — 破我 — 身爲色 — 事證 (二鬼爭屍)

(丙) 小乘實 — 法之意義 — 佛醫 — 因緣幻起 — 生滅不實 — 小乘悟入大乘
 法之執 — 執法爲實 — 破法 — 說諸法我空理 — 事證 (罵妻驚夢)

(丁) 小大有 — 小執法有 — 佛醫 — 心內法非無 — 非有非空中道 — 大乘悟入眞實
 空各執 — 大執法空 — 雙破 — 心外法非有 — 事證 (不落因果)

(戊) 醫分 — 良席 — 悟後自在始能度他 — 用有 — 用空 — 隨極應變 — 皆是良藥
 迷時自縛 — 更難度他 — 不知其用 — 庸醫殺人

偶 — 良醫應病立奇方 — 空有歸中各不妨 — 解得三時三妙諦 — 誰還爭短與爭長

◎初學的兩個認識

(甲)皈依的認識 (不拜師而自皈依之義)

1 皈依釋義

- 眾生在生死苦海——頭出頭沒
- 輪轉六道——船載眾生
- 三寶如領海柁工船——達到彼岸
- 方能源眾出苦——

「眾生始可皈依」

2 三寶之關係

- 佛為世間解九界師(喻領海)
- 法說真理及方法(喻船)
- 僧傳佛統宣法度眾(喻柁工)

三寶一體

「正皈一即三」
「錯皈皆無得」

3 正錯分析

- 佛三德圓滿之釋尊(非神天)
- 法係釋尊之遺教(非他說)
- 僧為具足戒比丘(非白衣)

「依正皈依」是眞佛子(此係入門)

(乙)學修之認識

解門——經律論三藏
必考經目載者——解必圓(開智慧)

1 法界分二

- 行門——淨土帶業生西(行必誠(了生死))
- 參禪斷惑證眞(戒律學者均守)
- 秘密瑜珈成就

2 行門目標

- 難——參禪(自力斷惑)——象法時能成就
- 戒律(繁嚴易犯)——正法時能成就
- 易——淨土(二力一心)——末法時能成就

3 今爲末法——法弱魔強——修機甚少
人根鈍劣——捨難取易

偈 入門須辨路多歧 難易修行應更知
有限光陰人半老 慈航快上莫遲遲

臺子號第一講

◎學佛先認門徑

(甲)路不可歧
 取煖向火取涼近水反之不得
 學須四依入佛知見背是邪外
 因地不真果招奸曲毫釐千里
 衆生求佛知佛體用

(乙)慈悲(德)
 使離苦——現——來——後——
 使離樂——假——似——真——
 方便說明

(丙)方便(用)
 實——
 使破迷——
 認假爲真(惑)——
 時造苦因(業)——
 處苦不知(苦)——
 如環無端
 使啟悟——
 明事解理(除惑)——
 福福自召(消業)——
 解脫有道(離苦)——
 解鈴繫鈴

權——
 凡乘——
 (人身)——
 (天身)——
 (緣覺)——
 (菩薩)——
 證取涅槃無智無悲——
 證取涅槃小有智慧——
 證成佛果萬德萬能——
 界內——
 界外——

(丁)契機(設教)
 下根(迷深)——
 中根(迷淺)——
 上根(夙慧)——
 心量狹見識鄙陋與說人天——
 悟法無常求自解脫與說聲緣——
 智慧發現不甘自利與說佛乘——
 惟有一乘——
 餘皆方便——

偈曰
 體似醫生用似方 聖凡大小自承當
 四依規範殷勤記 一入歧途難覓羊

◎ 啓悟得樂

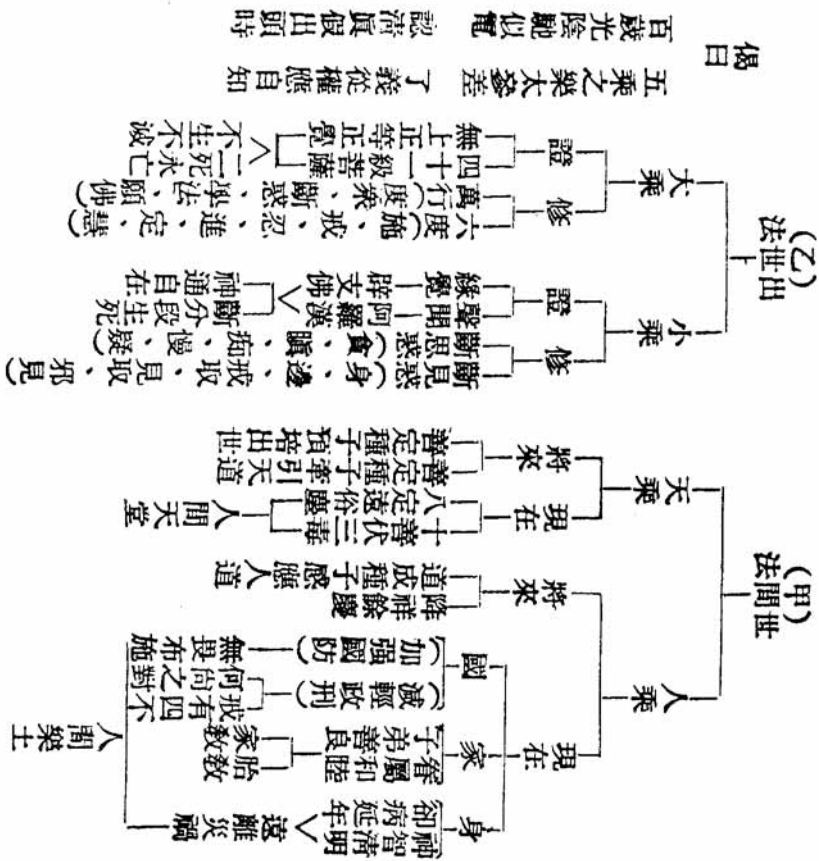

臺字號第三課

◎ 破迷離苦

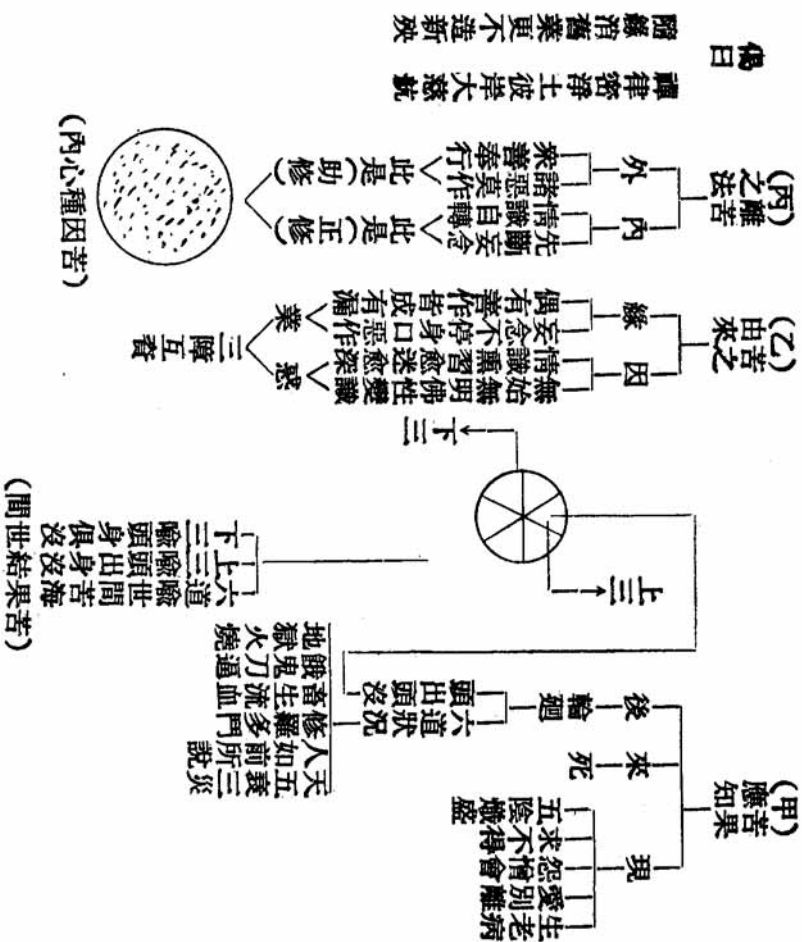

(人間)

◎略舉四宗修持及成就難易

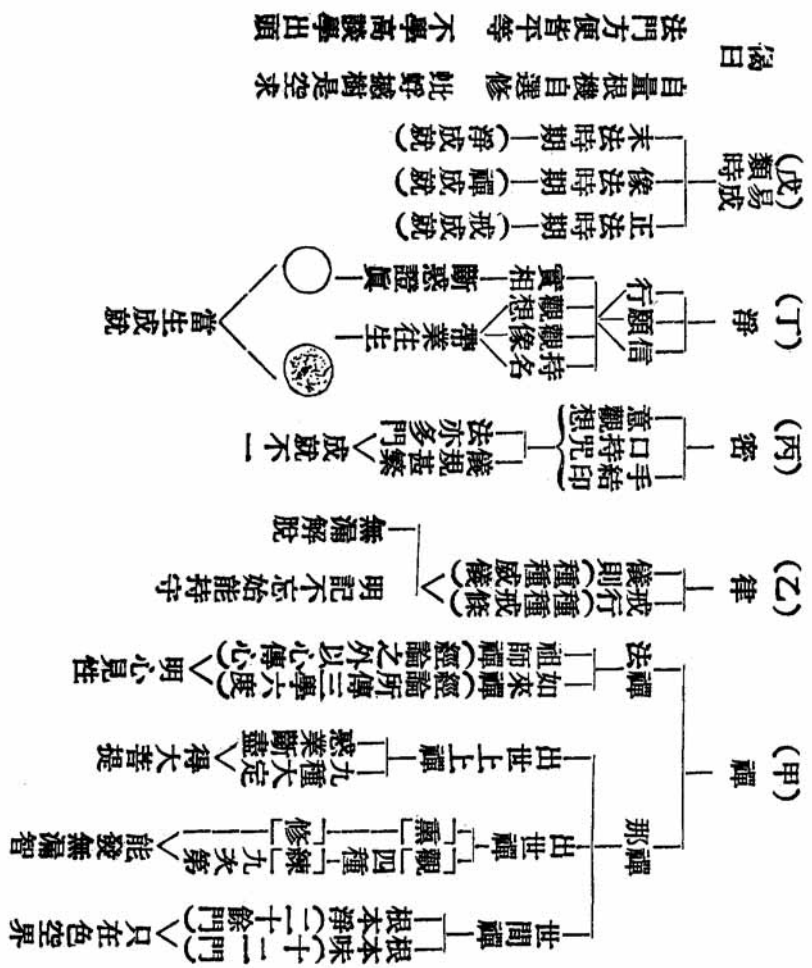

華字號第五講

◎離苦得樂之時機

- (甲)道有
 - 障礙道
 - (天)迷戀福欲不思解脫
 - (修羅)心常曠恚燥不受道
 - (畜)昏味愚暗
 - (鬼)飢渴難忍
 - (獄)苦逼無間
 - 無緣求道

解脫道 (人) < 苦多易啓解心
 小安與修道時

- (乙)人身難得
 - 機緣喻
 - 高山垂線穿針
 - 盲龜浮木甲頭
 - 數量喻
 - 爪土及大地土
 - 時間喻
 - 天鬼獄世壽長
 - 七佛世仍蟻身

得爲大幸

- (丙)佛法難聞
 - 不知 (佛神不分等)
 - 不遇 (地僻無機等)
 - 不真 (相似謬解等)
 - 不解 (深密精微等)
 - 不信 (業重障深等)

聞爲大幸

- (丁)四馬警喻
 - 一等顧見鞭影而馳
 - 二等鞭着毛尾而馳
 - 三等鞭杖小侵而馳
 - 四等鐵椎刺傷着路

偈曰

人身難得今已得佛法難聞今已聞
 此身不向今生度更向何時度此身

初機學佛之開示

講座前說明三要點

- (甲) 佛法
 - 非宗教可學不學
 - 人之必要
 - 體如空氣
 - 用如水流

- (乙) 流通
 - 下根講因緣 (開火)
 - 中根設譬喻 (見火)
 - 上根說義理 (近火)

- (丙) 此次
 - 輪廓次第
 - 如人體模型
 - 非出生理學
 - 非說內正路學境
 - 名勝路牌
 - 非是內正路學境

- 附
 - 禮拜
 - 護法
 - 弘法
- (內)
 - 無漏福
 - 慧
- (外)
 - 有漏福報

初機學佛之開示

佛義破迷啓悟

- 認識自己
 - 肉身 (無常)
 - 法身 (常)
- 天真佛

- 時間纏縛
 - 未過現



- 空間纏縛
 - 三界

- 智慧「如劍」
 - 知萬物
 - 知萬事
 - 知萬理
- 解脫「如割」
 - 破六塵
 - 超三界

圓滿佛

初機學佛之開示

學佛之基

(甲) 俗語 — 信仰宗教 — 精神寄託 — (因) 現多闕憾 — 前途茫茫 — 自我陶醉

(乙) 佛法 — 覺學 — 言行正確 — 事理真相 — 內學 — 定則顯智 — 動則萬用 — 人 — 天 — 諸惡莫作 (修) — 乘善奉行 (齊治平) — 聲緣善 — 自淨其意 — 化他

(丙) 個人初 — 戒律 — 教中憲法 — 以戒為師 — 初五百年 — (基) — 因果 — 不能抵銷 — 不能抗拒 — 永消失

(丁) 個人 — 初期 — 雖習開思 — 重視戒律 — 因果 — 近來 — 戒律因果 — 小知 — 無所成就 — 不能持戒修福

初機學佛之開示

何因學佛

何因 — 多生善種現行 — 如夢半睡半醒 — 喻出生死苦海 — 喻入醒即醒來 — 喻人拍即睡去 — (沒生死苦海)

為何 — 不為散心 — 不為鬧熱 — 不為名利 — 此等事項不佛可得 — 惟了生死非佛莫辦

三等 — 端心滅惡念 (善) — 攝心除散念 (賢) — 悟心斷惡念 (聖)

蓮池 — 千里燒香不如安坐 — 供奉邪師不如孝順 — 廣交魔友不如獨身 — 除三戒池 — 廣交魔友不如獨身清淨念

斷疑生信

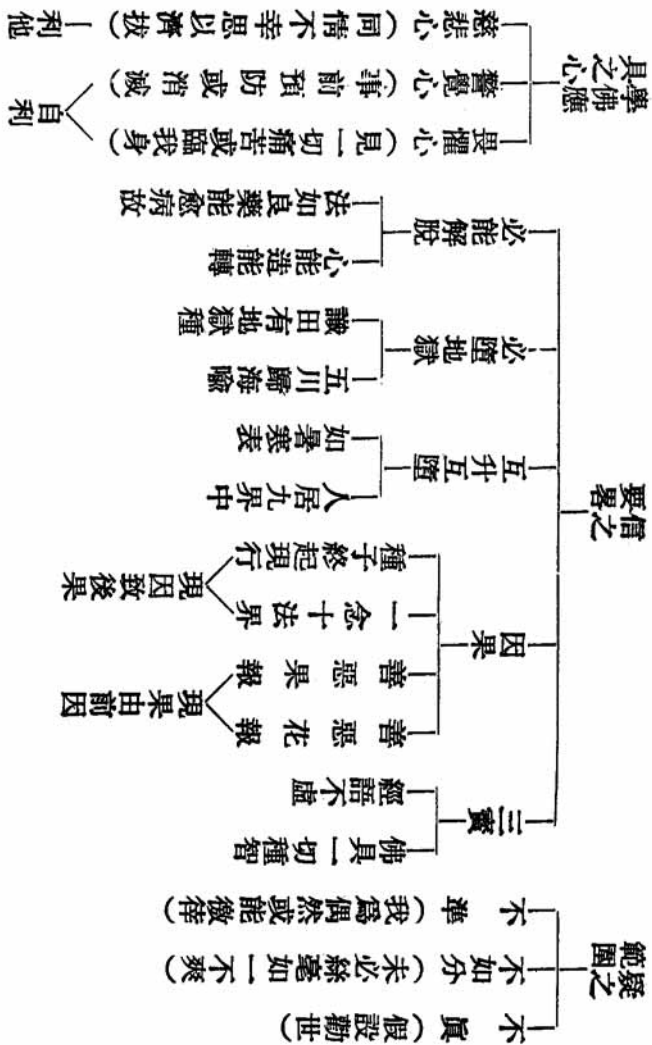

錯誤自己害了自己

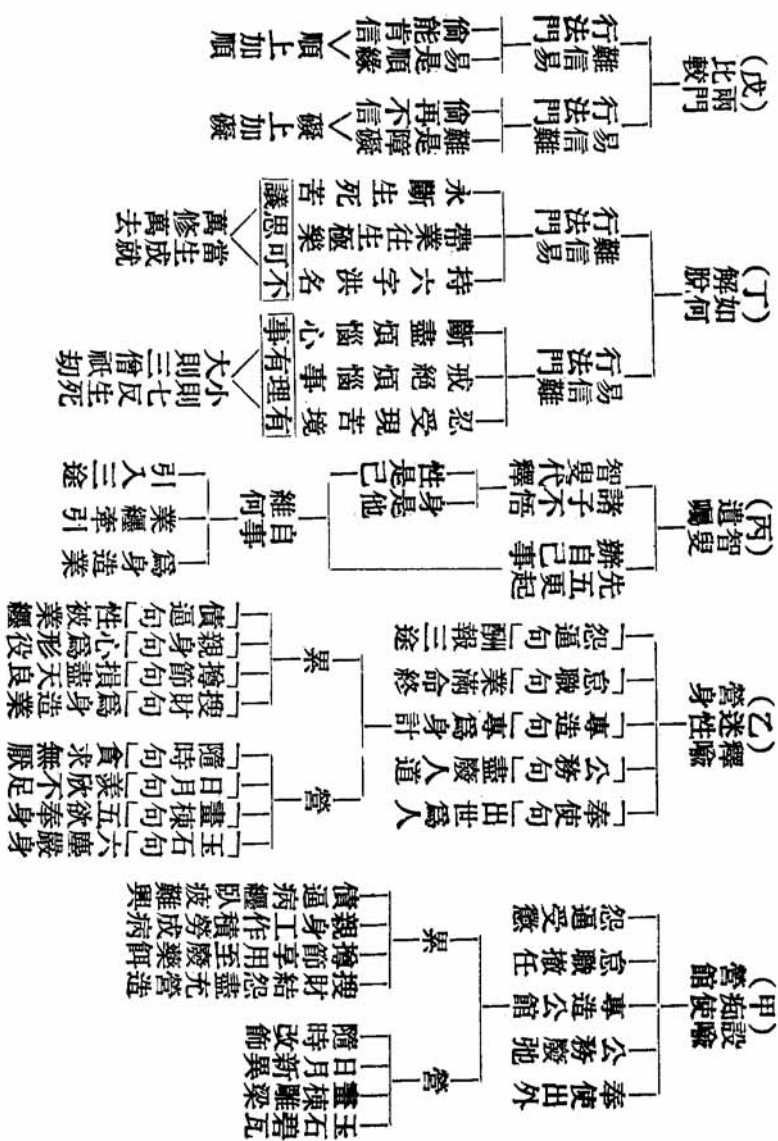

佛法益眾之大概

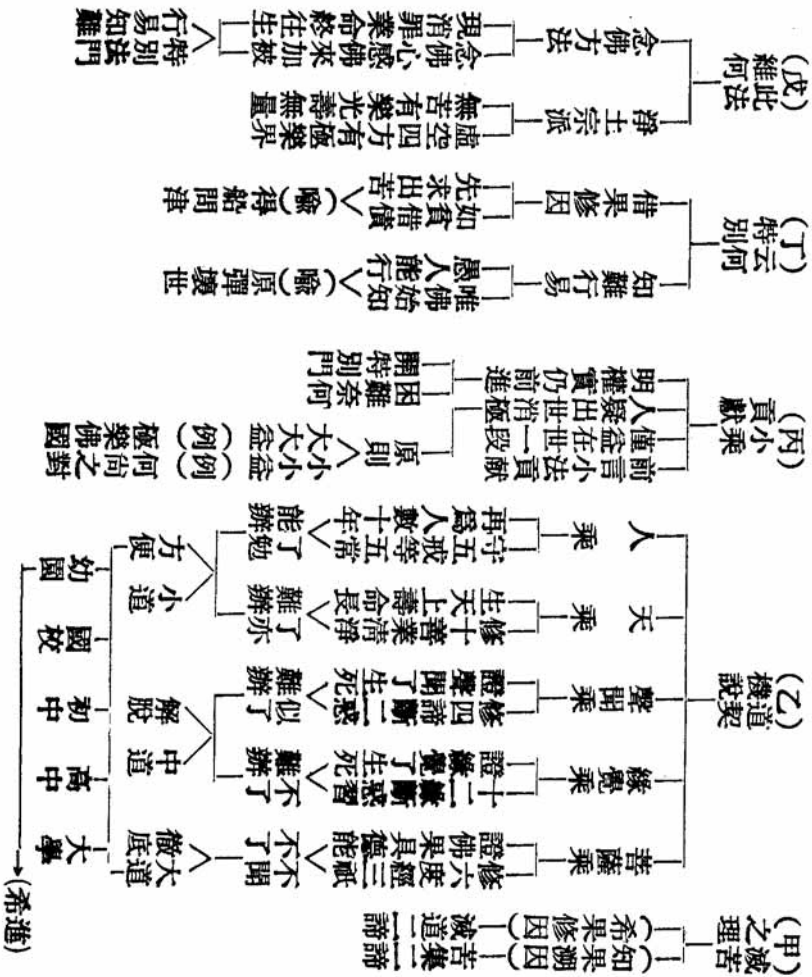

行者難過禍福關

(甲) 學佛
 社會——古語——宋何尚之對文帝
 今事——臺中殺案少
 現消災——花報
 來久解脫——果報

(乙) 智成
 愚人——(喻) 盛夏轉秋入冬
 (事) 福 \ 淡假退——度因果——歸逆境
 智人——(喻) 寒春進至長夏
 (事) 逆境——畏因果——學佛——福 \ 證果

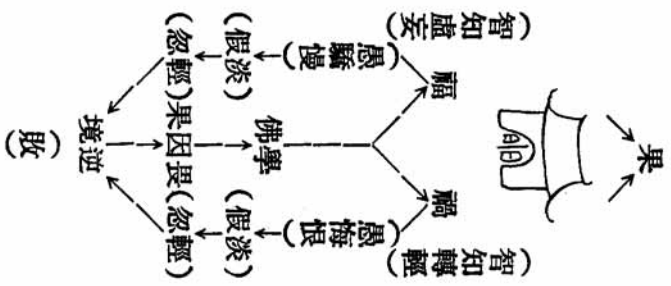

關聯
 智者上升愚者下墜
 禍為善本福為惡緣

退現象轉
 福多——(名聞利養勝前)
 福少——(未得為得)
 驕慢——(不精進)
 淡——(有口無心)
 退——(捨戒捨課)
 不明——(做錯不省——不悔——希不結——不管後來)

(丙) 結語
 警——春至夏萬物生(喻如菩提芽長)
 覺——秋至冬萬物藏(喻如菩提芽滅)
 勸——明日天立春
 告——重新心立春——發菩提心——重新精進

佛教面面觀

甲) 略舉——處世——(自律)——(對國)——(對親)——(對衆)——(對衆)——(證果)

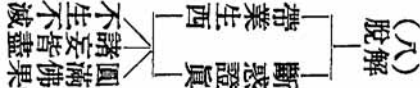
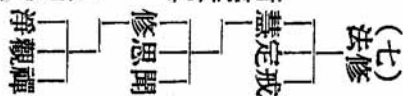
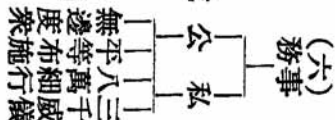
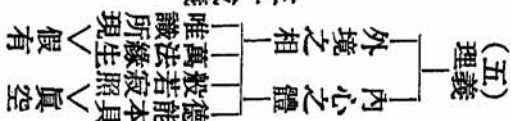
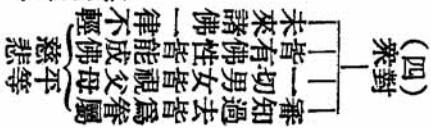
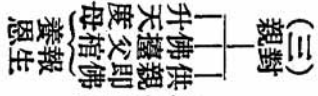
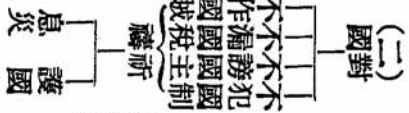
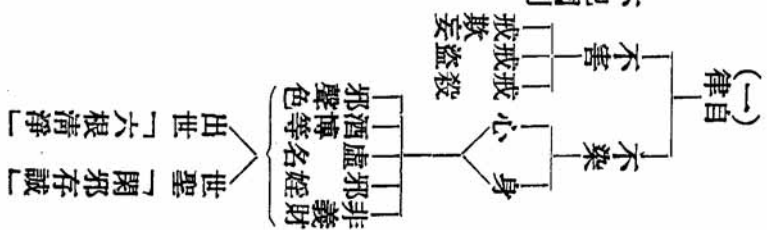

乙) 各有——典籍——「經」——「律」——「論」——宗派——「小乘」——「大乘」——「十家」——學有通別

何故成佛

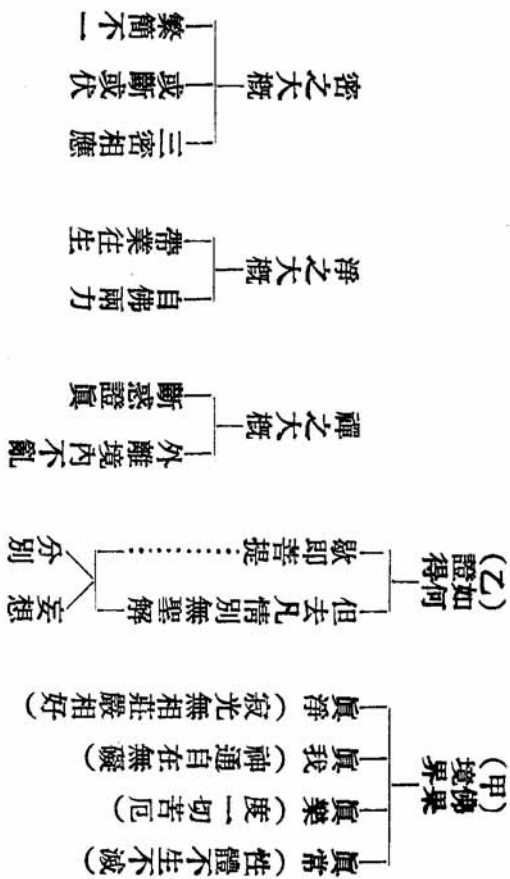

世出世法

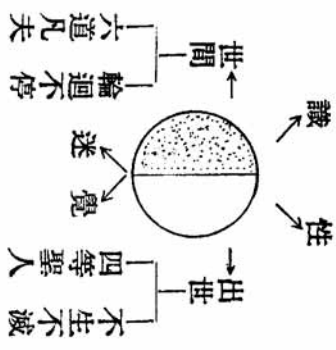
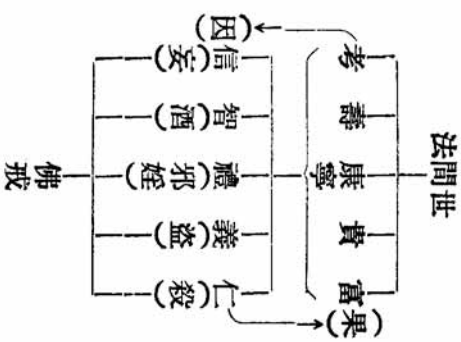

正知正見

(大專學生旅行八卦山講語)

正知
—— 知現在苦
—— 知將來苦
—— 求出輪迴
—— 求了生死

正道
—— 佛經諸法
—— 契方成說

正見
—— 不為名利
—— 不為熱鬧
—— 非能錢買
—— 辨別是非
—— 近真遠假

正修
—— 如法奉行
—— 專一深入
—— 不亂夾雜

正心
—— 懺悔痛改
—— 依教省過

示大專講座諸生

四為
—— 為求學問
—— 為求解脫
—— 為轉移汚俗
—— 為宏護正法

三不
—— 不借佛法貪名圖利
—— 不以佛法受人利用
—— 不昧佛法同流合汚

智海學社講辭

(民國五十四年六月)

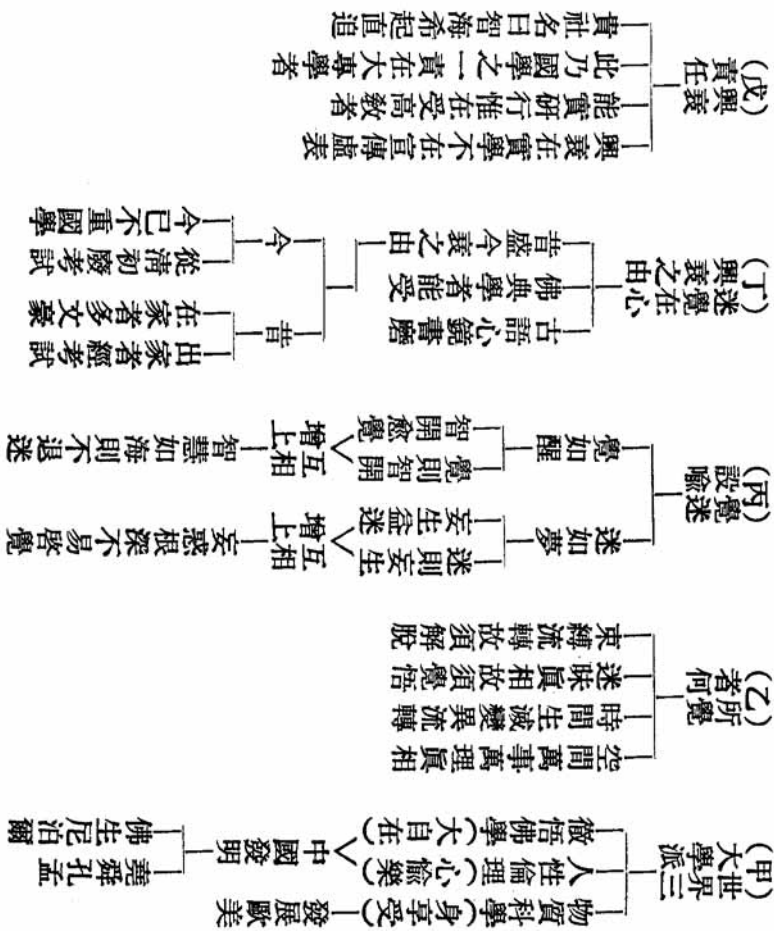

論環境 (在中興大學智海學社講稿)

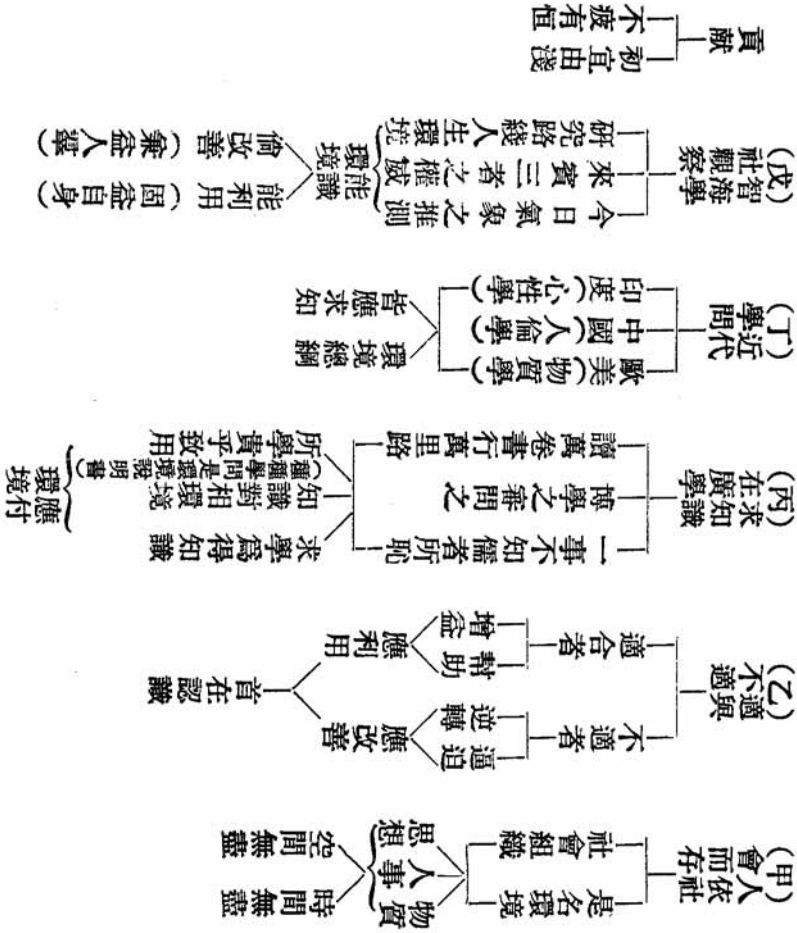

正覺的人生觀 (在中興大學旅行團體)

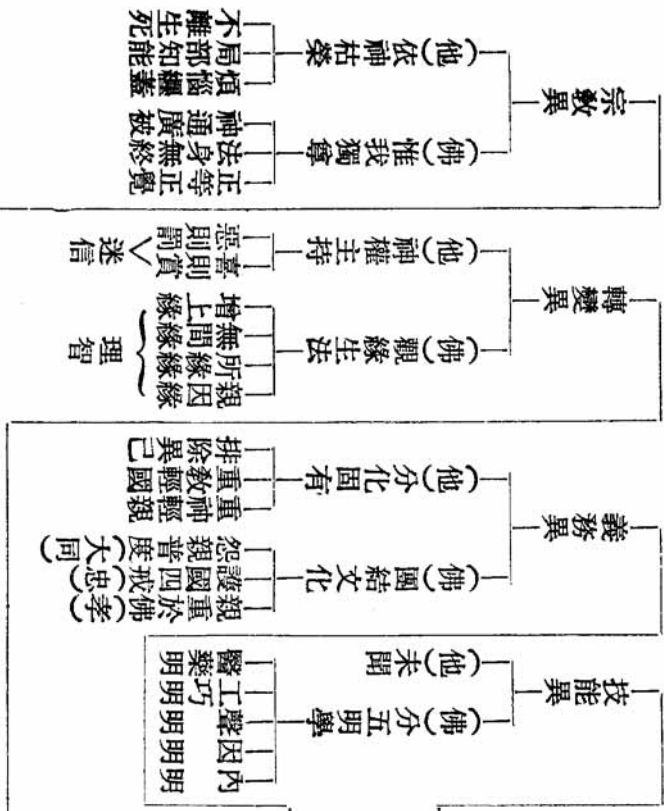
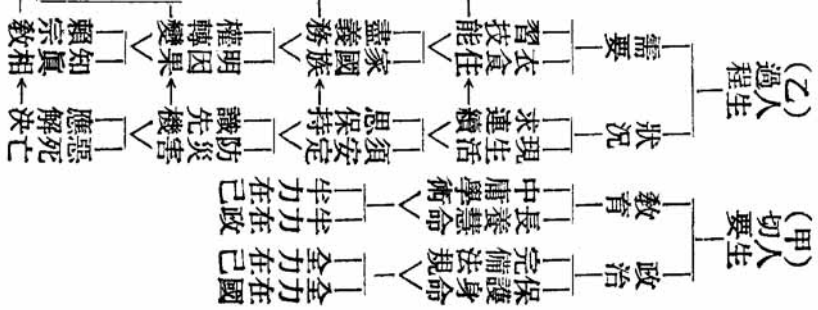

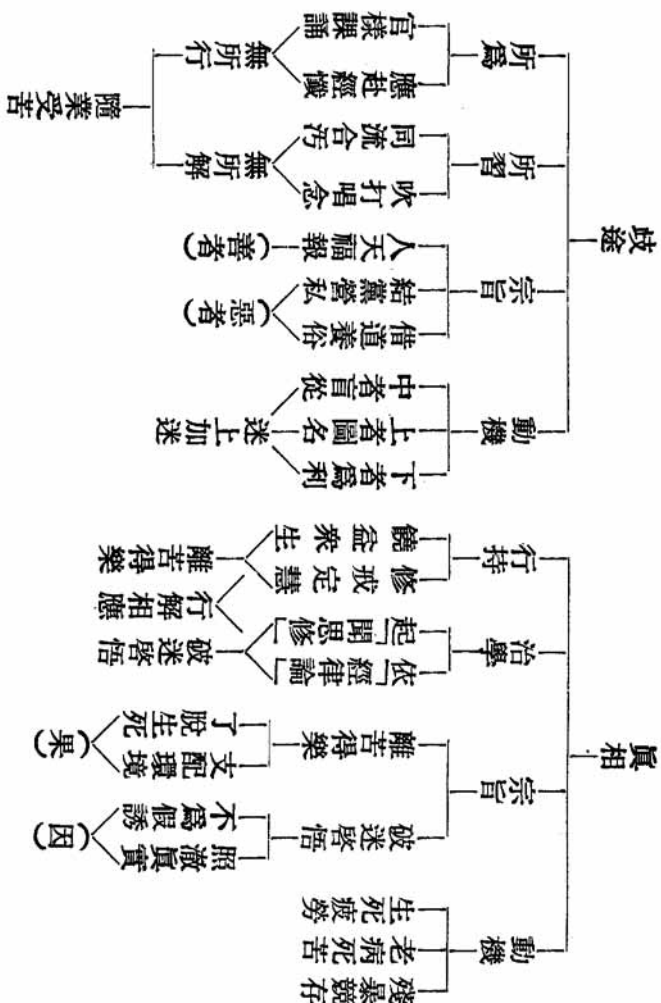

佛教概況及正謬辨別

(在中興大學智海學社講)

佛學與醫學之關係 (在醫王學社講演)

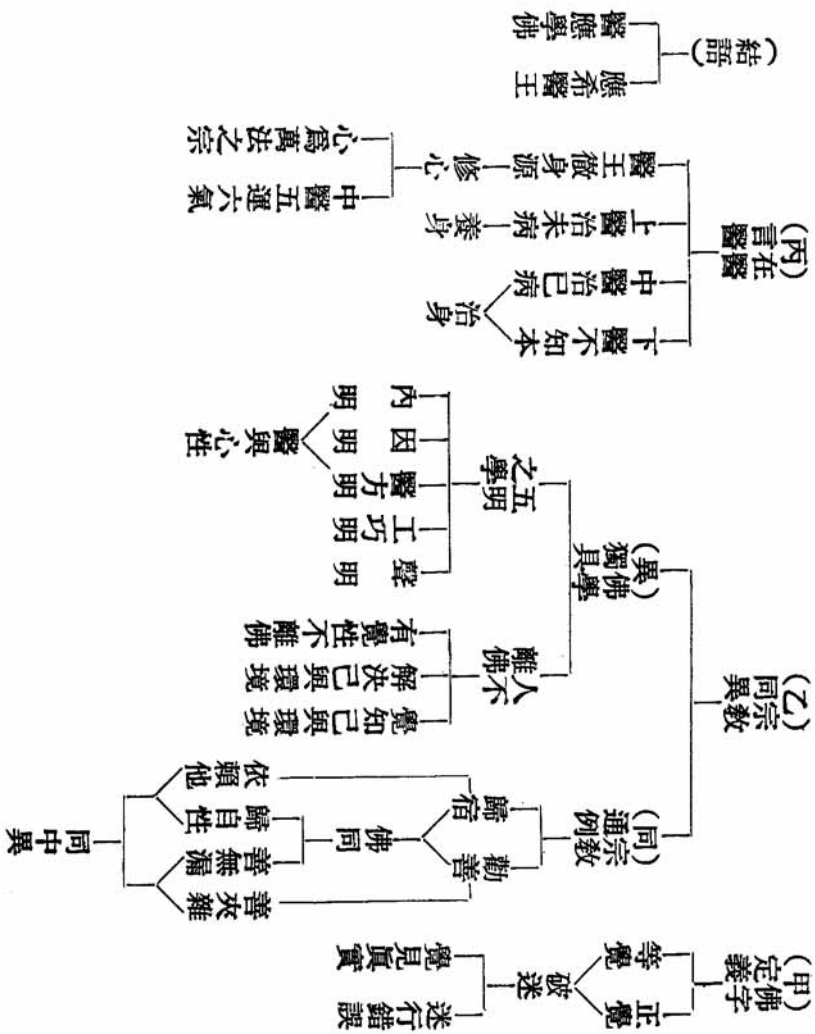

醫王學社年會講辭 (癸卯冬)

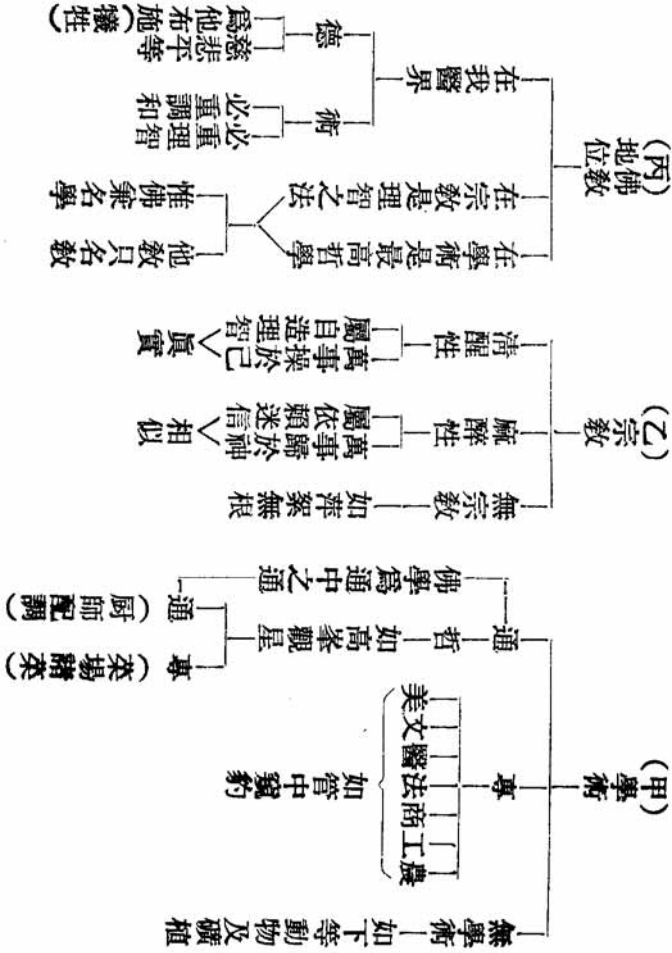

◎在臺大晨曦畢業歡送會講

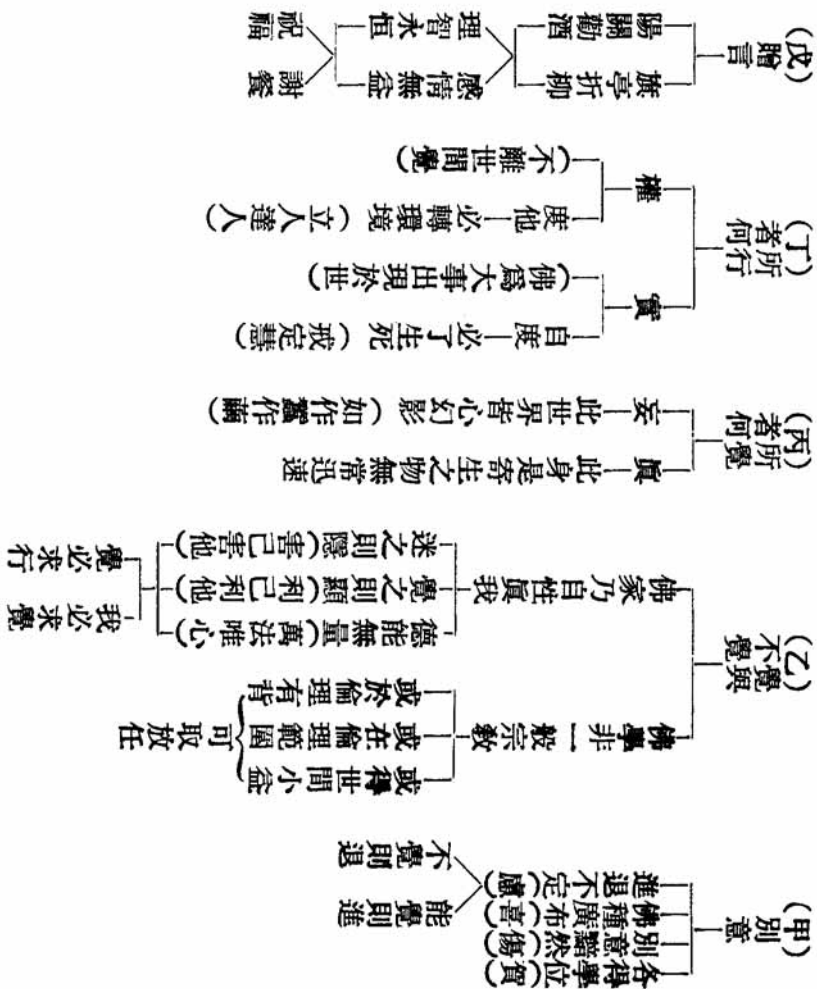

在師專潮音學社講

世界三大學術 如鼎三足

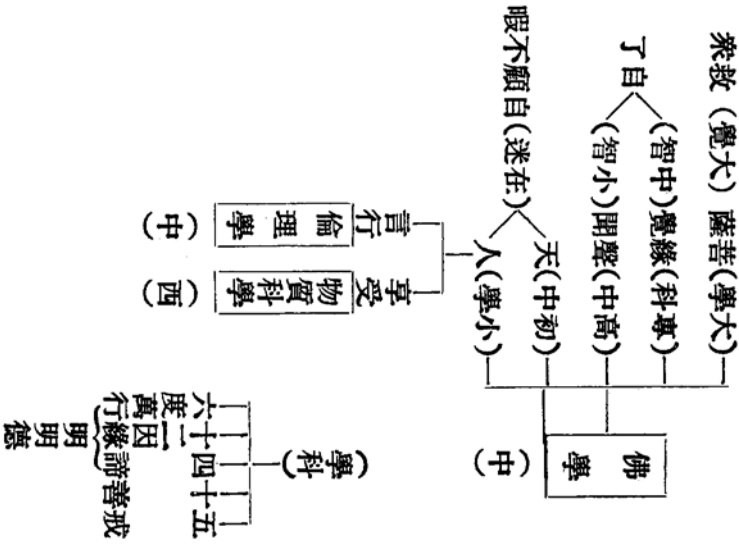

在逢甲學院普覺學社講 (五十四年五月二十日)

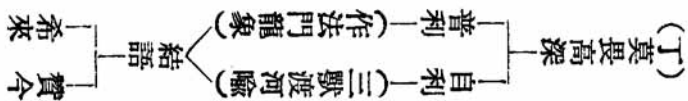
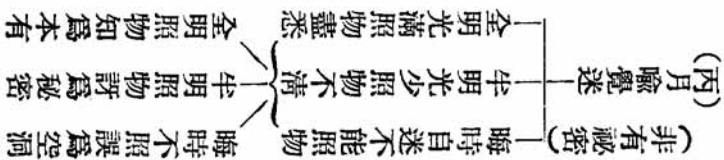
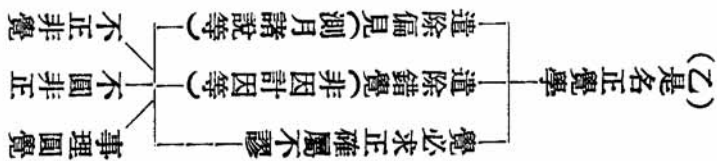
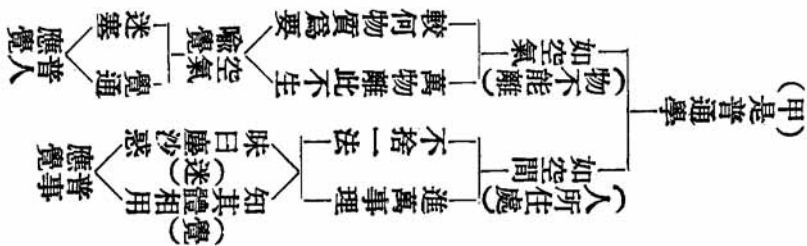

釋能仁之義

(在醫學能仁學社講)

(甲) 仁字

- 畧言其概「孔子」愛人「說」二人會意
- 率性為道「道」起用為「仁」
- 本有今迷「孔子」有能「日用其力於仁矣乎」不足者

(乙) 仁字

- 醫學
 - 良相良醫
 - 仁心仁術
- 佛學
 - 佛名能仁
 - 普度衆生
- 民族
 - 五倫社會 (孝弟為仁之本)
 - 民族主義 (忠孝仁愛……)

(丙) 學生有

- 譯言佛
- 佛義為覺即學破迷
- 嫌有宗教氣分涉於迷信
 - 全球人種多有信仰
 - 應先擇不迷者信仰

(丁) 何者

- 要覺
- 宇宙應覺
- 人生應覺
 - 現在之學與造作始有正規
 - 過去未來始謂究竟 (孔弟子路)

(戊) 貢獻

- 文化
 - 我國文字賴之以全備
 - 我國武術賴少林以精
 - 我各種藝術賴以進步
- 人物
 - 名臣將相多從佛出
 - 文學之士多研佛學

近來風氣

- 東洋從我學去
- 歐美正在研求
- 諸學者勿為牛後

證婚致詞(佛化)

(甲)慶賀——貴雙方家庭——新郎新娘
(一對玉人)
(善習之好)

(乙)今日典禮——倫
國由家聚，家由夫婦開始。
倫——有夫婦而後有父子……朋友
——妻子好和，如鼓瑟琴——父母順心——子孝孫賢
倫始福原

(丙)家國盛——殷朝滅於妲己——周朝興於后妃——結婚性質重要。
衰前鑑——昔和睦居多(因)社會文化專一，維繫思想。
庭比較——今衝突居多(因)社會雜說擾亂，分化思想。

(丁)貴双方——(世法)孝友門第「志同道合」
——(聖法)佛化家庭「道合」
是眷屬——亦法侶——亦道場
是室家——敬——(美滿)

(戊)敬——利——通達心情
——弊——極生煩惱
——利——怨從親生
——弊——化除意見
——利——和樂持久
——弊——隔閡情意
敬——(他家)——偏一即生弊
——(貴家庭)——融和即圓滿
是今——貢獻

(己)佛取中——不尚偏
愛——利——通達心情
——弊——極生煩惱
——利——怨從親生
——弊——化除意見
——利——和樂持久
——弊——隔閡情意
敬——(他家)——偏一即生弊
——(貴家庭)——融和即圓滿
是今——貢獻

(庚)慶祝詞——闔家歡樂——白頭到老——子孫滿堂
——佛化傳家，吉祥如意——敬賀敬賀
——佛化傳家，傳至萬代——敬賀敬賀

(甲)慶賀——「一雙玉人聯袂眷屬」
——「今天便是二人幸福開始」
路必認識福方增進
樂在人羣——人多助
——家人尤勝於外
——先施——宜兄弟宜家父母其順
樂福自求——感召——和睦吉祥子孫賢孝
家齊國治——關雎列國風之首
(乙)開始必——須前進
(丙)預祝——琴瑟調和，百年團圓，子孫滿堂，家道興隆

◎佛學體相用之畧說 (應佛教實約在中山堂講)

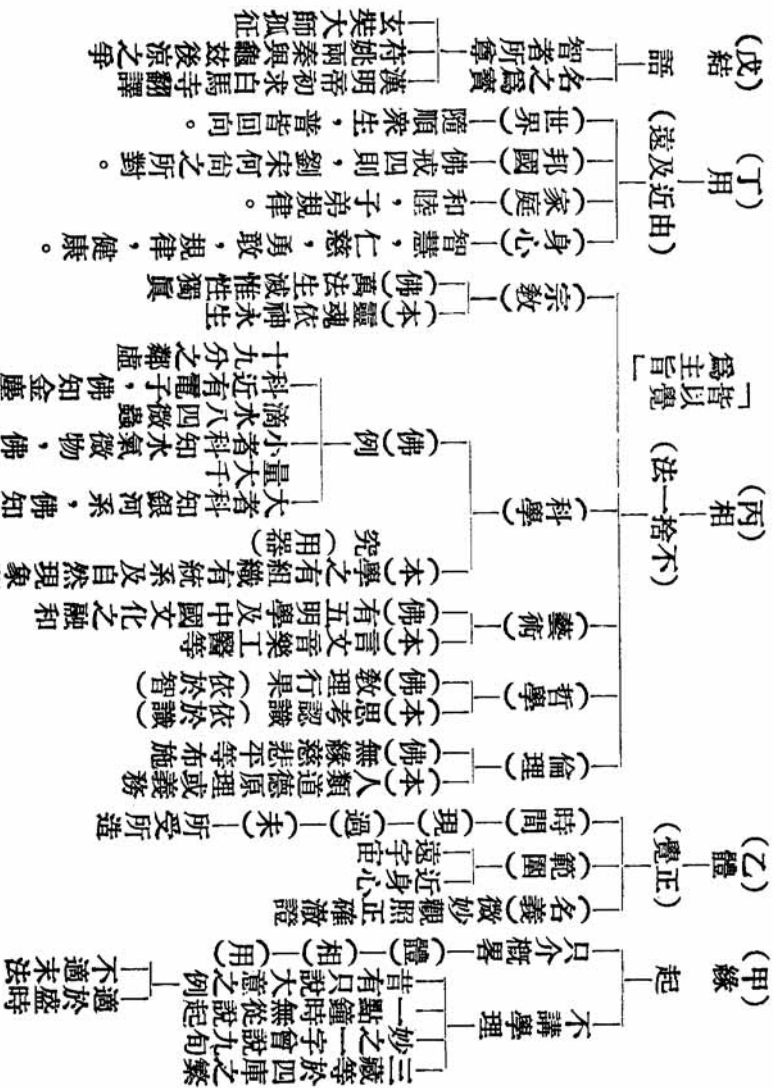

新春恭禧 (丁未春節在慈光圖書館講)

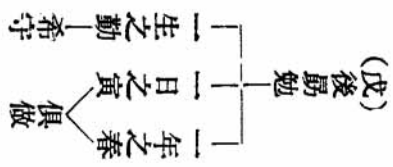
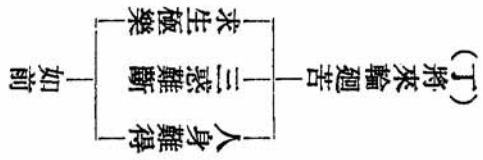
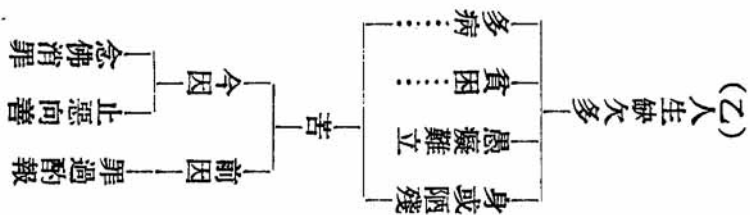
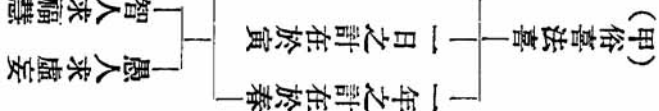

欲杜亂源先培慈心

(放生會開示)

(甲) 人生 —— 怨讐水火 (輕) 貧病老死 (輕) 世亂刀兵 (重)

—— 理 —— 平 —— 自力營救 他力協助 安靜處理

—— 亂 —— 家產破失 眷屬離散 容身無地

(乙) 世亂 —— (因) 貪欲 —— 瞋恨 —— (果) 殺害 —— 於心 —— 皆發 —— 養成惡心 (惡心皆私) 失迷慈心 (慈心皆公)

(丙) 私心 —— 初 —— 不知物我同體 —— 誤為人貴物賤 —— 我應樂忽物苦

—— 繼 —— 不解人我同情 —— 以強欺弱 —— 損他利己

—— 終 —— 社會彼此相害 —— 大傷小亡 —— 國際刀兵戰爭 —— 同歸於盡

—— 欲免國際戰爭 —— 先求人類同情 —— 已所不欲勿施於人 —— 愛人愛殺人殺 —— 不害人 —— 免國戰

—— 欲免國際戰爭 —— 先求人類同情 —— 鬼死狐悲物傷其類 —— 愛人類 —— 免國戰

(丁) 公心 —— 欲求人類不害 —— 先教慈心培養 —— 克己復禮天下歸仁 —— 先天下憂後天下樂 —— 恤災濟賑懷柔遠人 —— 有慈心 —— 慈心生

—— 欲教慈心發展 —— 先從愛物做起 —— 萬物並育而不相害 —— 子鈞不綱戈不射宿 —— 能愛物 —— 見不忍殺聞不忍食

(戊) 保物 —— 愛動物養人慈心 (成湯開網) 慈心是弭亂根本 (齊宣易牛) 若論因果古人有倡

偈 千百年來碗裏羹 宛深似海恨難平 欲知世上刀兵劫 試聽屠門夜半聲

◎釋迦世尊聖誕紀念

(甲) 本智
 毒能三障
 不縛
 不縛
 覺察
 覺悟
 知諸煩惱使不爲害
 知諸煩惱使不爲害
 如知毒藥成寇爲害
 如夢醒後不爲幻迷
 諸法事理了了分明
 破所
 覺他
 自覺
 滿圓

(乙) 此界此
 幼應佛
 姓名釋迦牟尼
 地在迦毘羅國
 佛母摩耶夫人
 相瑞
 三三相
 右脇生
 嘉靖四年橫濱
 隆慶五年唐山
 民婦右脅生兒

(丙) 應世
 益衆
 降福
 國內
 散財
 境外
 懷遠
 息兵
 大赦
 (阿私陀相)
 啓慧
 下根人還
 中根超升三天
 上根聲聞緣覺
 上上菩薩
 佛陀
 眞常眞樂

(丁) 方法
 言教
 三藏靈文
 遊四門示
 農忙鳥蟲相殘
 皆明星示
 降魔示
 道成正忍進
 身教
 無常無我
 空苦
 皆有佛性

(戊) 傳人
 中國
 最早
 天人感通記
 法苑珠林
 漢武帝降昆邪王得金像
 後漢明帝夢金人求佛經
 其大

(己) 選人
 我國
 佛寶(佛牙舍利)
 帝釋取上牙欲起塔(後分涅槃經)
 佛寶(達摩衣鉢)
 二種疾鬼隱隨盜取
 那吒奪回獻唐道宣(高僧傳)

實爲無上宗教
 宜信奉宜擁護
 福粵遷來
 得稱臺籍
 臺現居民

◎佛學簡介

(在大甲中講)

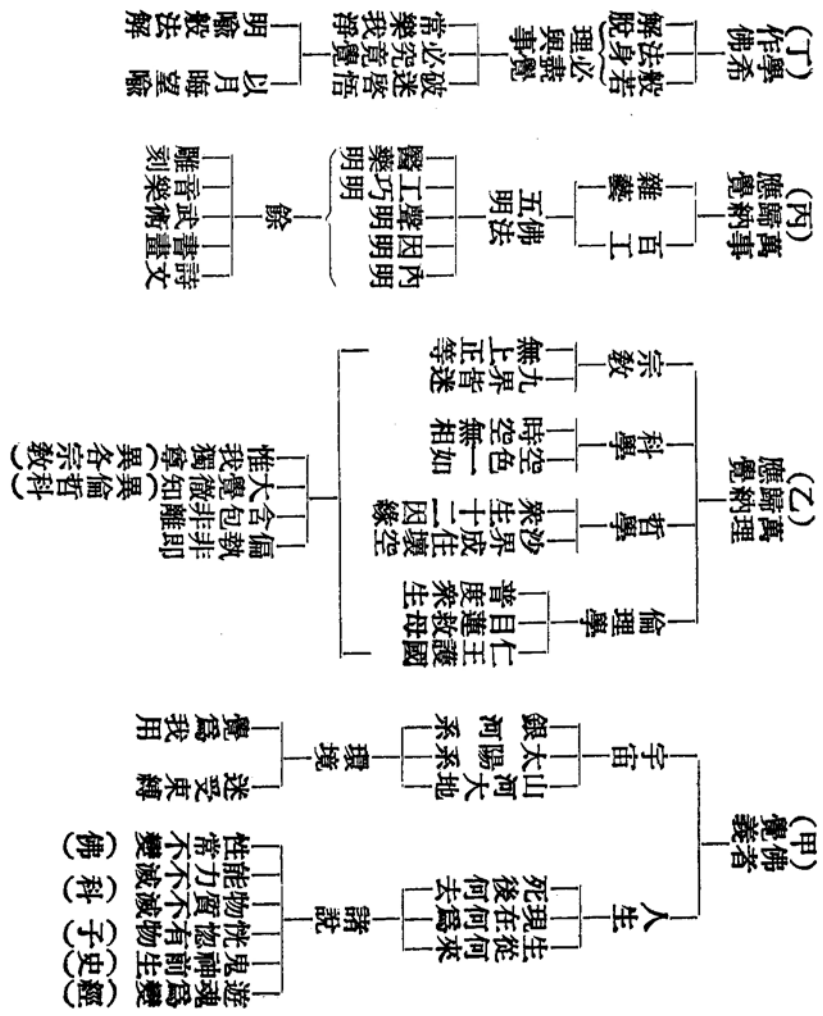

(在國事專校講)

我國文化須知



復興文化運動

(在宣寧中學講)

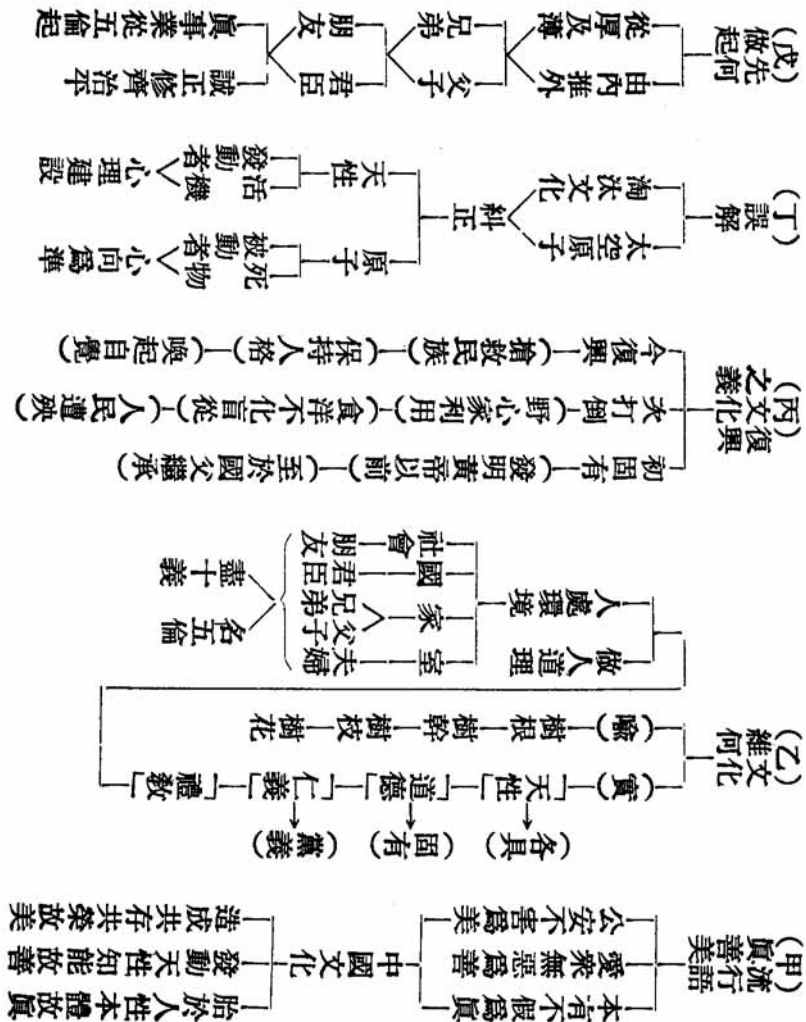

民族文化之導流

(在逢甲學院講)

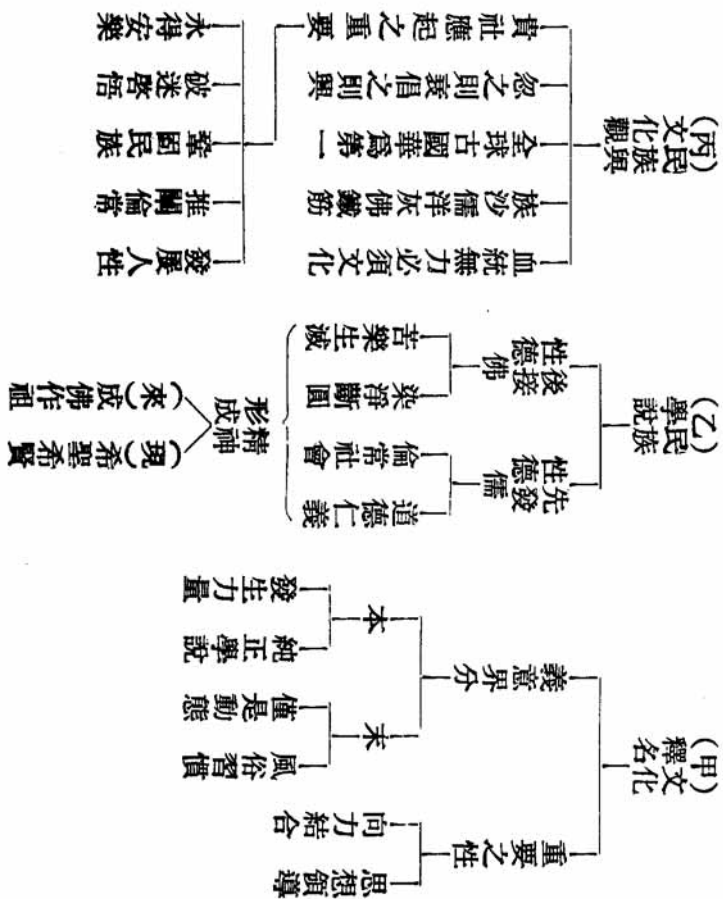

文化與民族之生存

(在中興新村進修班講)

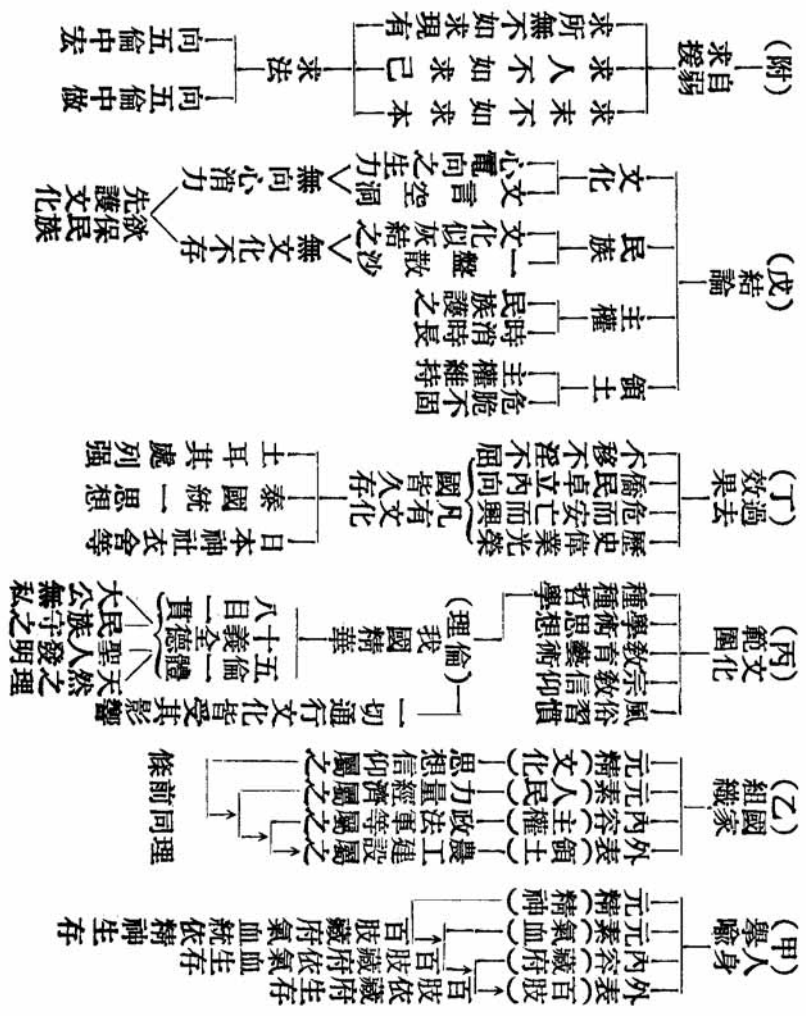

◎人生哲學重心簡介 (在宣寧中學講)

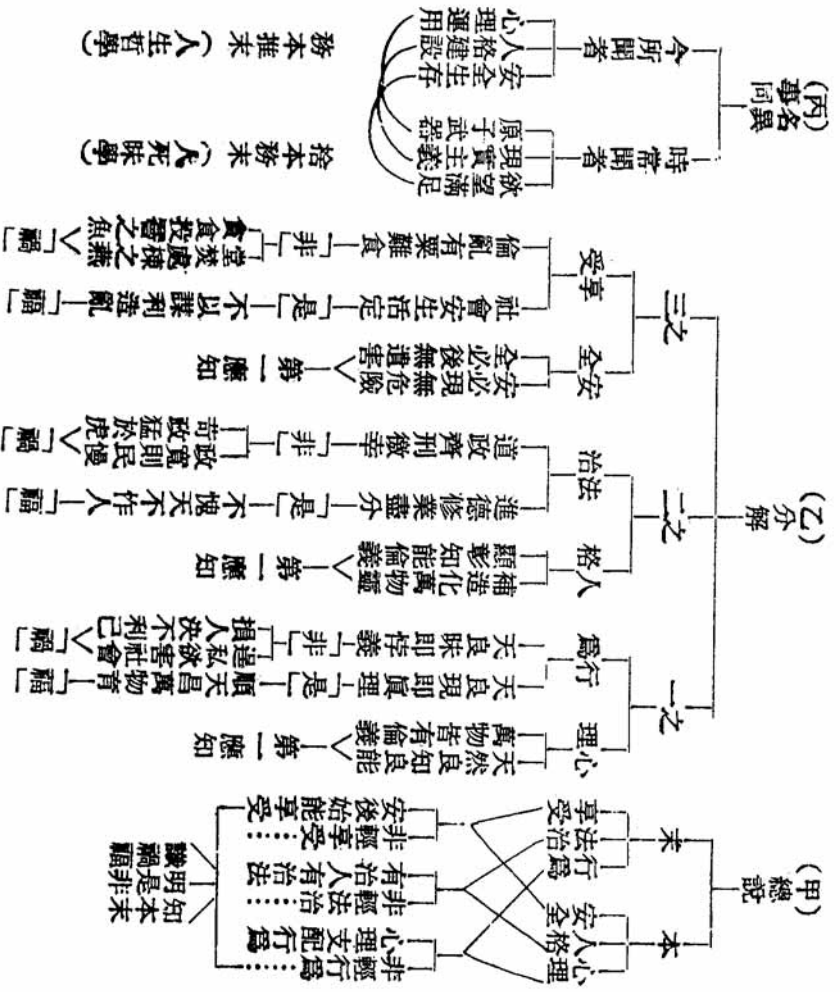

三育並重

(在體專課)

(甲)此節 校名體專 三育一體 (德智體)

課目道德 孔子集必修

禮樂 (德)

射劍 (體)

書數 (智)

(乙)三育一體之例

通六藝 禮樂 (德)

射劍 (體)

書數 (智)

行三德 勇仁 (體)

智 (智)

(丙)三育如鼎三足

闕一不立 體如機械 智如電力 德如機關

(丁)三育合用

體育在身 外膂力 (武肅) 能任重 (叔梁公勇)

內精神 (文肅) 能勝繁 (孔席不煖)

無體育國家無丁 (今無充兵資格)

勇有智不敗 (項羽終亡)

勇明理不亂 (班超定西)

無智育不知是非 (今難應付新戰)

智明德作聖 (堯舜禹等)

智無德害衆 (莽操檮等)

德育在性 無德育人格不備 (不受擁護)

(戊)應並重 不宜偏

偏則力不勻 三足鐵竹紙傾 永固 三育同理

三足皆鐵 中學已修 今非再修 守斯篤行之

新開雜誌 輔以德育在自求

(己)忽德 人生時感危險 今日 日有殺盜淫案

社會動蕩不寧 現象 廢經前不如是

(庚)警語 孔子 (仁者安仁知者利仁)

莊子 (盜亦有道) 禮記 (鸚鵡猩猩能言) 無德不列人

(辛)道德 (約言) (忠恕而已矣) (己所不欲勿施於人)

人性人格與教育 (在某學校講)

(甲)當前嚴重問題——社會犯罪增加——已發覺(各報連篇累牘)未發覺(不計其數)

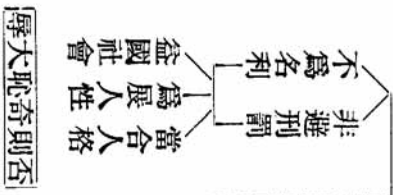
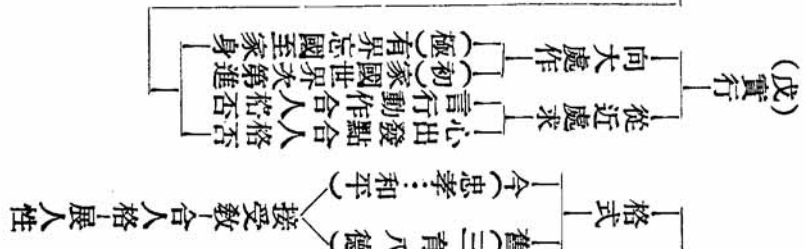
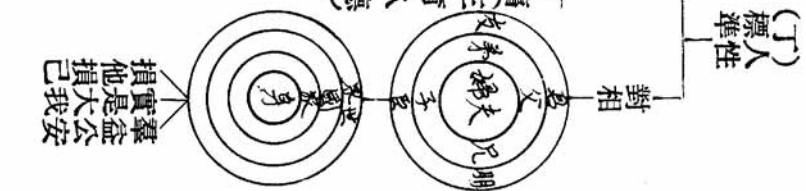
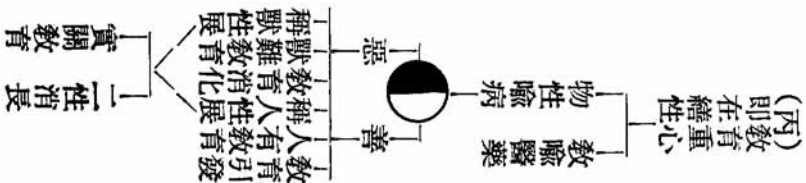

孔誕節說孝 (在臺中市立一中講)

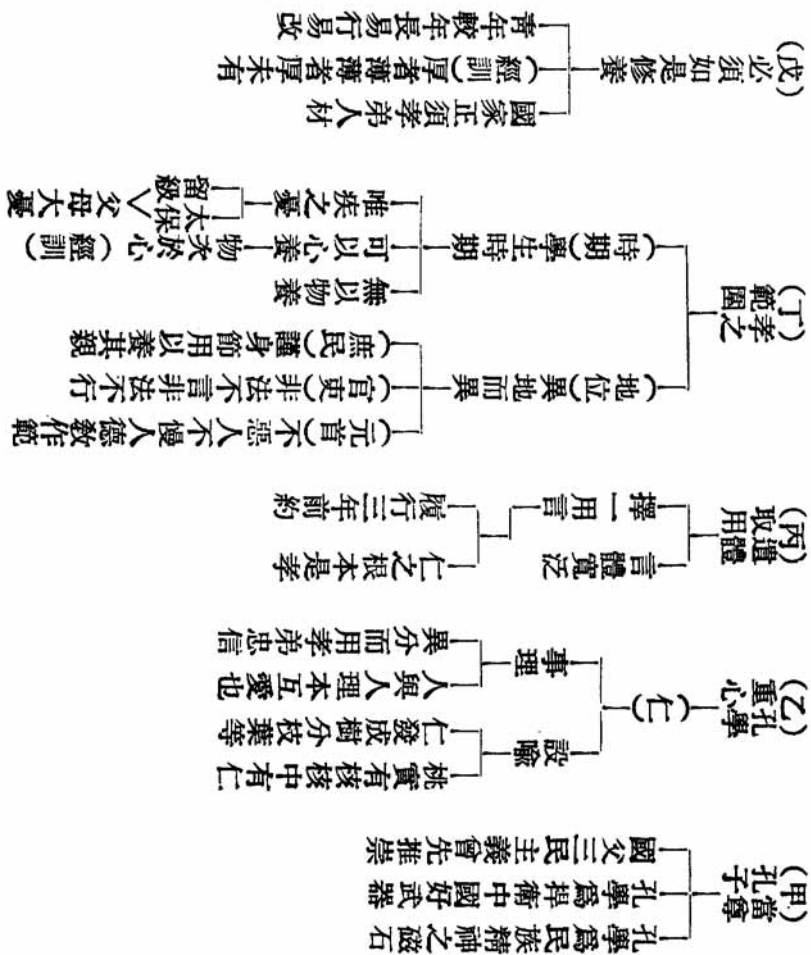

學校德育講演

(甲)當前
 現在在否
 環境
 青年良心
 建設不全
 結果
 問題
 當前

現相
 學校(太保太珠)
 社會(流氓集團)
 (現)家社國不安
 (來)「後之主人」
 「敗子當政」(國何能興)

(乙)家社
 本國人格
 商人格優劣
 家庭延續興衰
 社會事業進退
 國家政治理亂

心主以
 健全重要
 健全重要
 健能明辨
 弱則失敗
 重公輕私
 多正義感
 良心集中
 利害不變
 一切成功

(丙)良心
 家庭(基本)
 (昔)胎重身並以德先
 (今)多導嗜欲(德探放任)
 學校(次第)
 (昔)三育偏德
 (今)四育偏智「消極探德」
 社會(薰染)
 (昔)禮俗說書戲「不敢背德」
 (今)小說歌曲電影「積極破德」

(丁)變態
 (辯)竊盜煙為新德
 何人願接受殺盜煙
 道公理德直心
 三惡是家社國要政否
 條文繁多括此三惡
 刑律為何種變新道德
 刑律是否進化障礙

(戊)力量
 比較
 教總
 長短
 時間
 家較校短校較社短
 短力微長力大(從社)
 印象
 家較校淺校較社淺
 淺力薄深力強(從社)

(己)蔽結
 昔
 教負責
 文化
 標明路線可循
 集聖賢精華訓誡
 條理而有統系
 今
 不責政
 集華洋各流盲行
 不責法
 集華洋各流盲行
 不責教
 風氣
 雜亂而無統系
 多歧路多傍徨

(庚)處今
 行今
 家庭
 負責
 我國社會單位
 直養直利害
 有損
 有損
 力循
 頌相正倡王學
 正義固有道德
 法律禁殺盜煙
 轉移
 增加力量芻議(家長聯合會月會)

時勢造英雄，英雄造時勢，風俗轉心理，心理轉風俗。

孔子學行概述

(在術道中學講)

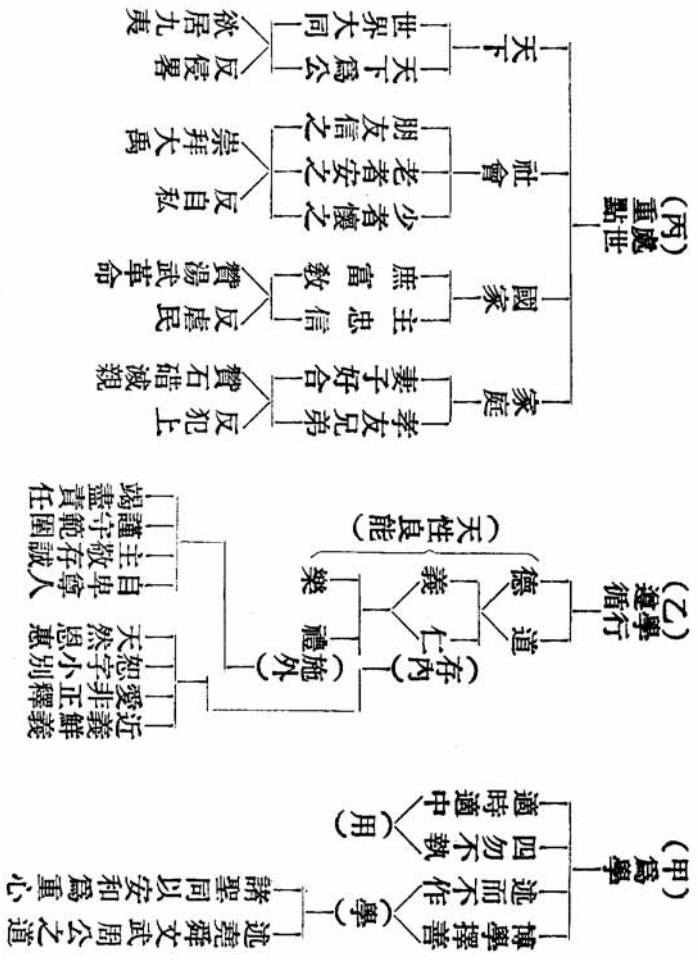

八月二十七日中山堂講演

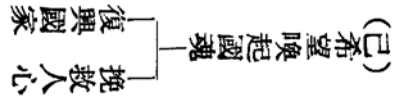
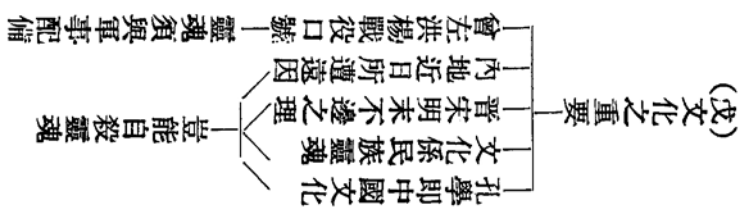
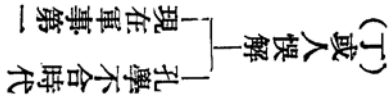
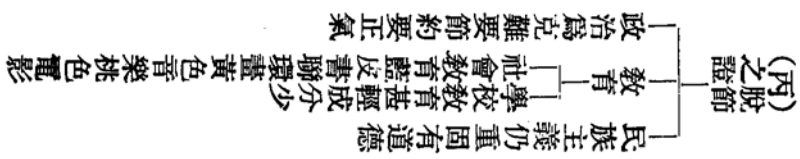
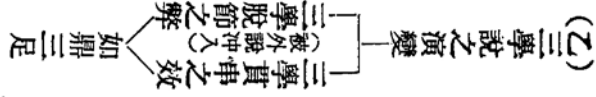
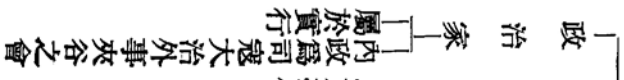
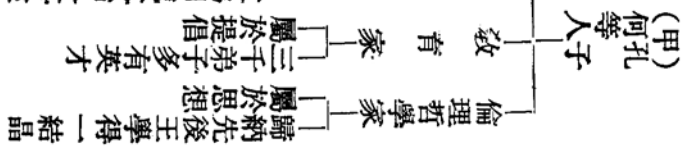

四十一年孔子聖誕在中山堂講辭

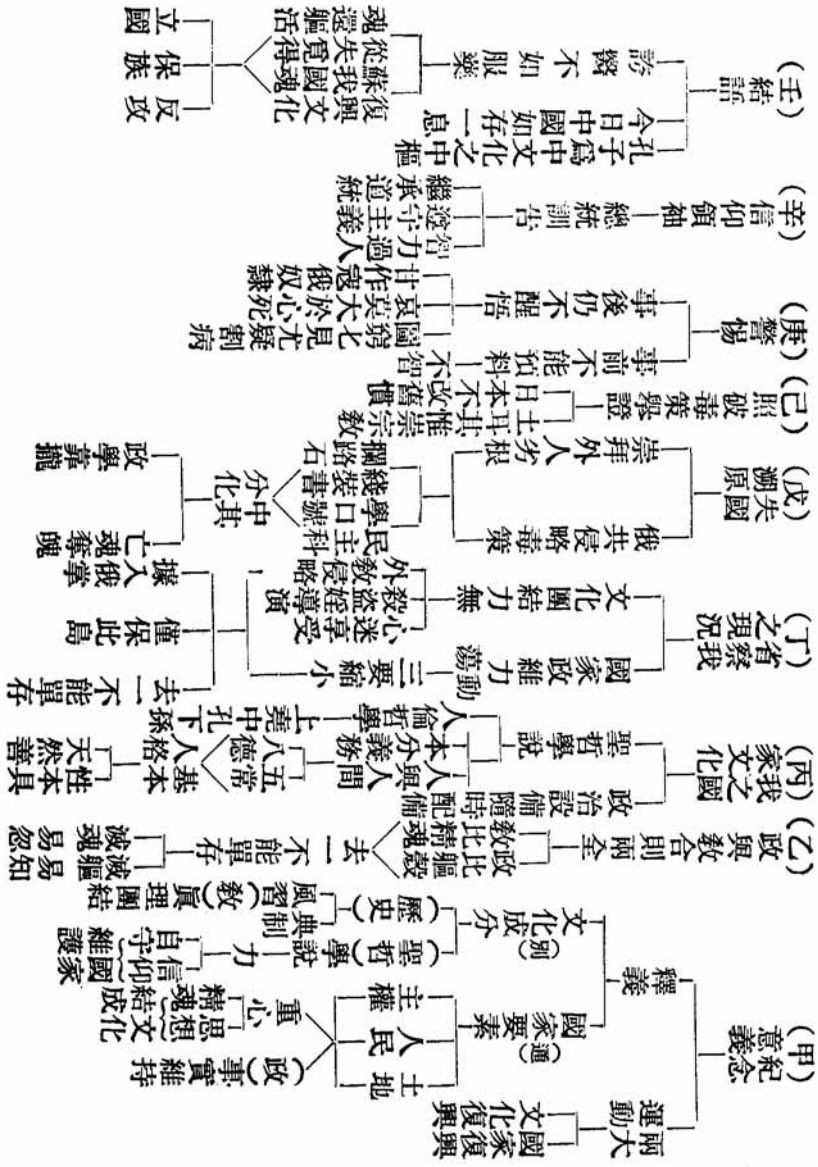

聖誕節

中國的人格文化 (在臺中一中講)

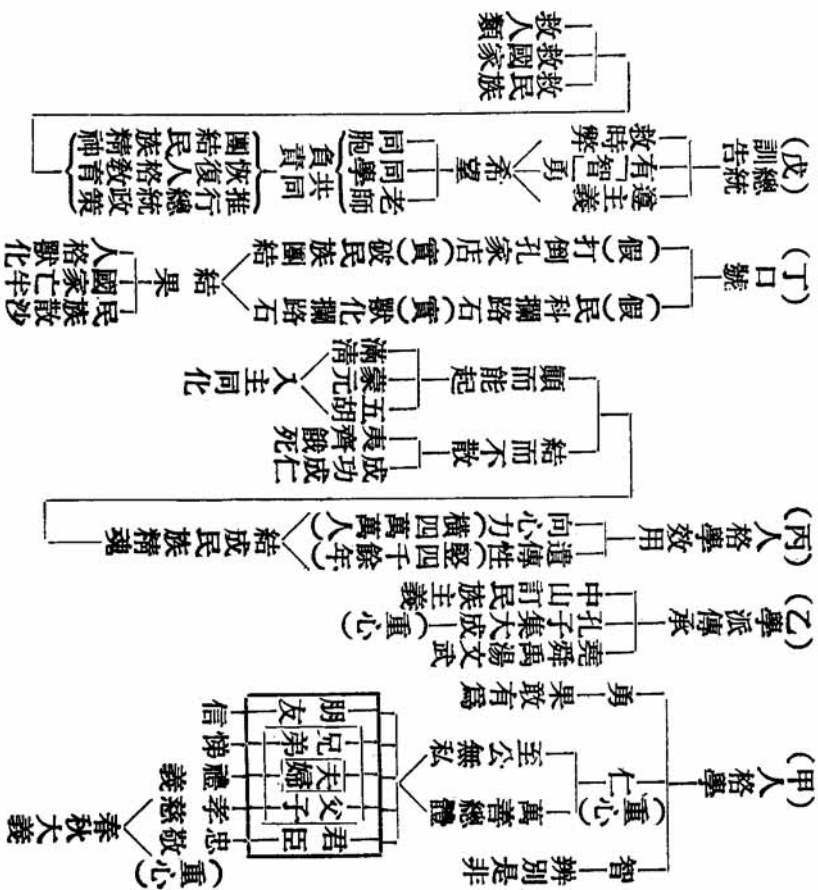

孔子學理概念

(甲) 孔子是哲學家，通則行於政治，窮則行乎教育。

(乙) 仁為孔學重心——此是人類之性德與豺狼蛇蝎異，義為無私無害天然性德，發揚之即是「人道主義」。

(丙) 推行範圍——全人類，全地球。

(丁) 社會組織概念——五倫，遞推遞廣。

(戊) 行道次第——心意身家國天下。

(己) 希望結果——正誠修齊治平。

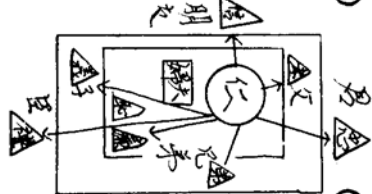

(庚) 運用方法——仁起用成八德。

(辛) 反仁為暴——人性，仁，合義，暴性，尚利。

分人禽——疏食飲水樂，邦無道富貴恥。

(壬) 譏不合潮——流之誤，從善，改惡，合，污，資本主義，帝國主義，達爾文學說，馬克斯學說，漢奸匪學說，公妻仇父，故利趨不。

(癸) 民族習俗與民族團結——孔子為我二千餘年民族精神，自己破壞無異自掘腦髓，日敗不亂我勝頓覆例。

(結) 講人道者必注重五倫八德，愛國家者必體行固有文化。

◎注意近日兩種提倡 (在家職學校講)

(甲) 近來二種運動
 省主席 倡忠孝
 黨政機 關倡禮
 此三者是良知良能

(乙) 固有主義
 良能 良知 必提倡
 有或失去 義或不守 良或有昧
 現在 科學競爭 現實享受 良昧
 錯解 捨本 務未
 不忠則國亡 無禮一切亂

(丙) 應時明德 顯良知能
 忠孝禮 是內在 為主動人
 喻軍司令 武器須司令 科學須知能用
 是披動物 喻新武器 忽略培植司令

(丁) 忠孝禮 是性有 即明德
 非學而有 蟻蜂忠國 羊鳥孝親 犬馬守禮
 非學不知 智遠而迷 學能明辨 近來二種運動

(戊) 實質 唯何
 忠在春秋 非數言可盡
 孝有孝經 昔為正課今皆揚棄
 禮載禮記 可作課餘

禮與人羣之概言

(在〇〇會講演)

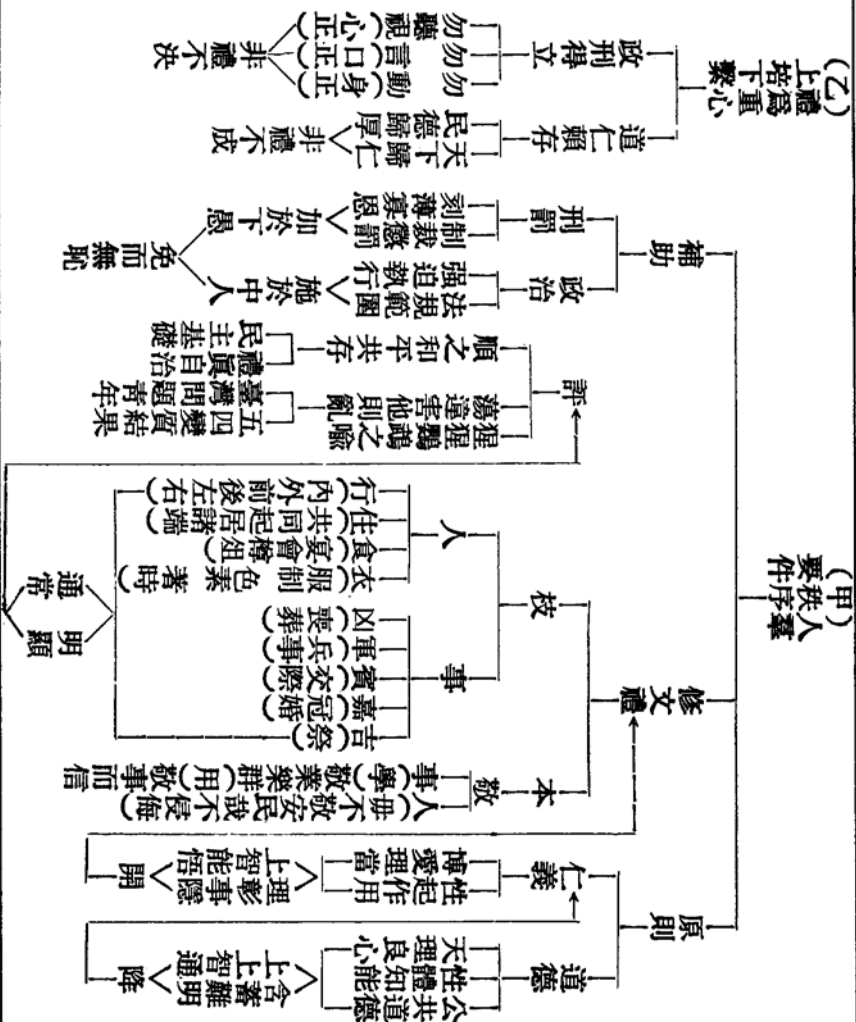

民族精神及青年修養 (在家學校講)

(甲) 民族組織
 「天然有聖人組」
 「五倫社會精」
 「倫各有義神」
 「人性有聖人發」
 無精則神無所主
 無神則精不生
 無精神民族即亡

(乙) 各應
 (修) 治
 內心以敬
 外身以禮
 敬則五倫親
 (養) 培
 加厚心敬
 加全身禮
 禮則十義成

(丙) 修養
 畧學
 民族精神先聖創造
 心身修養吾人本分
 理事義倫
 心敬
 身禮
 合禮
 真鄭重

禮須
 有儀
 坐住行
 臥坐
 衣履
 食
 禮生誠敬

(丁) 狄仁華
 之評後
 狄語之譏
 少公德
 人情味
 重外族青年
 忽本國古聖
 自覺仍動
 昧公德
 義動
 表儀
 禮
 少
 秩序
 有人情

禮生誠敬

紀念孔子畧說禮之重要

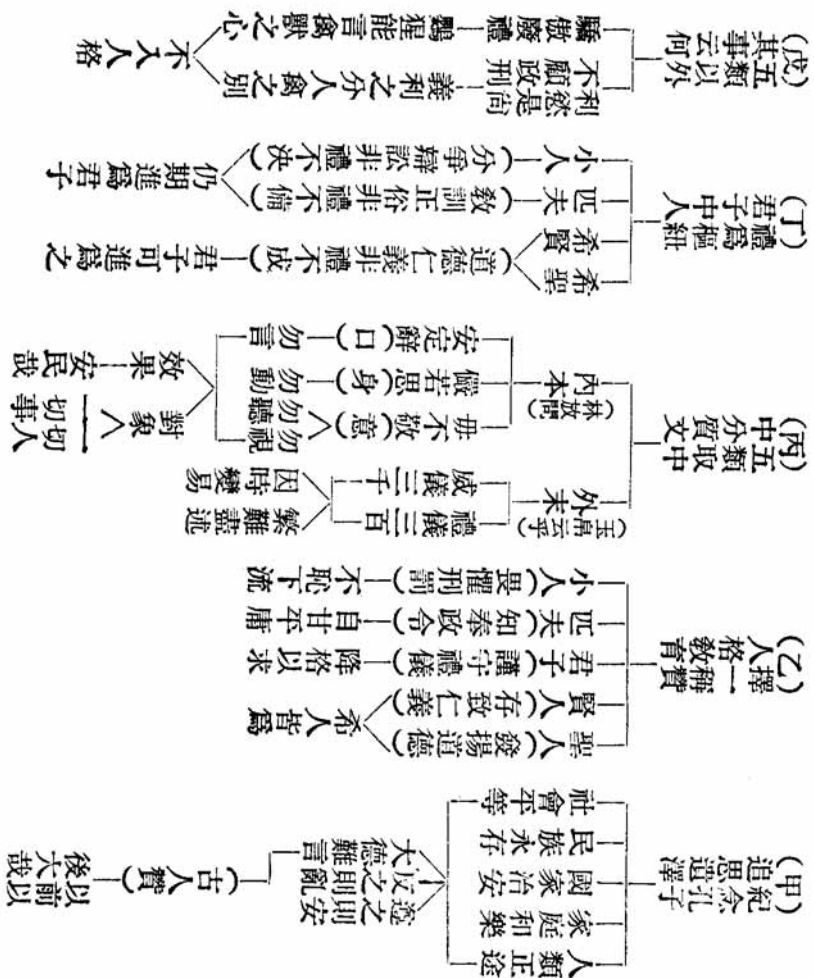

後天哉以前

對象

效果

人羣互助之義 (在扶輪社講)

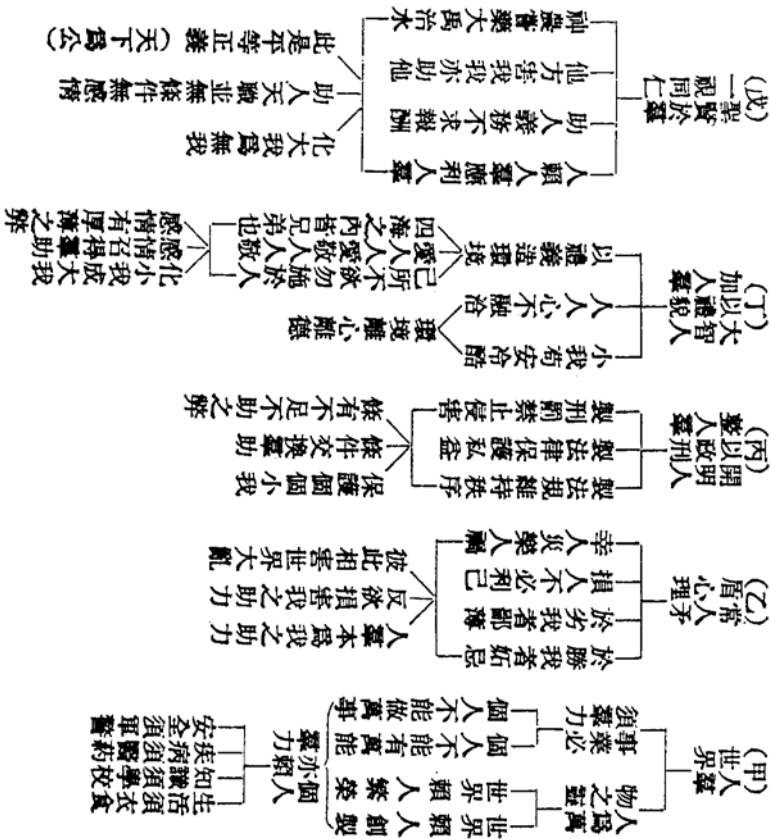

母之責任 (母親節)

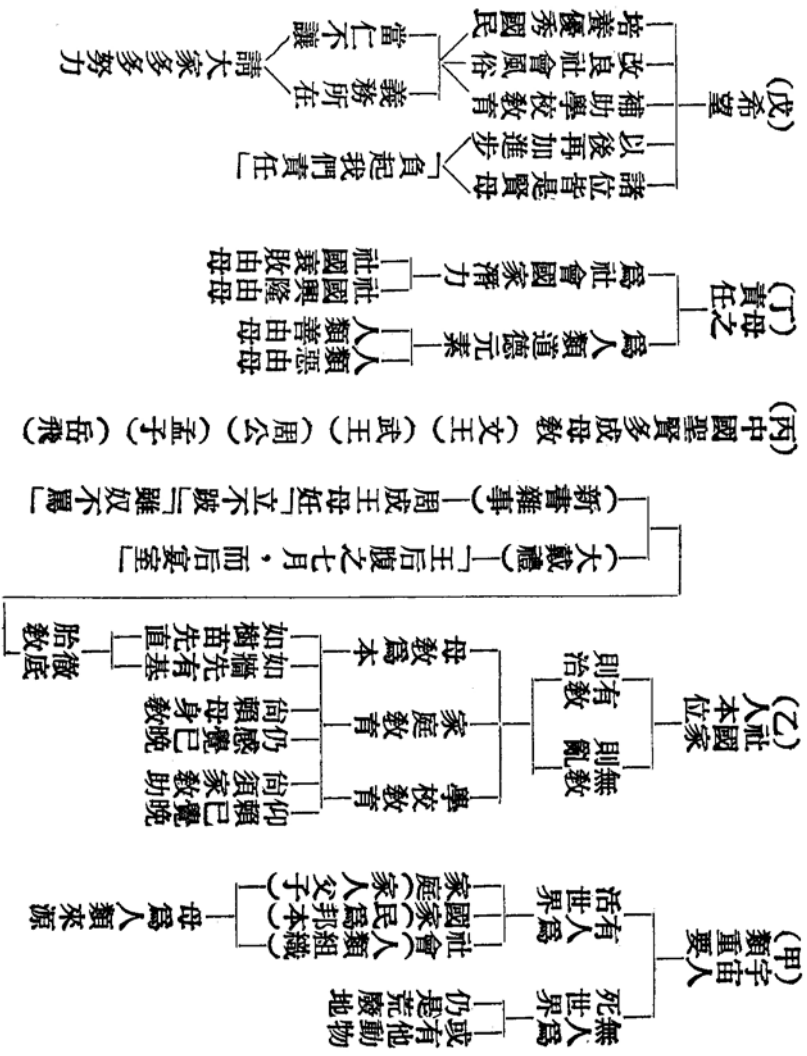

壬寅中醫學院解剖公祭致詞

(甲) 祭十君子 — 醫學院公祭 (誠必來享)
 — 求佛法程度 (應必感應)

誠之徵驗 — 祭神如在 (原則)
 — 心有感召 — 他方學術 — 異漠不相關

志同道合 (原則)
 合即感應 (原則)

徵驗之 — (醫) 仁心仁術 — 博學精研 — 救苦救衆
 — (靈) 大仁大勇 — 犧牲身體 — 教人經驗

佛醫 — 佛爲醫王 — 內心外身病症
 道合 — 六道衆生範圍

(佛) 正 — 佛靈 — 佛施至極 — (財) 王位饒虎飼鷹
 — 道命 — (法) 說四十九年鷹 — (無畏) 入地獄跳火坑

(丙) 四分功德 — 院方 (研學) — 靈方 (布施) — 佛方 (無形影響) — 賓方 (隨喜)

和合三

丙午冬中國醫藥學院解剖慰靈祭講演

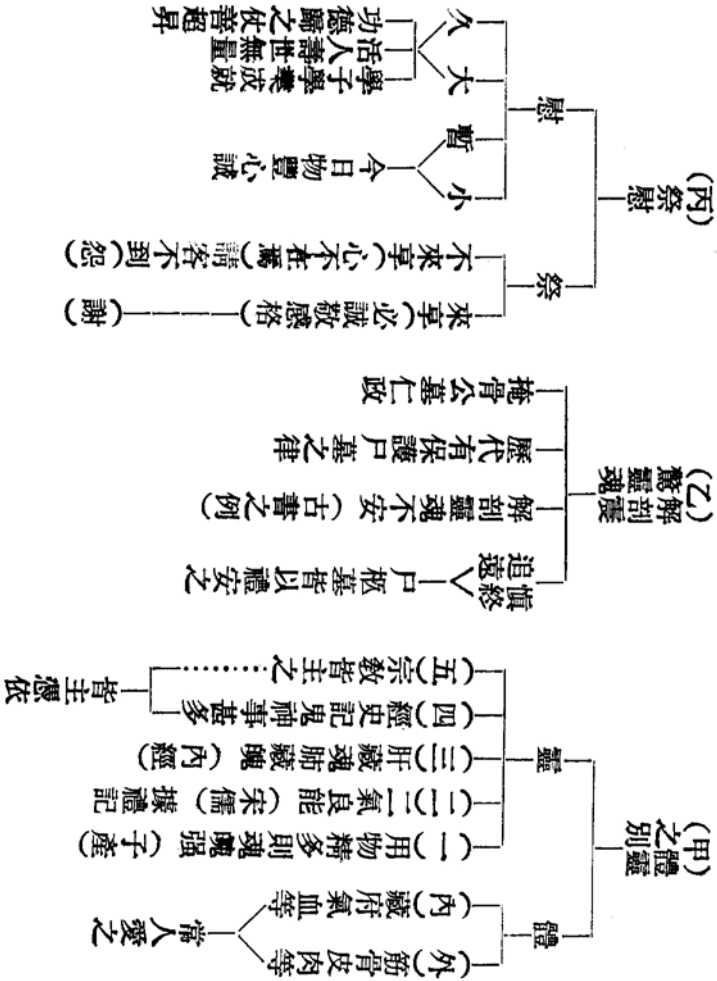

中國醫藥學院五三年度大體解剖慰靈祭典

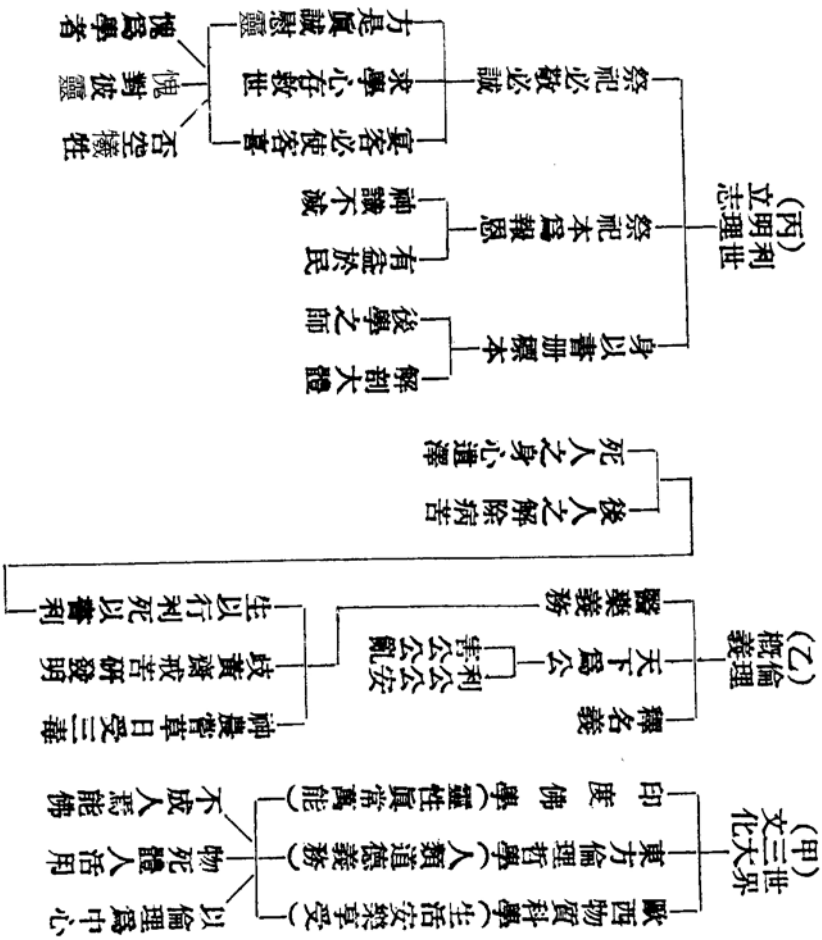

中醫學院五十四年解剖慰靈祭

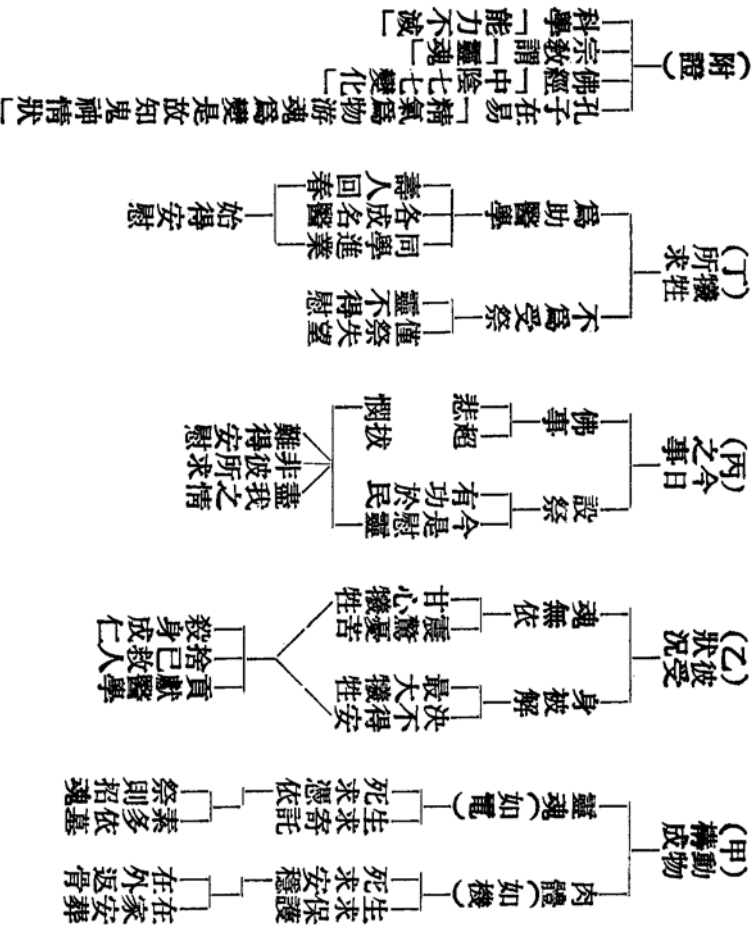

針灸補習班談話

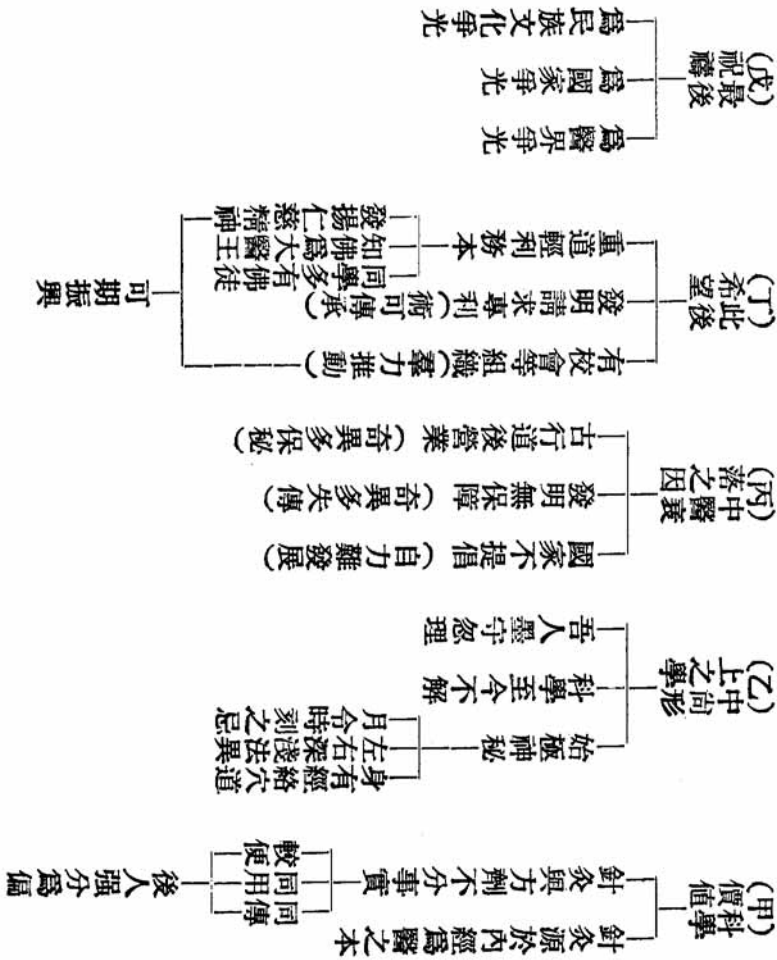

◎文化復興運動大意 (在大甲中學講)

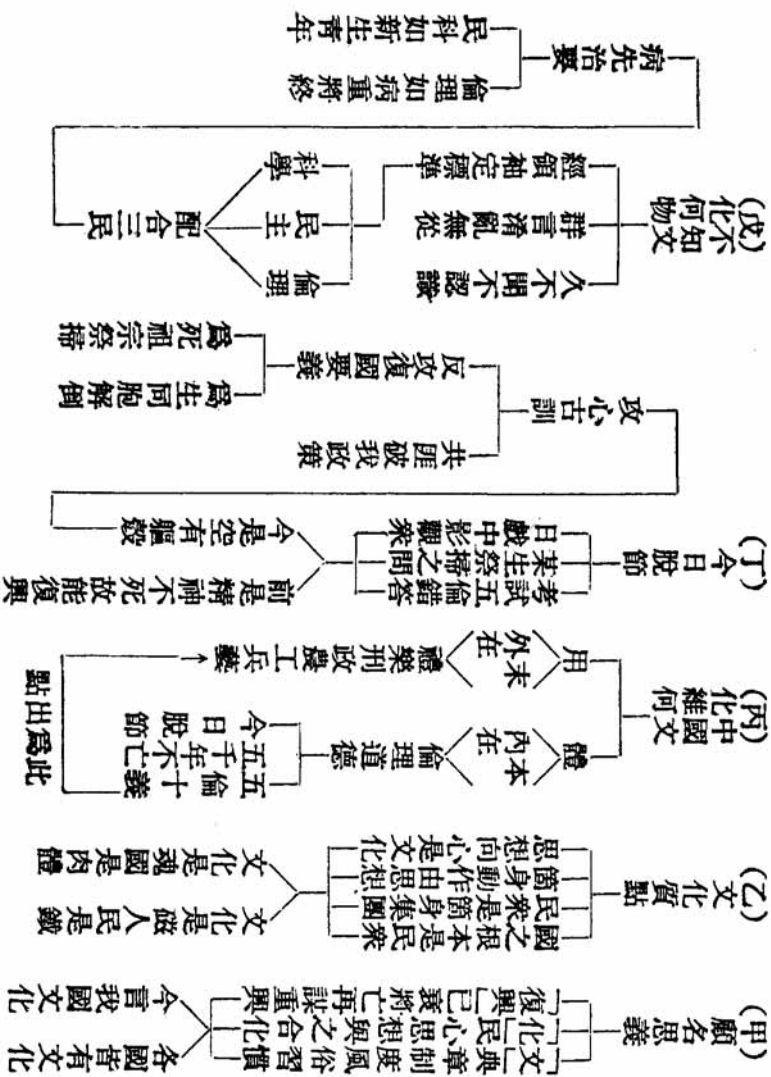

(長壽會演講)

壽康述聞

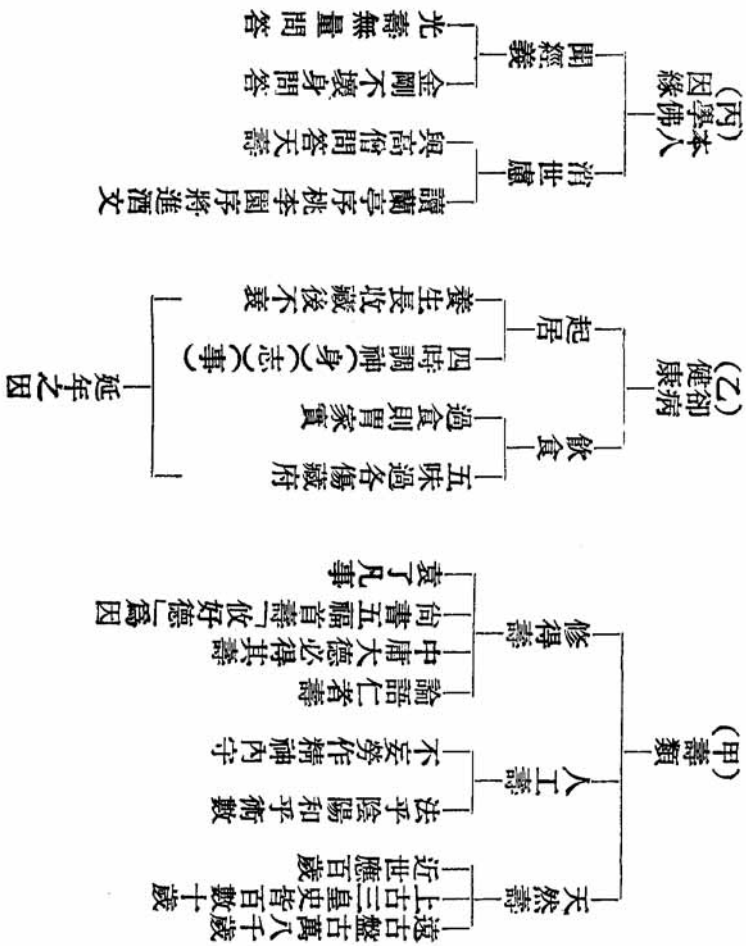

◎癸丑年十一月醫藥學院慰靈祭

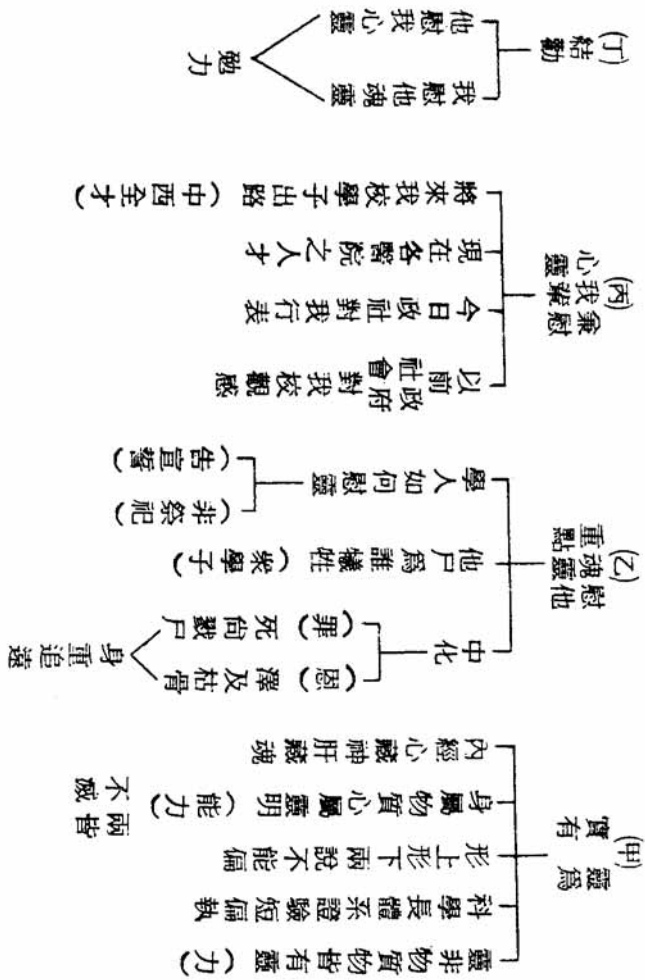

◎中國文化之認識
在家職講演
中華民國六十年十二月廿七日

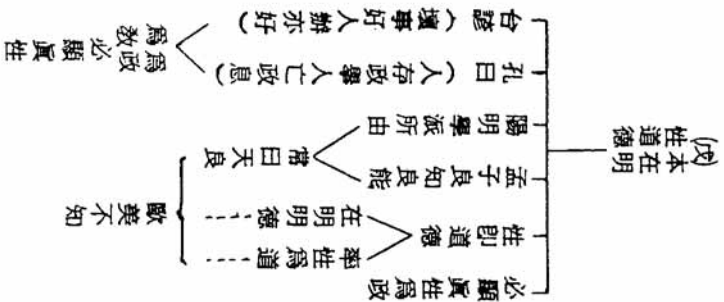
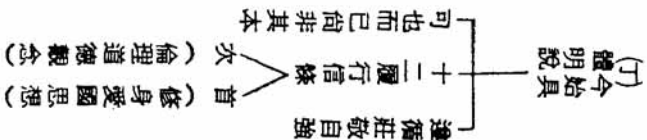
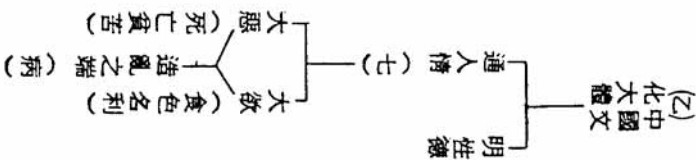
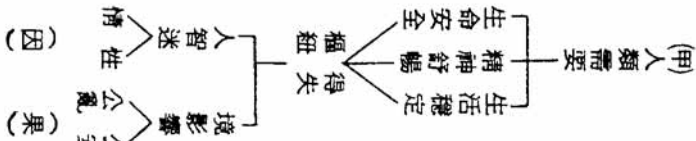

◎東方文化學概之一

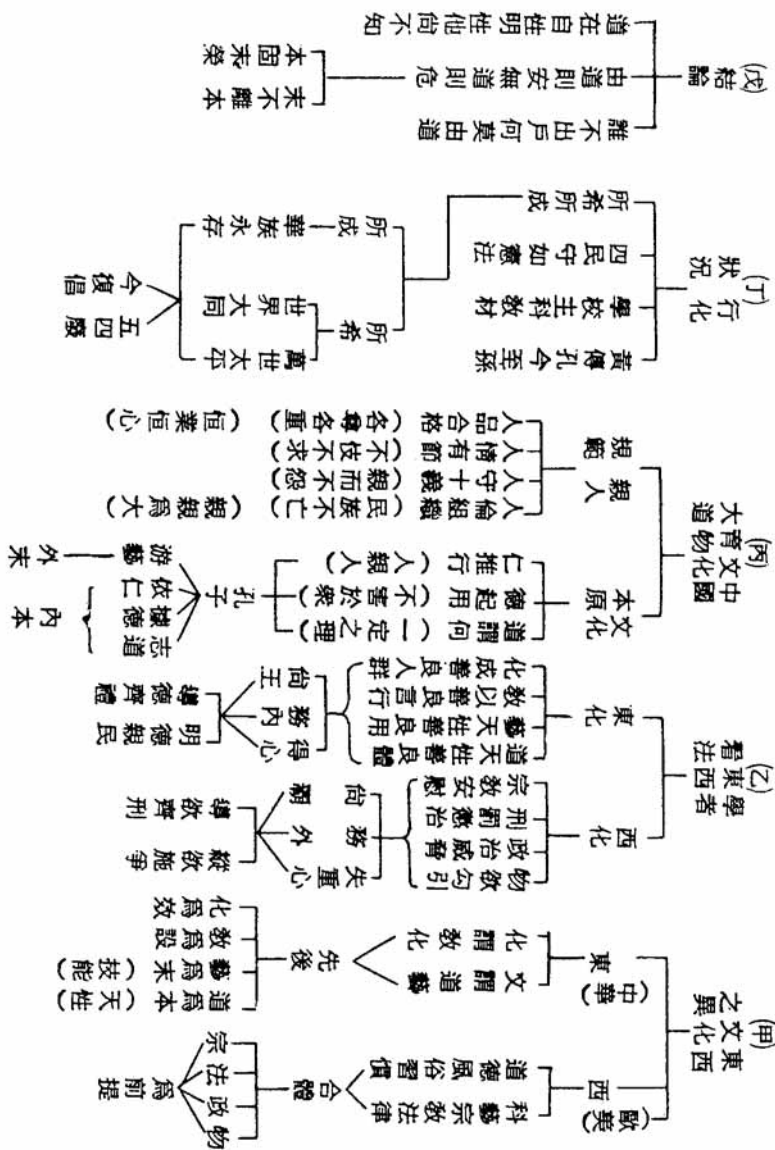

◎東方文化學概之二

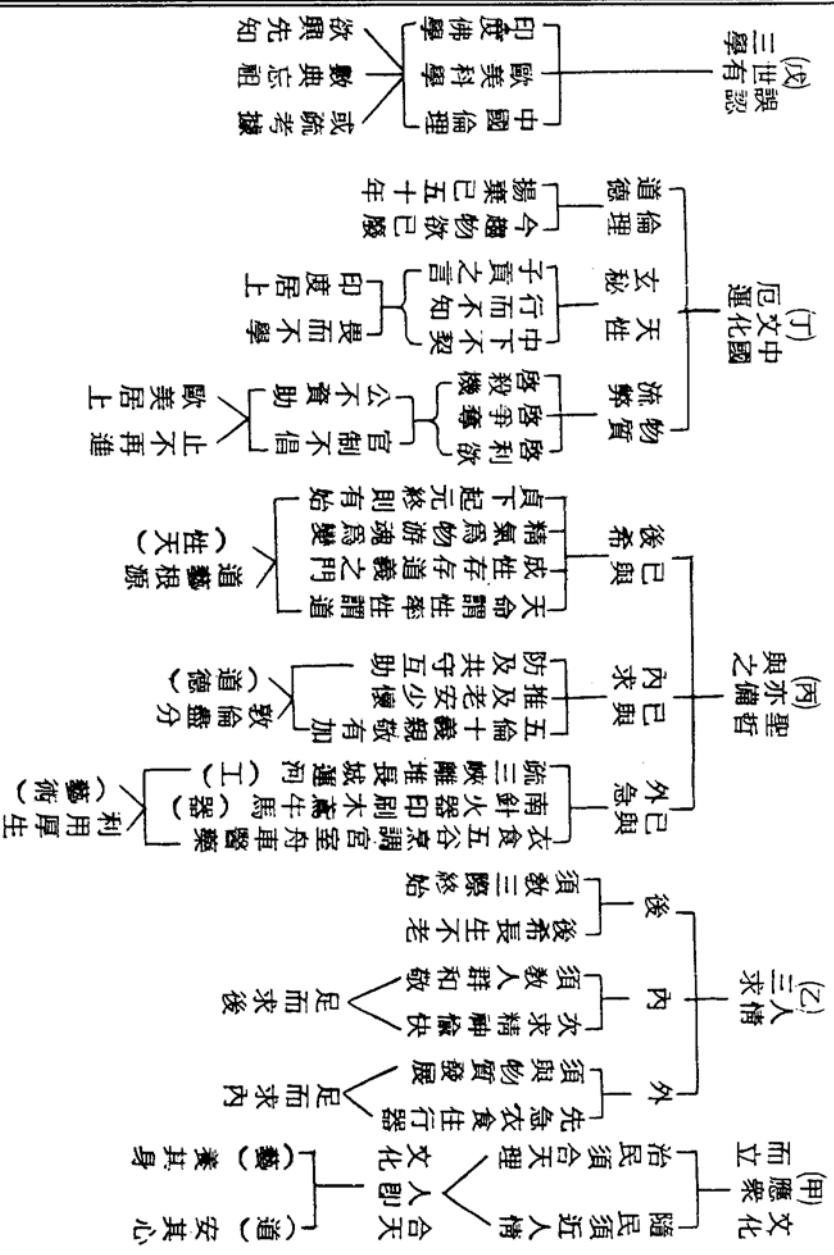

◎國學體用概言

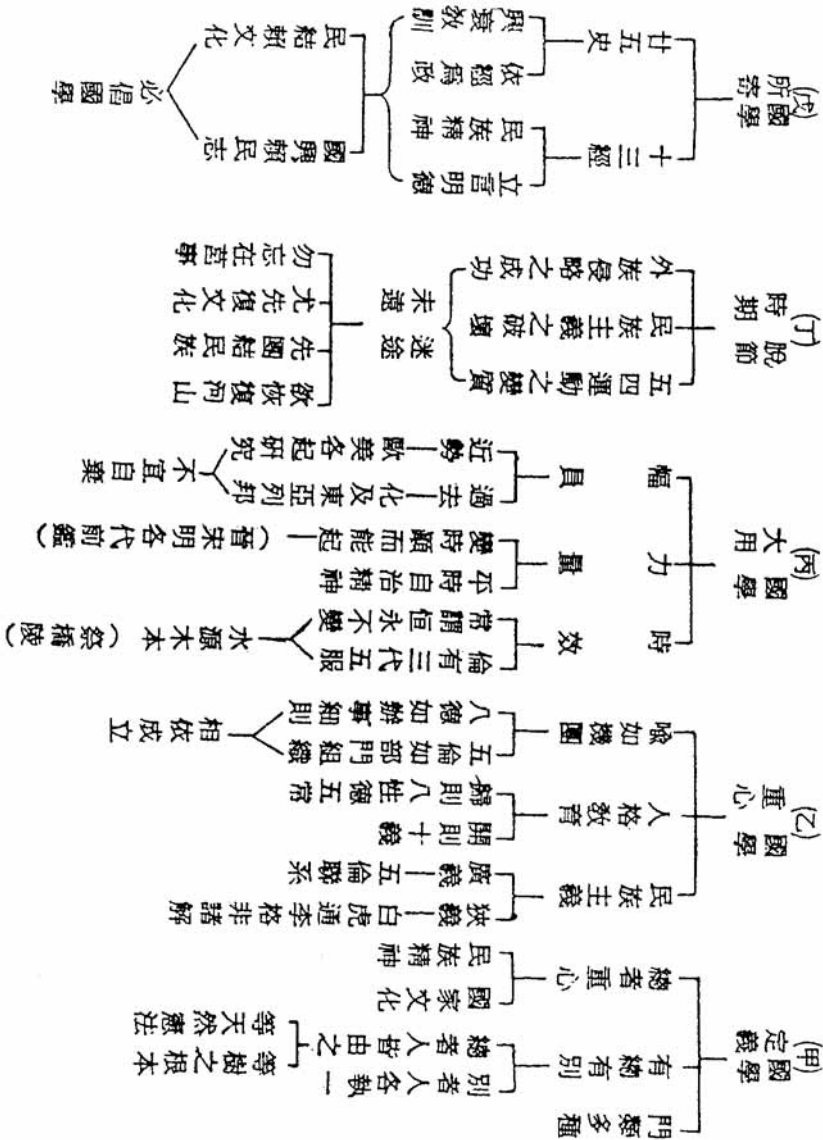

李炳南教授于中華民國五十四年三月十六日在中興大學講
 ◎國學體用概言
 我國創始發明者
 磁針火藥印刷飛機蠶絲

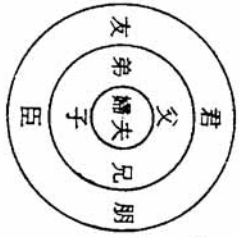
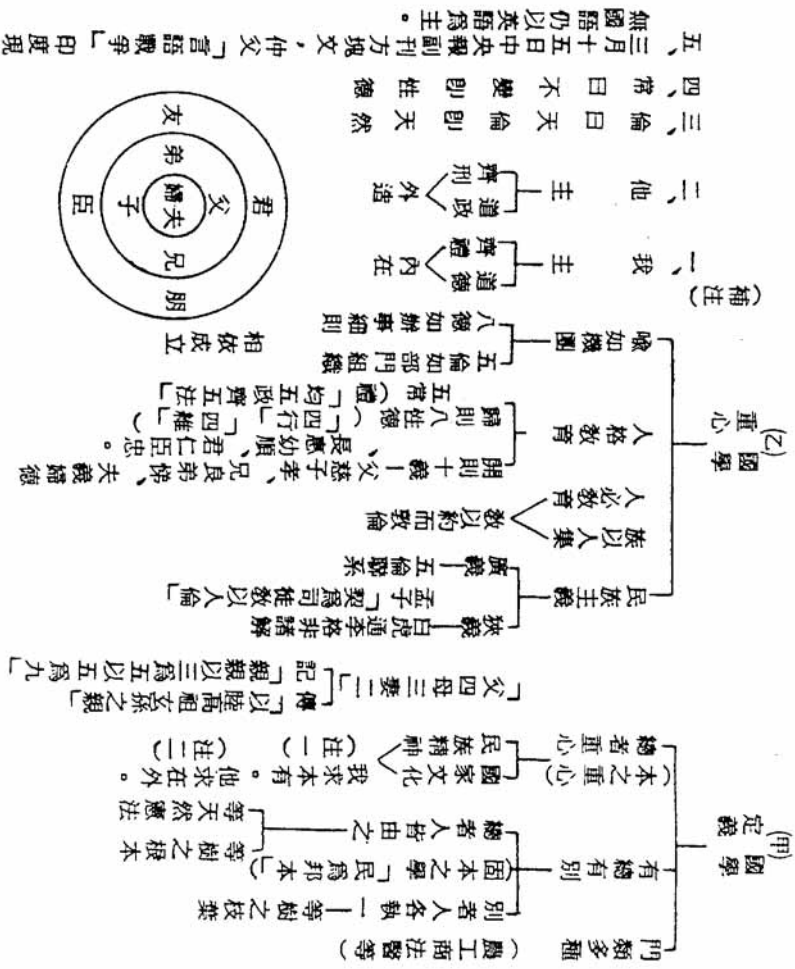

相依成立

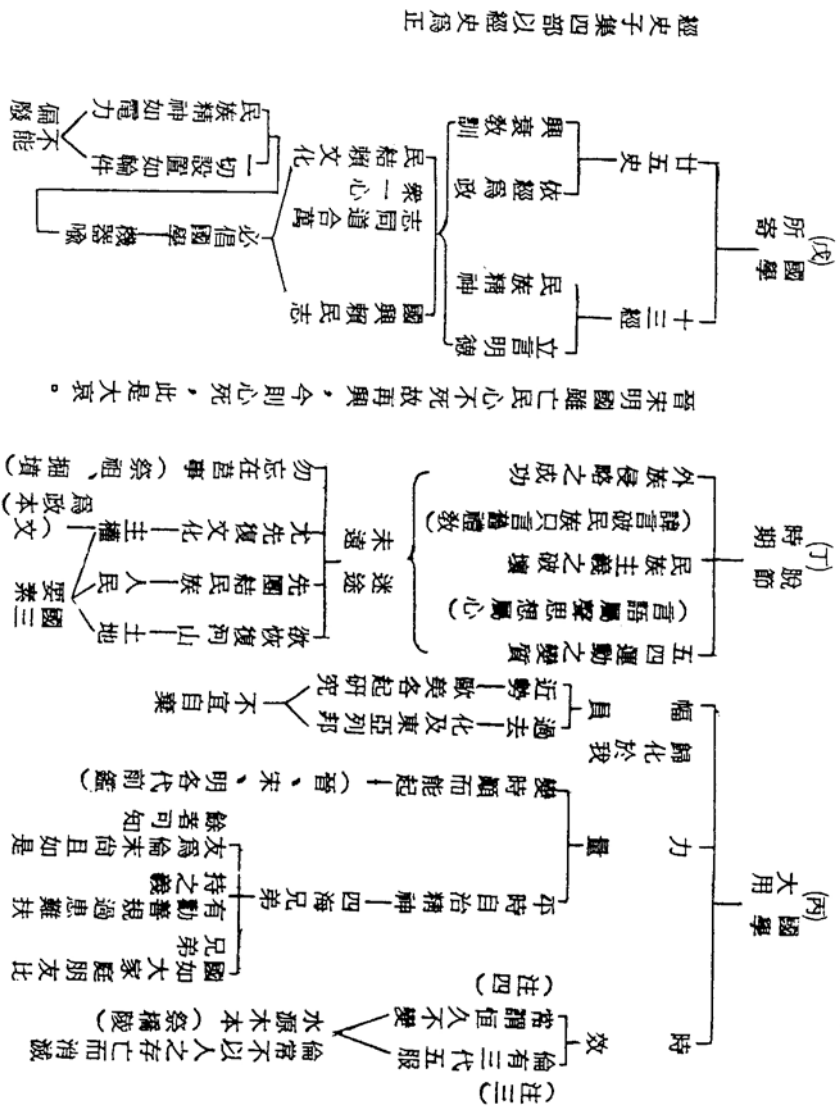

◎復興文化即是復興國家 六十二年九月體專講

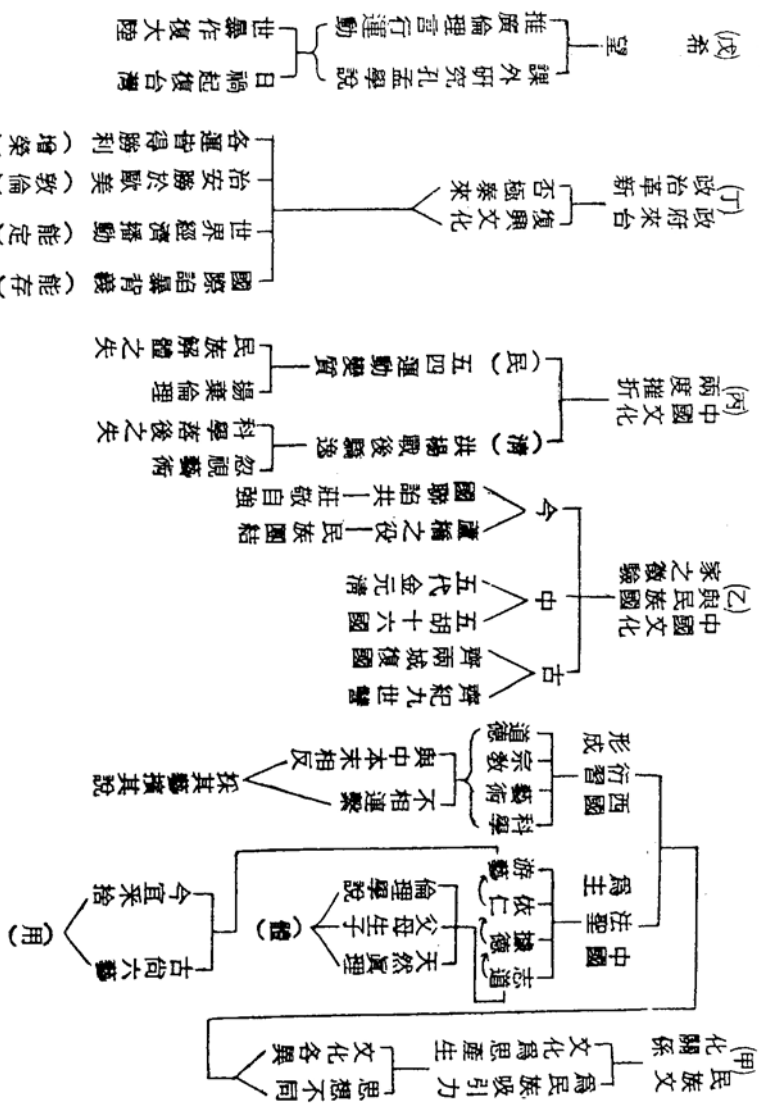

◎醫王學社十年紀念

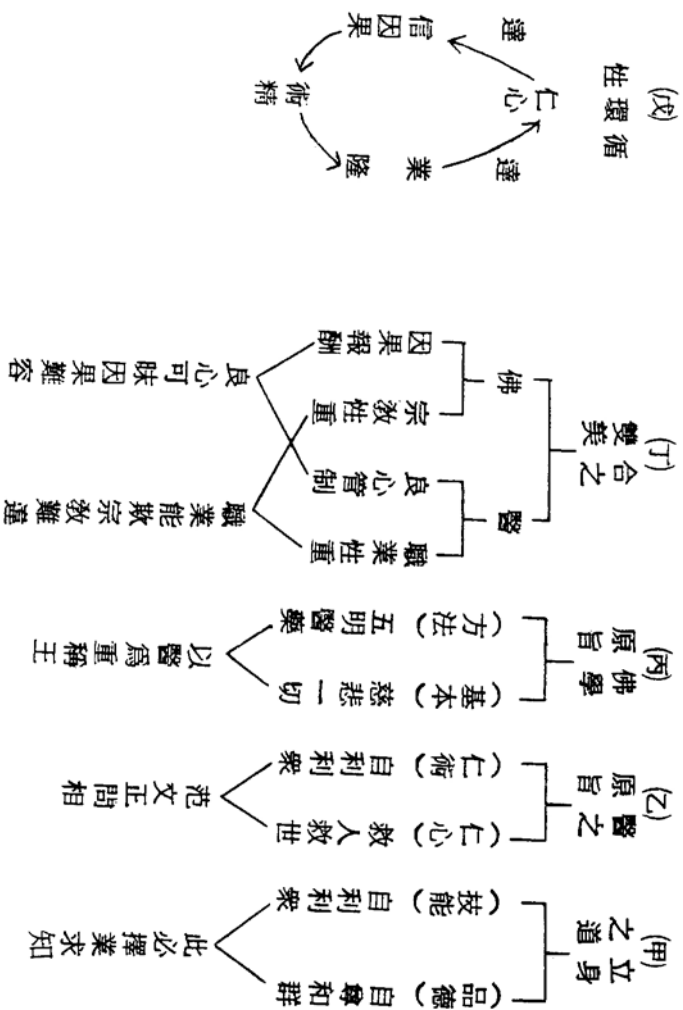

◎佛學簡要

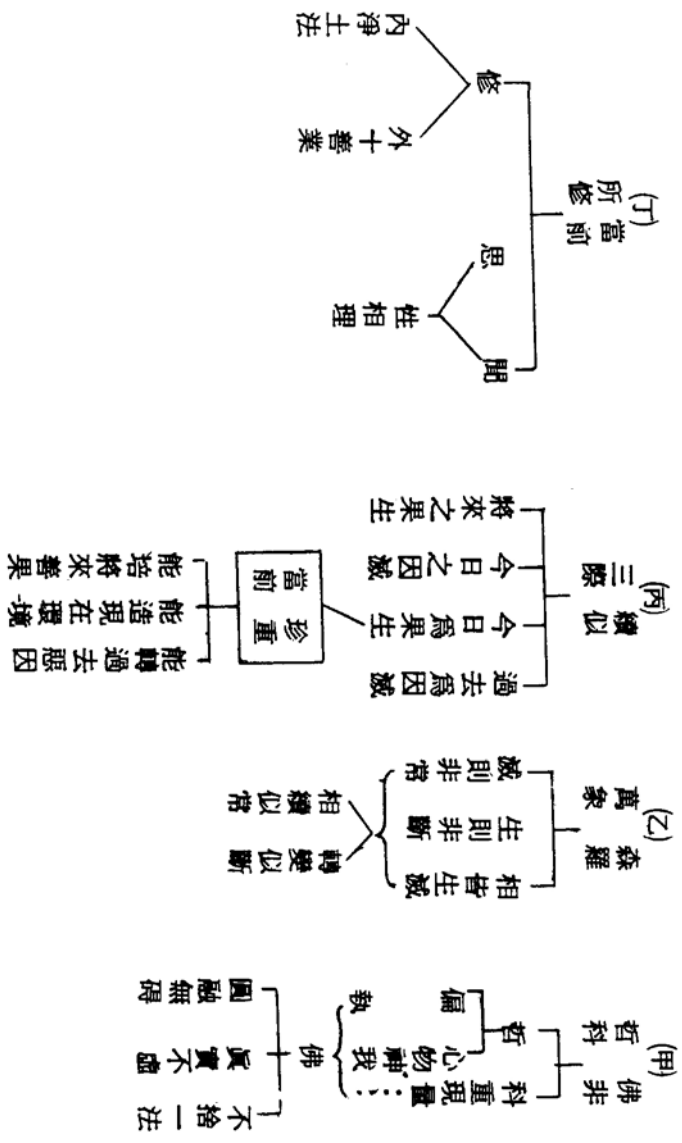

◎佛法大意

在善果林第一講

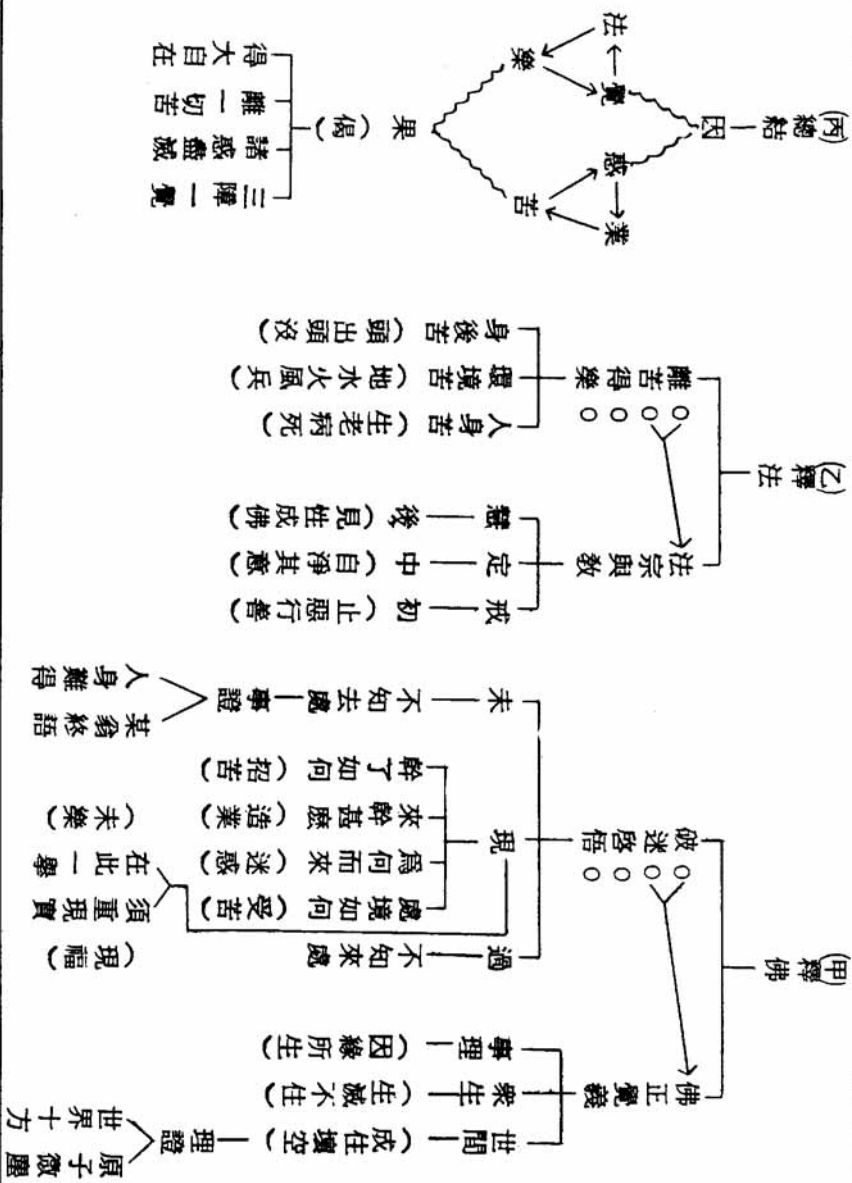

◎佛法不離世間法
在善果林第二講

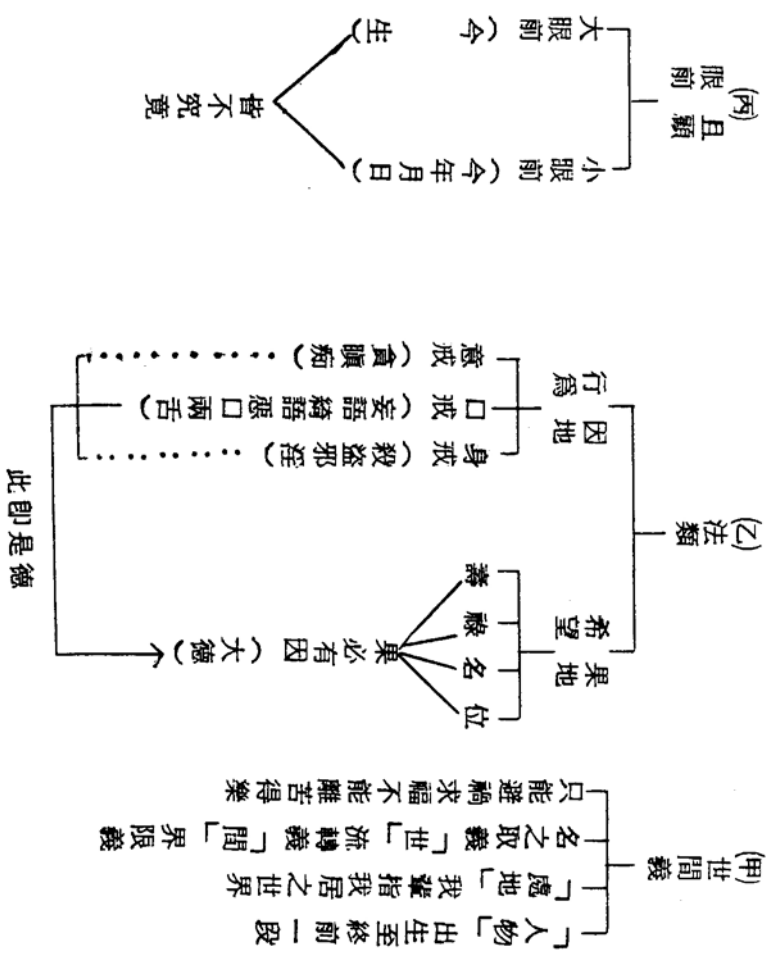

◎世間真相火宅不安 普果林第三講

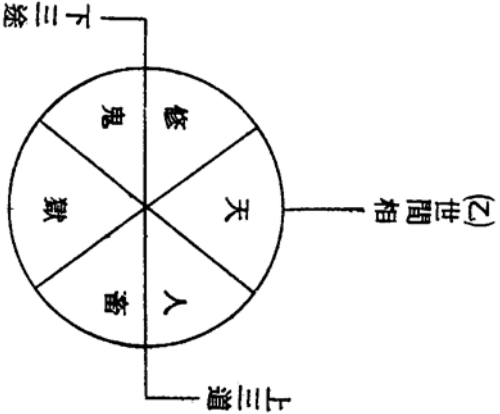
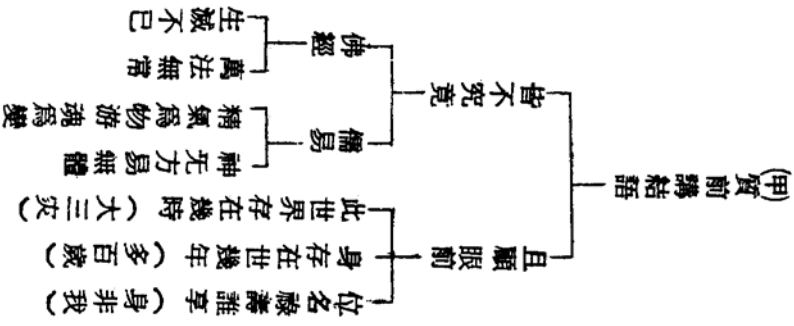

- (丙) 經史 徵驗
- 人升天 (史記) 趙簡子病
 - 人變豕 (左傳) 彭生變豕
 - 鬼殺人 (史記) 杜伯射宣王
 - 人入獄 (隋書) 韓擒虎爲閻王

(丁) 出世之義

- 非出家——非入山
- 使神識出此界限
- 得佛不生不滅之法

◎出要解脫 善果林第四講

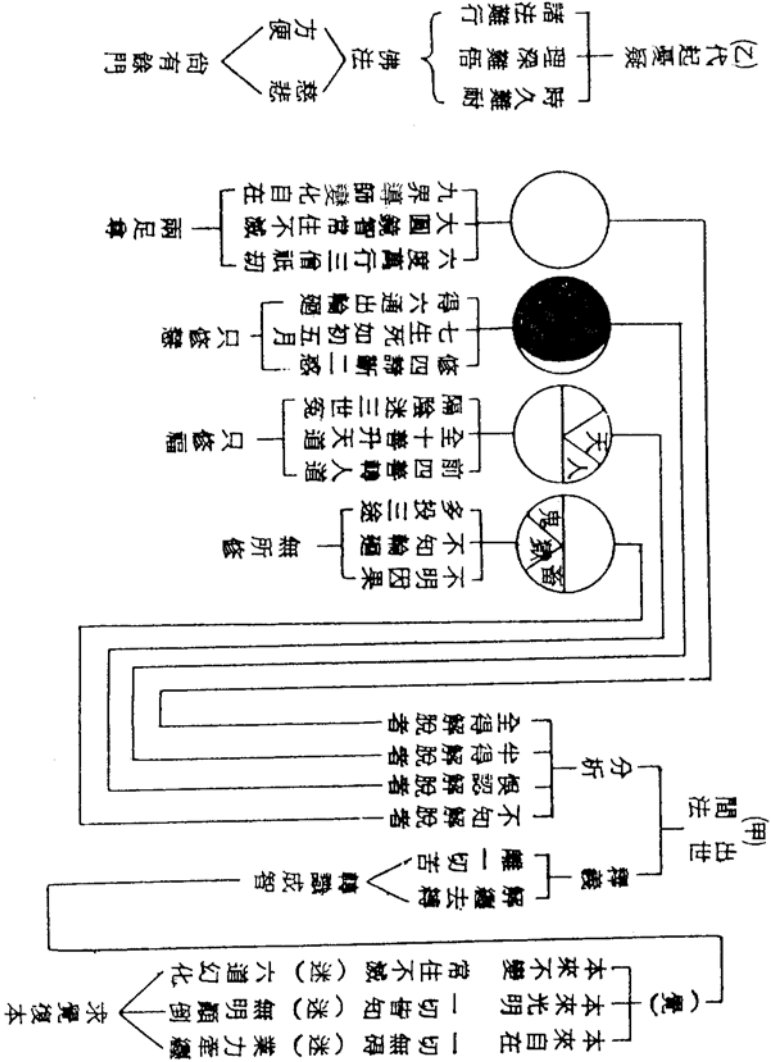

◎門餘大道 在善果林第五講

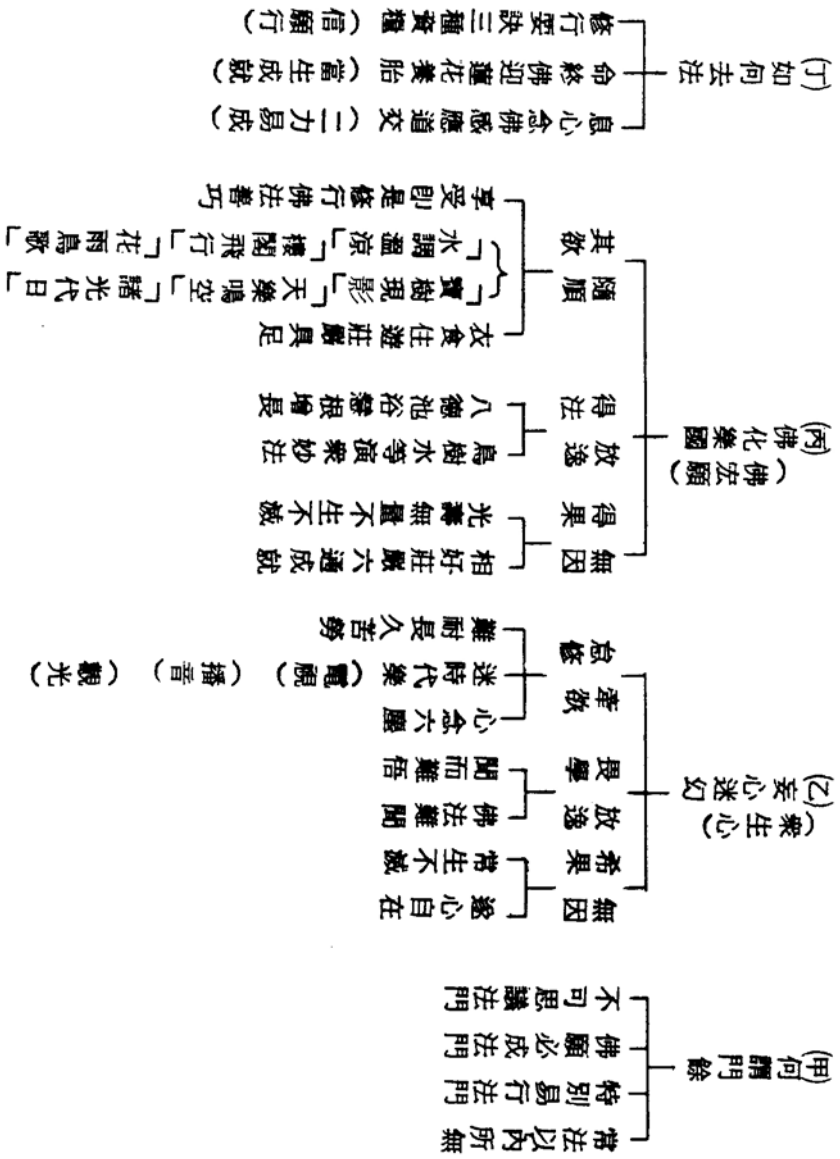

特字第一表

◎已聞佛法不可空過

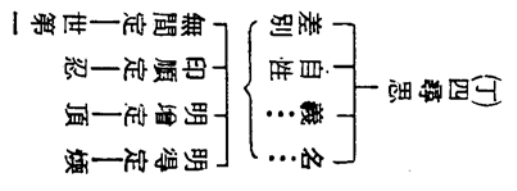
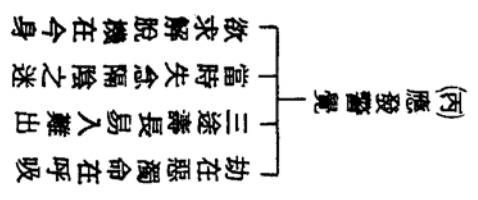
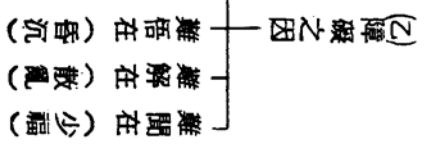
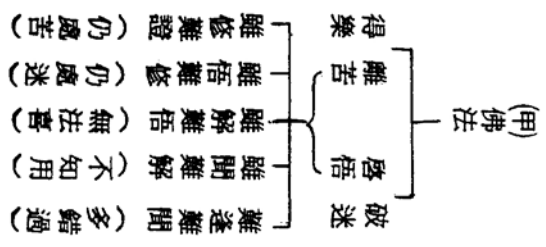

特字第二表

◎淨法解脫要義

一、知病。二、知方斷。三、知始伏。

1. 竟之不得為斷

2. 勉強控制為伏

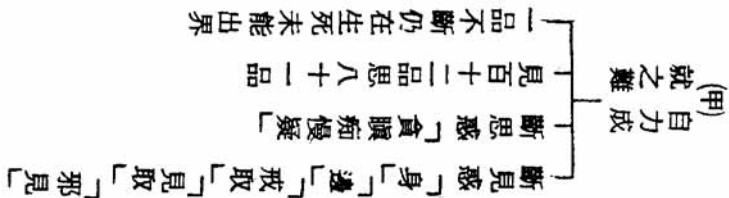

斷否試驗法（油火喻）

修只為惑（去凡情）

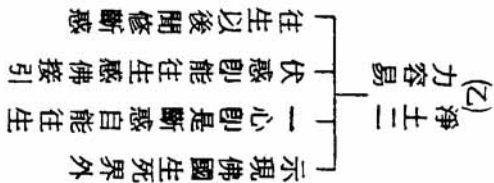

特字第二表

◎淨法解脫要義

一、知病。二、知方斷。三、知始伏。

1. 竟之不得為斷

2. 勉強控制為伏

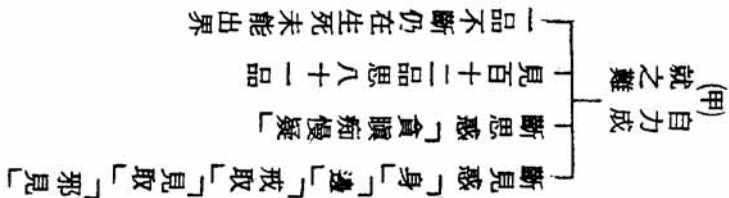

斷否試驗法（油火喻）

修只為惑（去凡情）

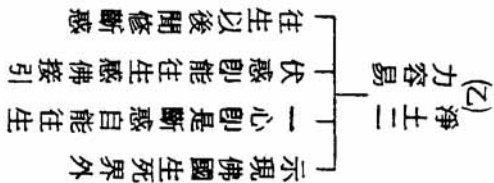

特字第三表

◎念佛一心必知

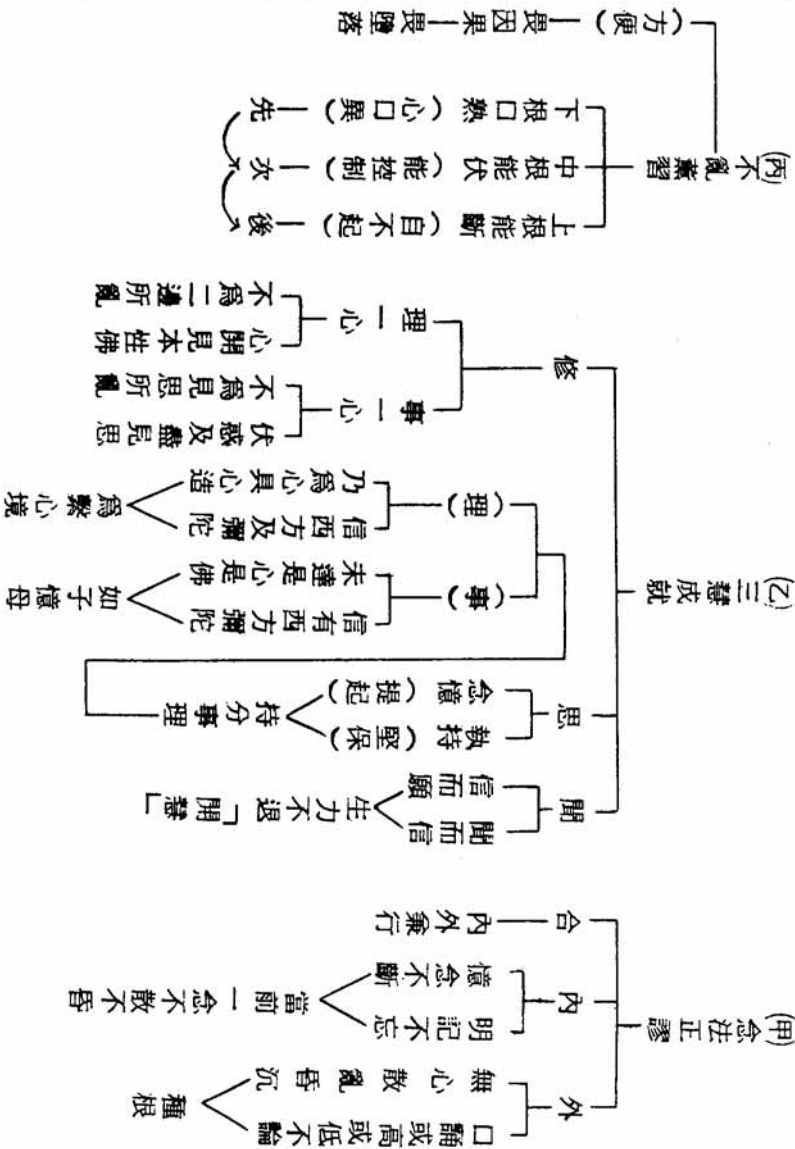

◎正知研究班講話

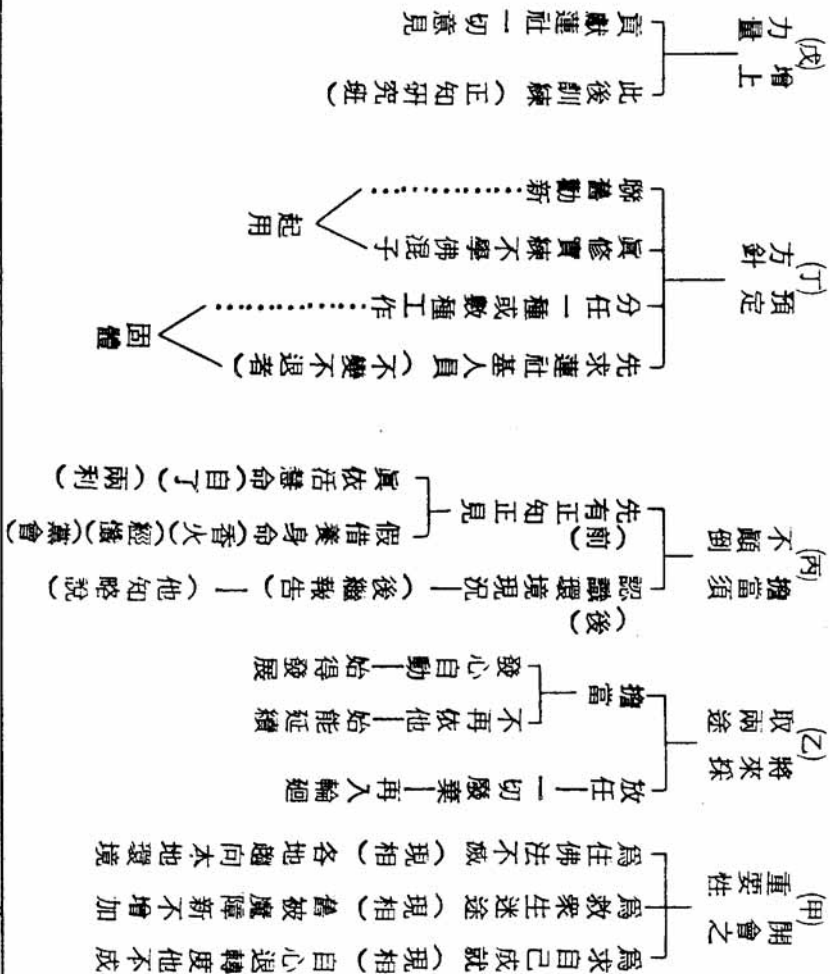

◎癸丑新正開示之一

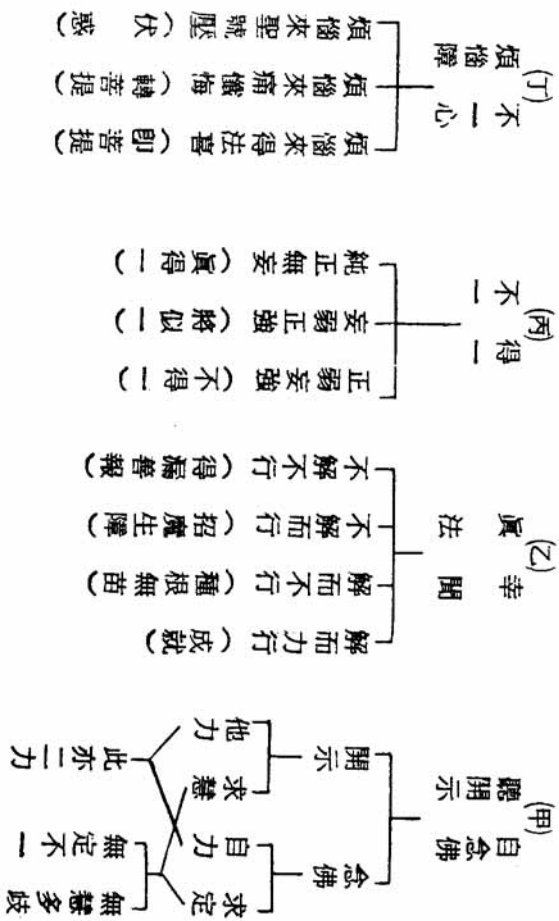

◎癸丑新開示之二

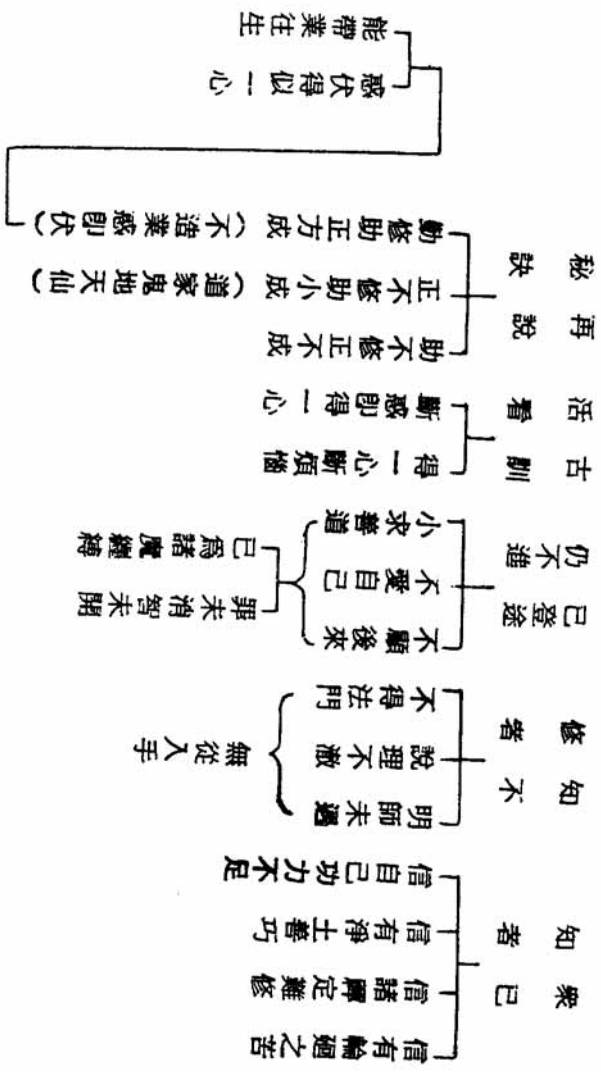

◎改過即是斷惑

◎癸丑新開示之三

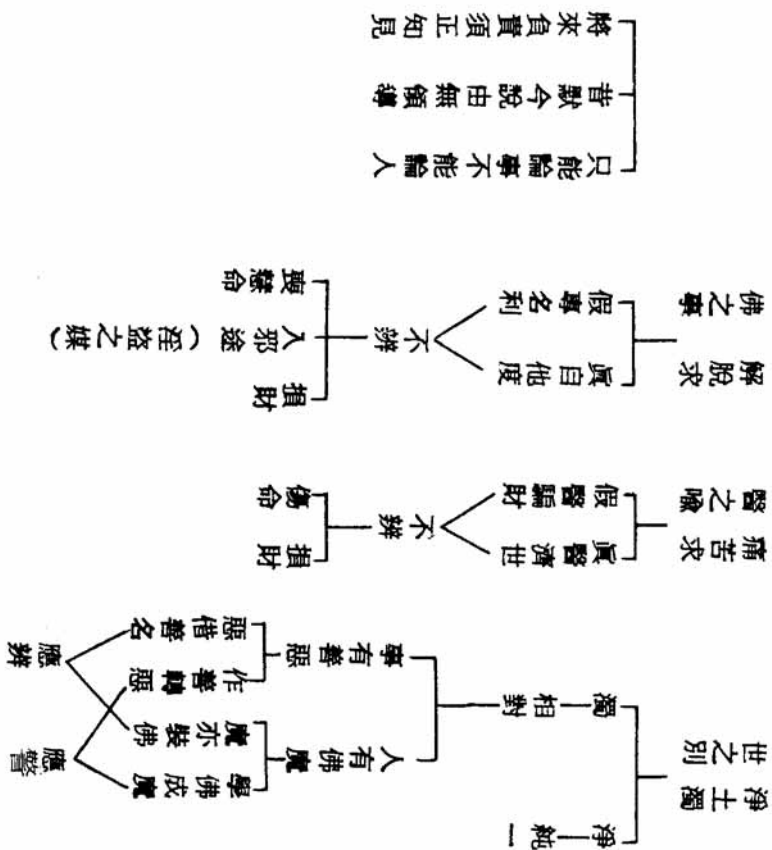

◎佛七開示

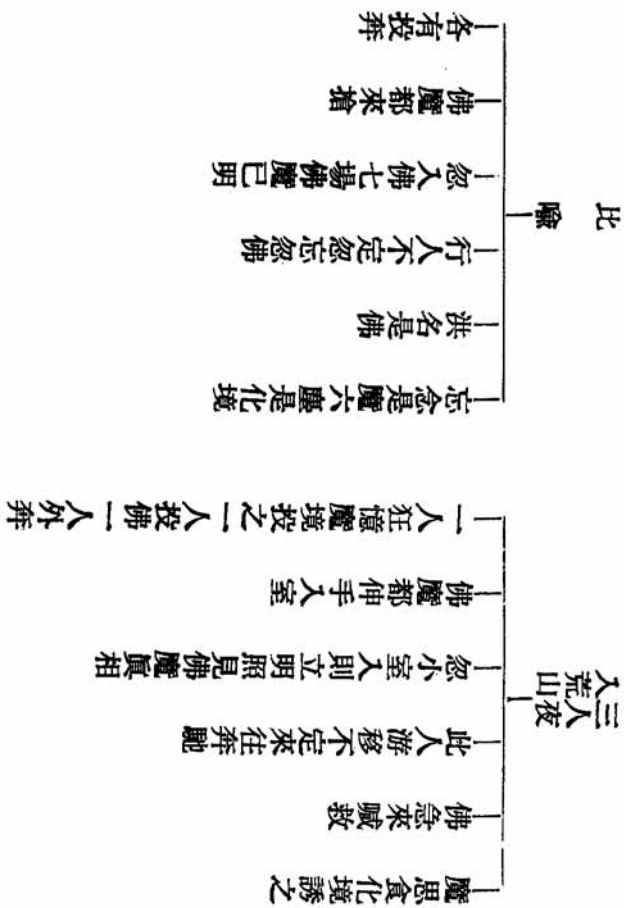

◎佛七開示

(甲)佛七 (禪) (觀音) (法華) (藥師) (彌勒) (彌陀)

(乙)各門 各有方法 歸元 行程異 (彌勒) 作用 (往生) 主旨 (往生) 方法 (持名) 條件 (三要) 今釋條件

(丙)淨土 信 (為首要) 真信生根 (生願行) 疑惑無根 (不生) 善根多在生淨 行願

(丁)惜乎 難信 門外疑 凡情障 科學障 不圓解 門內疑 不如法 之法 萬修萬人去可惜生信難

淨何不 (不可思議力) 講四級 釋力有 二大種 不可思議 聖三 定 (通) 借觀 (善法) 願

◎修淨知要

(甲)養身命 遠罪 不以邪業養命 不造惡因害身 勿多事 勿多言 遠非 勿亂走高築牆

(乙)養慧命 病 迷 後安想 執著 念凡是凡 由凡入凡 求覺去妄 不造 念佛是佛 由佛入佛

(丙)除魔障 了別 現逆 現順 境 現偽 法 內外不隨 境 不斷佛 治法

◎佛七開示

修在專一果成不退

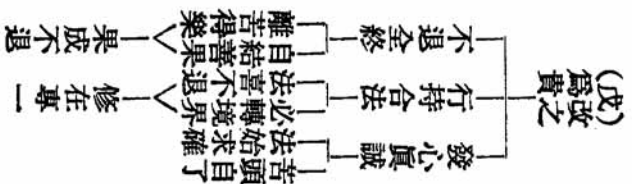
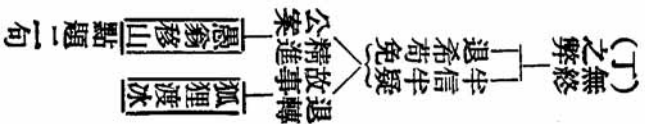
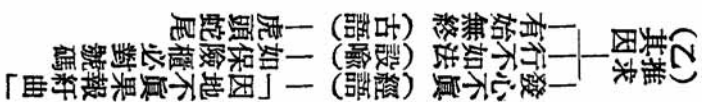

偈曰：可惜修持廢半途 多因行路太模糊
無邊痛苦依然在 口念彌陀心卻無

佛七開示偈

三途輪轉何因緣，只彼無量妄念牽，一句彌陀機上口，
金池水面出青蓮。
修淨如登百尺冰，前行滑滑足難容，成功若問有何術，
咬定彌陀不放鬆。
三藏經論密似毛，鑽研參訪日煎熬，看看漸與年際近，
始覺彌陀最穩牢。
喊破喉嚨說枉然，逗機元是古人權，喉嚨如果聲聲續，
喊到破時功自圓。
無常鐵鎖已臨頭，逃避此間暫自由，一句彌陀能救汝，
要從今夜斷心鈎。
狂牛奔逸踏田禾，卻累牧童入罪羅，但得常醒繩在手，
自無環境起風波。
劍樹刀山千萬層，回頭極樂可飛升，但求念得心鈎落，
那怕泥犁有鐵繩。

◎佛七開示

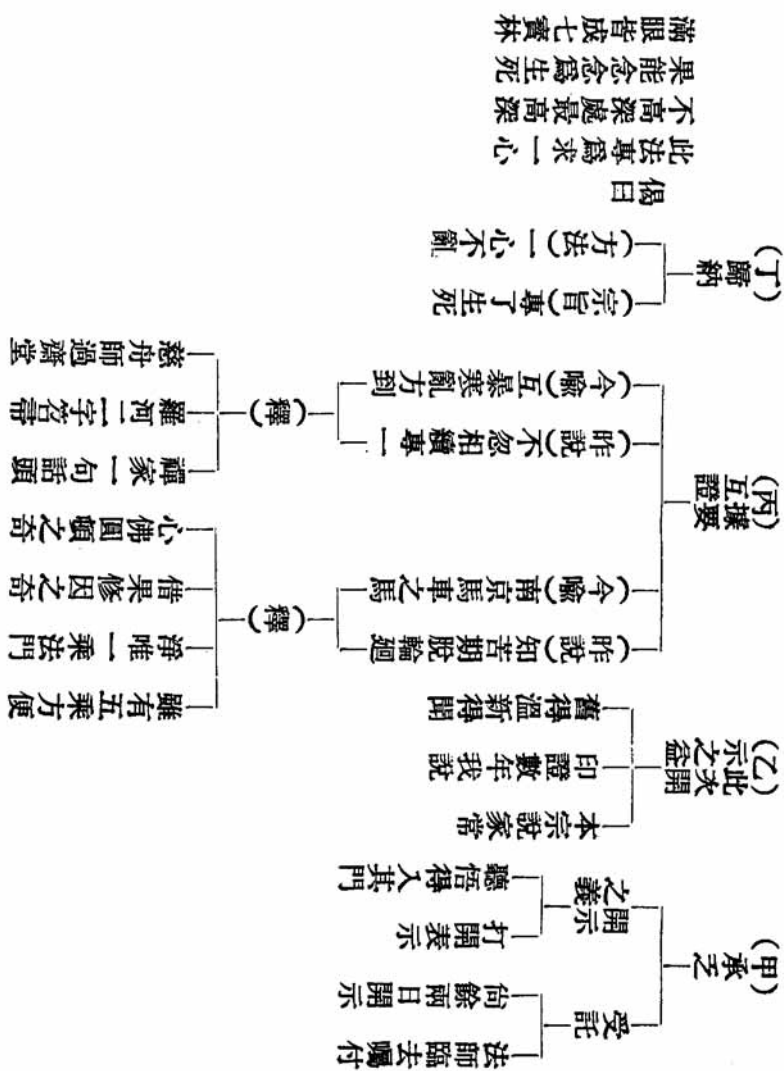

◎丙申冬月臺中靈山寺結七

第一日（明規矩曉義意）

(甲)此七
 每七都有新修
 結七義意
 道場規矩
 此七方便放住
 新修知
 新修昧

(乙)義規必
 新不解義自不得益
 新不知規妨礙他修

(丙)今昔之
 念不同
 本素如學
 今日如考
 (釋)
 念佛所求
 生西要件
 一心重要
 今克期求證
 平緣多散亂

(丁)求一
 去魔
 不自
 起魔 (放下萬緣)
 (身)坐繞拜
 (口)不斷稱
 (意)照顧當前
 (來)不攜小兒
 (來)不攜木屐
 (身)不起亂走
 (身)不奔有聲
 (口)不問酬答
 (口)不高語笑

(戊)知要
 信
 願
 行 (三要)
 平念 未曾得力
 結七 把握時機
 助念 後緣難遇

偈曰
 好機正當前 虛心守法要
 失卻黃金時 定悲三惡道

◎第二日 (不設「果定是因誤」)

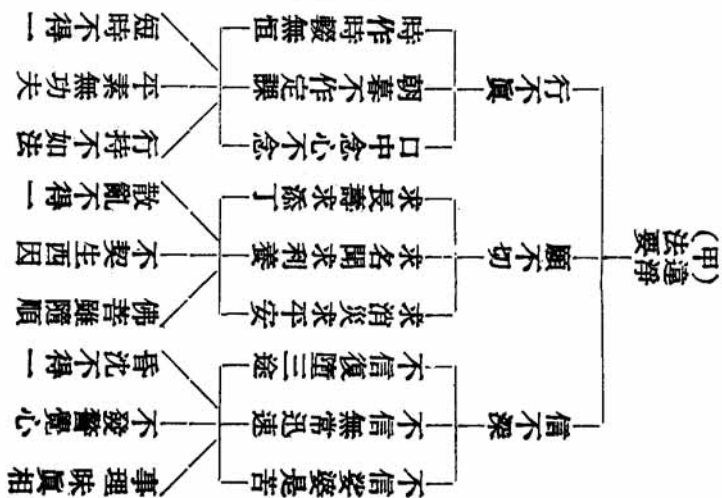

(丁) 轉後—因真果正(鏡光取火) < 自得心—
境界—莫疑時短(放刀成佛)

偈曰

始信果籽因未真空緣高樹覓金麟
鏡光機與太陽對便得飛燄燬積薪

◎第三日 (迷途忘歸)

- 錦衣玉食捧如掌珠 (衆具佛性皆是佛子)
- 延師教讀久而厭倦 (三藏靈陶不堪接受)
- 壞人誕財設計欺騙 (波旬誘引深染五欲)
- 誘惑潛逃乘機奪物 (背覺合塵漸迷本性)
- 流落外鄉備受欺辱 (三界火宅衆苦交煎)
- 爲人耕田鞭背流血 (人畜生道牛馬苦作)
- 爲丐飢渴食草飲污 (人餓鬼道食糞飲尿)
- 被誣入獄遍受苦刑 (人地獄道五間受苦)
- 依閻廢食風草皆疑 (彌陀站立接引衆生)
- 悔室不華起建樓閣 (佛化七寶樓閣池欄)
- 悔衣食劣聚味製錦 (佛化天衣並集百味)
- 悔少遊戲多置歌樂 (佛化鳥樹天樂作樂)
- 聞子流落痛斷肝腸 (彌陀憶衆發四八願)
- 尋者歷述慈母思念 (釋尊說出彌陀接引)
- 尋者歷述母家莊嚴 (經典詳載蓮邦莊嚴)
- 子迷久故開而弗信 (衆生障重意不思歸)

(甲)富婆
嬌子

(乙)蕩子
所經

(丙)富婆
思子

(丁)託人
尋子

偈曰

迷途一去箭難弦檢點歸心淡似烟
腸斷萬行慈母淚朝化雨寄君前

(上段設喻下段釋意)
重在想念

◎第四日(求一各種參考)

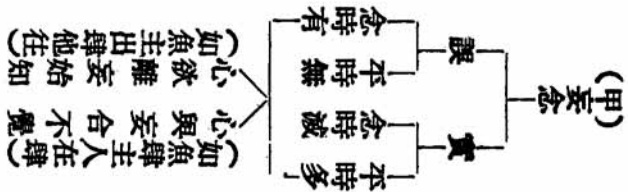

(丙)三念治法

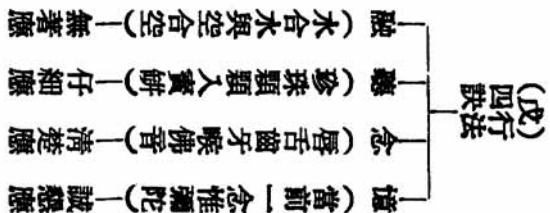

偈曰

願堆四寶作方池澄靜無痕貯碧漪
會得此中消息後許君便到一心時

◎第六日 (大回向文意義)

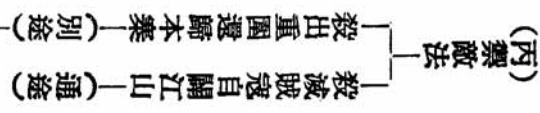
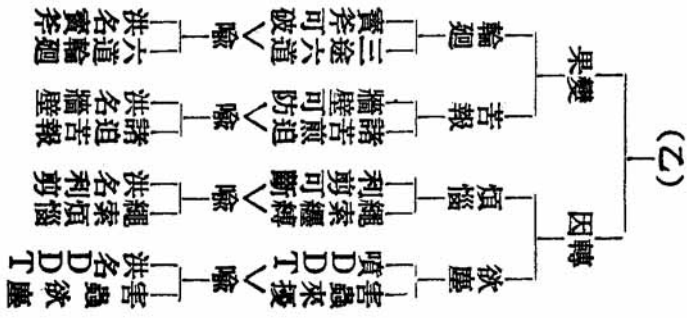

「一心稱念，求願往生」

偈曰

但能深契彌陀願已在時回向中
 若只依文隨口唱重加七日亦無功

◎第七日（印證易勉）

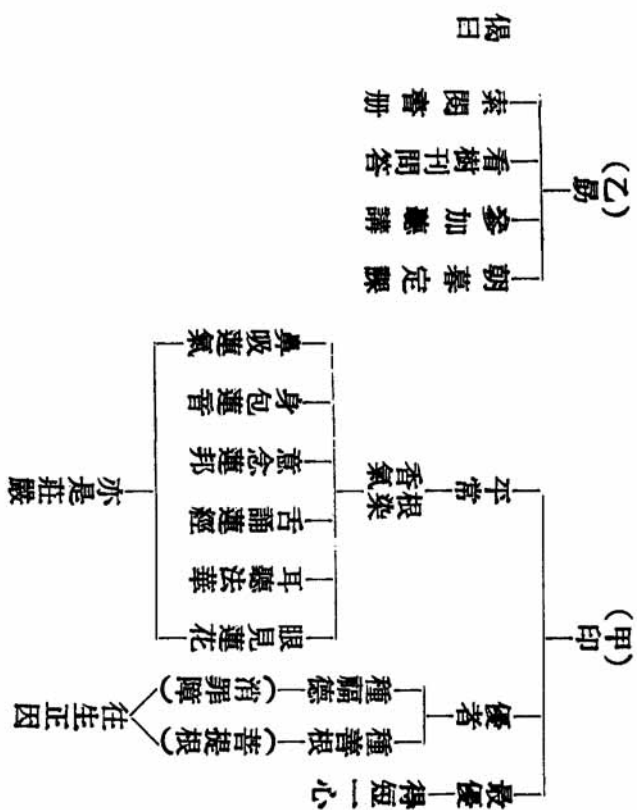

蓮花熏就滿身香感得雲間現法王
臨別叮嚀真住處彌陀懷裏是家鄉

偈曰

◎示規矩（第一日）

久生——過去得一心否焉可不進
 懈怠——已得一心不進則退
 宜如日初朝朝新氣

在外——在家不如葷酒
 來此不帶小兒
 途中先持佛號

入場——入殿不穿木屐
 不高聲不閒談
 不起坐不定

念佛——隨維那不起高腔
 不會者默念佛
 止靜端坐默念

示聽開——不離坐行走
 不打瞌睡
 放下萬緣攝心細聽

過堂——不說話
 飯碗淨不散飯
 看衆動作

偈曰

佛法須從恭敬求嚴防懈怠與粗浮
 偷然看作平常事有不平常在後頭

◎法華彌陀兩經匯義（第二日）

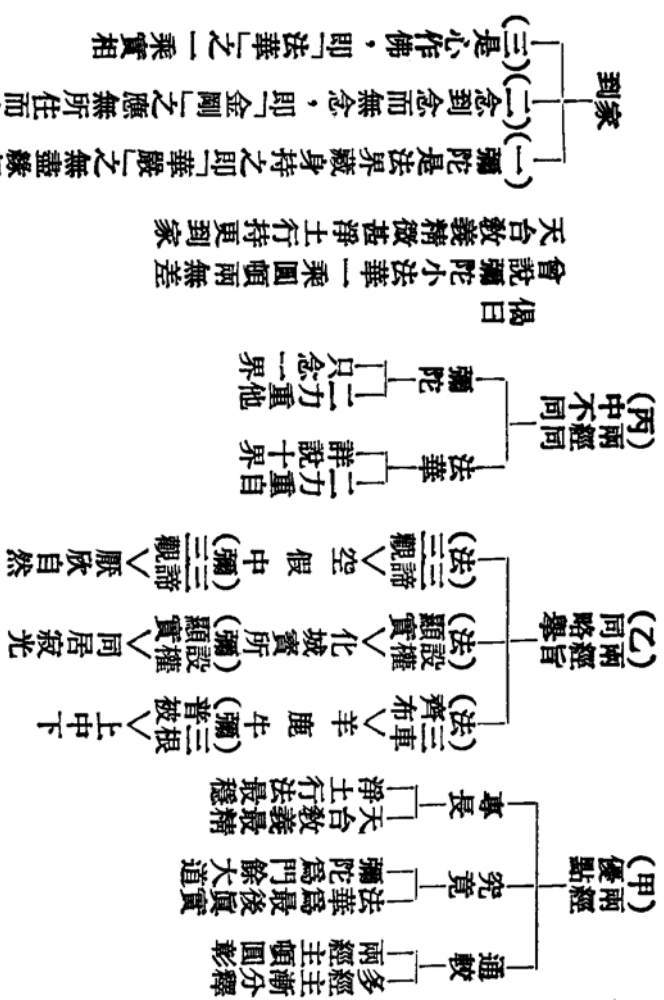

若說一句洪名不到家便是毀謗五時教典故。

◎ 一心之要 (第三日)

(甲) 念佛
 爲了生死
 應起厭厭
 當生成就

(乙) 亂心
 如搏泥沙作成坏器
 經日曬乾亦得小用
 (不嚴生死大事) 不堪經雨

(丙) 結七
 之義
 克期求證
 求證一心
 如土坏入窯

(丁) 一心
 之義
 絕塵離相之時
 與佛相應之謂
 (工夫堅固) 如坏燒成磚

(戊) 不應
 存心
 求福
 無厭厭心
 消災
 求功德
 情怠心
 皆不得一

(己) 應作
 是觀
 今日即是臘月三十日
 專求佛來接引往生
 心易歸一

偈曰

土坏未煉難經雨 還得入窯燒作磚
 火候七天如不足 道旁棄捨有誰憐

◎洪水村(第四日)

(甲) 山園荒村 (鐵園婆)
 每年三季發水淹村 (三界三苦)
 水中多藏鱷魚毒蛇 (天災人禍)
 村人例須習水撐船 (佛法衆度)

(乙) 村翁家庭 (佛與衆生)
 有子數人背父潛逃 (衆生背覺)
 心念迷子恐被水害 (佛悲衆生)
 父出喊求子更藏匿 (衆不受度)

(丙) 子暫歸家 (發心學佛)
 子窮來歸父喜望外 (結七入寺)
 身家心外不習駕船 (不如法念)
 家居數日依舊逃逝 (七瀨衆散)
 季水大發諸子淹沒 (無常到來)

偈曰

洪水村中最不安貪遊痴匿忘艱難
 暫歸未肯承家訓鱷嚼蛇吞逐逝瀾

◎示疑 (第五日)

(甲)不感應
 疑——不見佛不見境
 不見光不聞香
 示——不宜躁求
 清淨好境

手電筒
 筒石俱全 (心佛現成)
 開接無光 (念不感應)
 電門生鏽 (心染欲塵)
 阻不交感 (欲塵生障)
 必須除鏽 (放下攀緣)
 電接生光 (心佛感應)

(乙)不得力
 疑——愈念愈亂
 強制不住
 示——不可強制
 別求方便

瓢在水
 飄蕩不定 (耳識外馳)
 不入水底 (不因佛定)
 瓢浮水面 (耳口不應)
 瓢內無水 (耳內無聲)
 水入瓢內 (聲入耳內)
 瓢即沈底 (耳音澈心)

偈曰

電門生鏽不交感應欲塞胸難一心
 水入瓢沈應有悟宏名貫耳細推尋

◎聲聲相續的方便 (第六日)

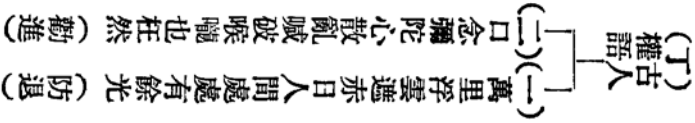
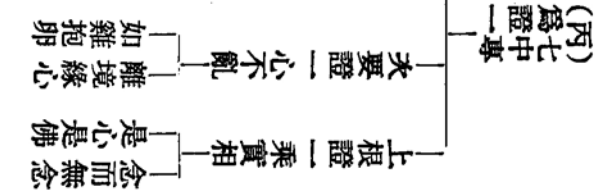
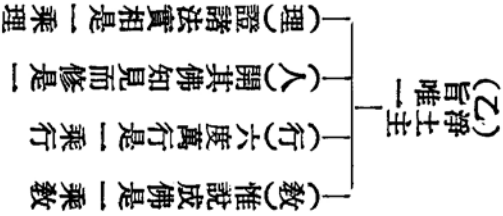
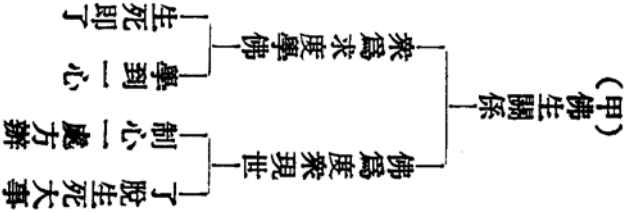

偈曰
 喊破喉嚨說枉然 逗機原是古人權
 喉嚨 如果聲聲相續 喊未破時功自圓

◎證境（圓滿日）

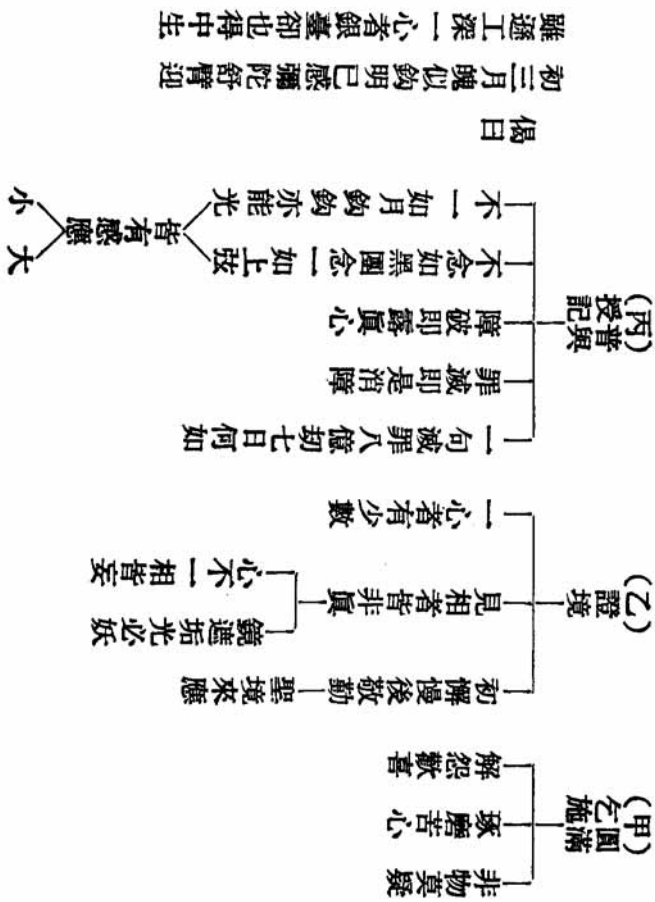

偈曰

初三月魄似鈎明已感彌陀舒臂迎
 雖遜工深一心者銀臺卻也得中生

◎戊戌冬季靈山寺佛七初次開示

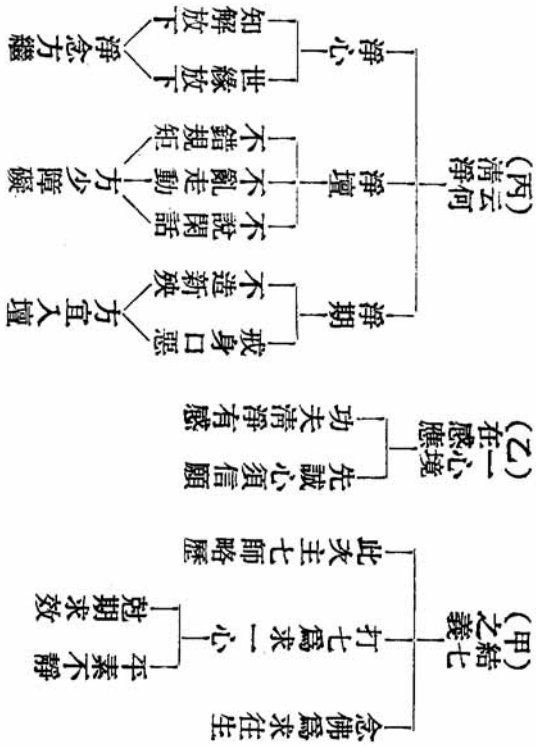

◎第二次說制心

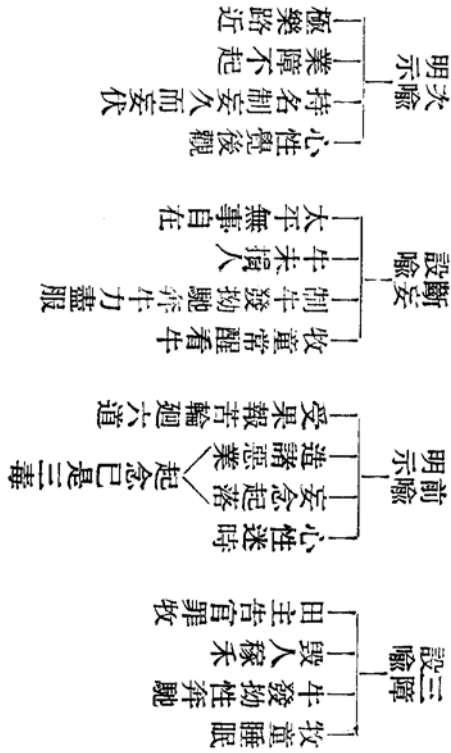

◎念力信力

(甲)信力 (不足力)

- 三要以信為先
- 信輕願行不切
- 行不切念不一

(乙)不信佛 (祖開示)

- 「號曰無上深妙禪」
 - 靜慮不思
 - 有念凡夫(妄有)
 - 無念外道(頑空) (中) 萬德淨名
- 「三藏十二部極則」
 - 教理都在裏許
 - 單(戒)人天
 - 單(定)色空
 - 單(慧)二乘
 - 往生(一生補處)
- 六方佛齊現勸修
 - 好事雜修
 - 因地不一
 - (果雜) 是心是佛

(丙)損失 (慘重)

- 十年空過行退轉
- 滅壽三千六百年
- 寸陰寸金

(丁)應該 (相信)

- 萬事無常
- 出氣難入
- 不生即墮三途
- 解脫即在今夜
- 解脫須得一心

偈曰

一心端賴信心堅要在今時各自圓
借問同修須記取人生幾箇十三年

◎己亥春季佛七開示

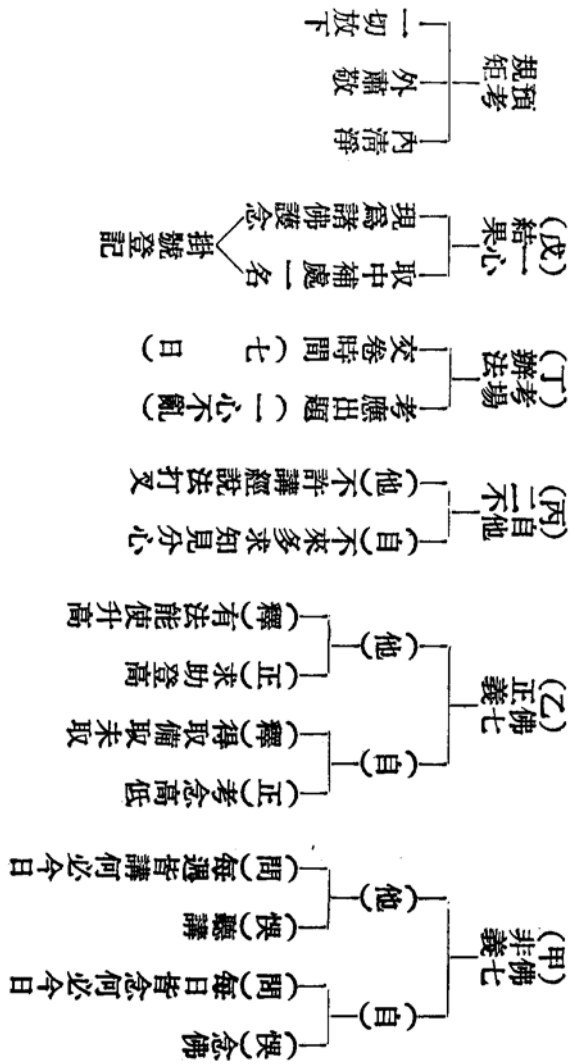

◎庚子春靈山寺結七開示

經訓（縱此心者，喪人善事，制心一處，無事不辦。）

(甲) 何物是
 在內是起念
 在外諸作用
 心分真妄
 歸一清淨是真
 縱放染汗皆假

(乙) 何者
 是縱
 追念過去一切榮辱依戀現前苦樂期望後來難能
 無漏真善（戒定慧）俱因喪失

(丙) 制一
 之喻
 兒童風中集柳絮（隨集隨散）不知法求一
 以鉢盛水絮投中（沾而不起）持六字洪名

(丁) 如何
 一何力
 水喻
 動生波是多即亂即妄
 靜止水是一即定即真
 力量
 波止爲水，由妄還真，感月印現。
 念制爲心，由亂歸定，感佛來應。

偈曰

今不專心修淨土還同有病亂求醫
 僧伽福報歸君相何況吾儕在俗時

◎庚子春靈山寺結七第二次開示

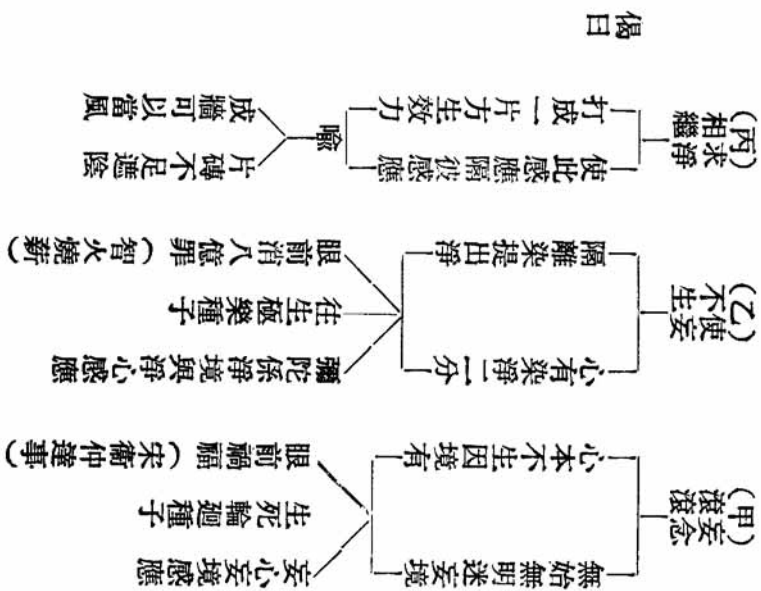

生死涅槃兩感應不同斷惑萬般難
但能勘隔妄心境淨土當前一瞬間

偈曰

(丙) 求淨 (相繼) — 使此感應隔彼感應 — 打成一片方生效力 — 喻 — 片磚不足遮陰 — 成牆可以當風

(乙) 使妄不生 — 心生染淨二分 — 隔離染提出淨 — 眼前消八億罪 (智火燒薪) — 往生極樂種子

(甲) 妄念 (滾滾) — 無始無明迷妄境 — 妄心妄境感應 — 生死輪迴種子 — 眼前禍福 (宋衛仲達事)

◎庚子春靈山寺結七第三次開示

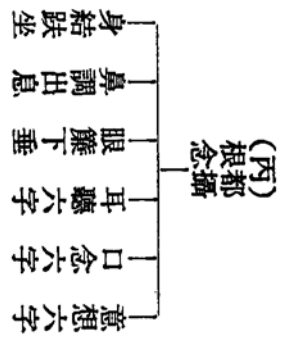
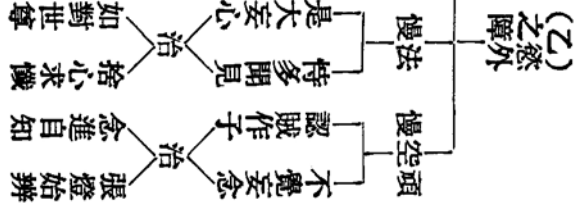
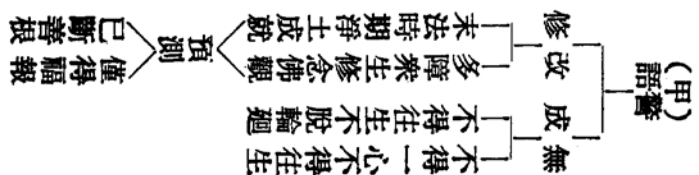

偈曰

未解娑婆業障深輪迴不斷去來今

宏名妙諦尋常看幾箇人中會一心

◎癸卯冬季靈山寺結七開示

(甲) 佛處
佛為大事
能了生死
他只升天

(乙) 修者
知涅槃為懂佛法
了生死為真信徒
此是真離苦得樂
遺偷
佛所不喜
不解佛法
甘入地獄

(丙) 徑中
小乘七次大乘三祇
淨土法門當生成就
七日能證只求一心
可惜
知求世樂
寶珠彈雀

(丁) 徑巧
不得一心不能往生
在家七日每多退轉
始有結七方便之法
今日
仍不
往生
無分
考驗

(戊) 難化
不怕地獄苦
不願往生
行不如法
示念法
圓念三要
頭殿樓臺

偈曰

頭藏宮殿住彌陀聲入耳中感應多
信願同深求極樂一心不亂出娑婆

◎乙巳冬季靈山寺佛七第一次開示

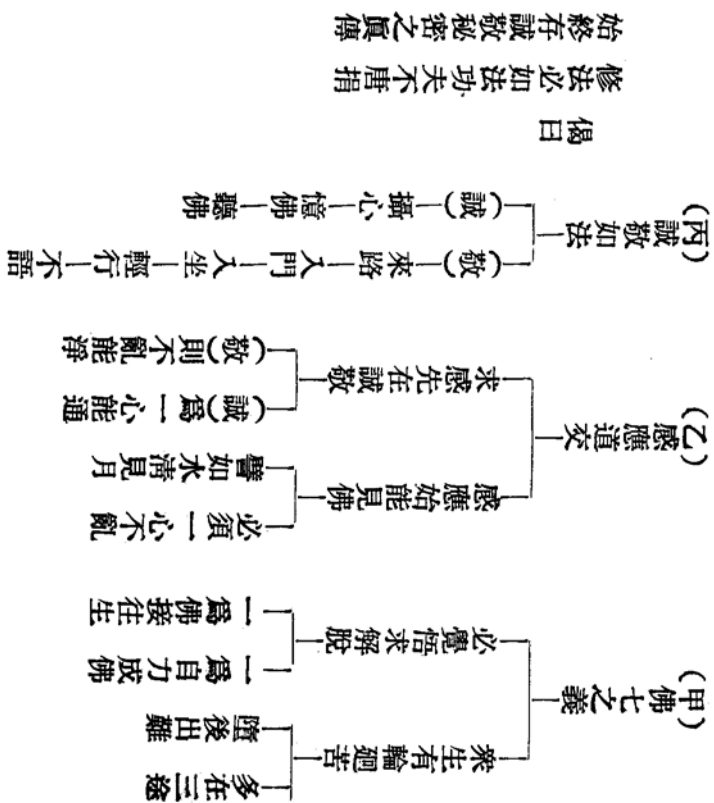

偈曰

修法必如法功夫不唐捐

始終存誠敬秘密之真傳

② 乙巳冬季靈山寺佛七第二次開示

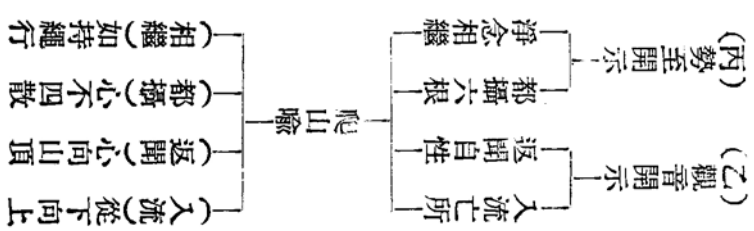
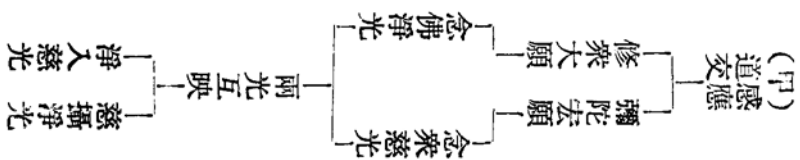

偈曰

彌陀聖號鐵絲繩結在心頭莫放鬆
身爬懸崖原不穩絲繩一斷落深坑

◎乙巳冬季靈山寺佛七圓滿開示

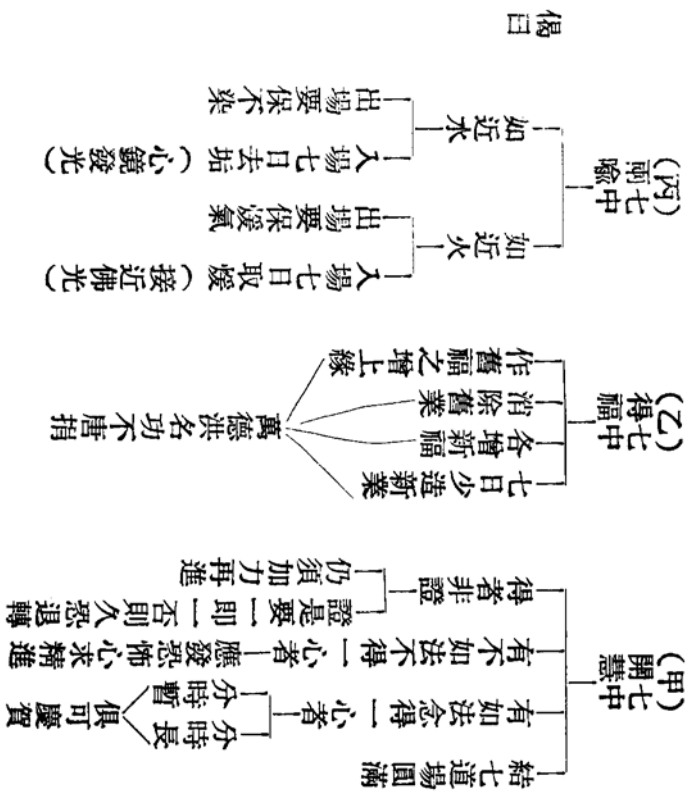

◎太平印弘孝達佛七開示

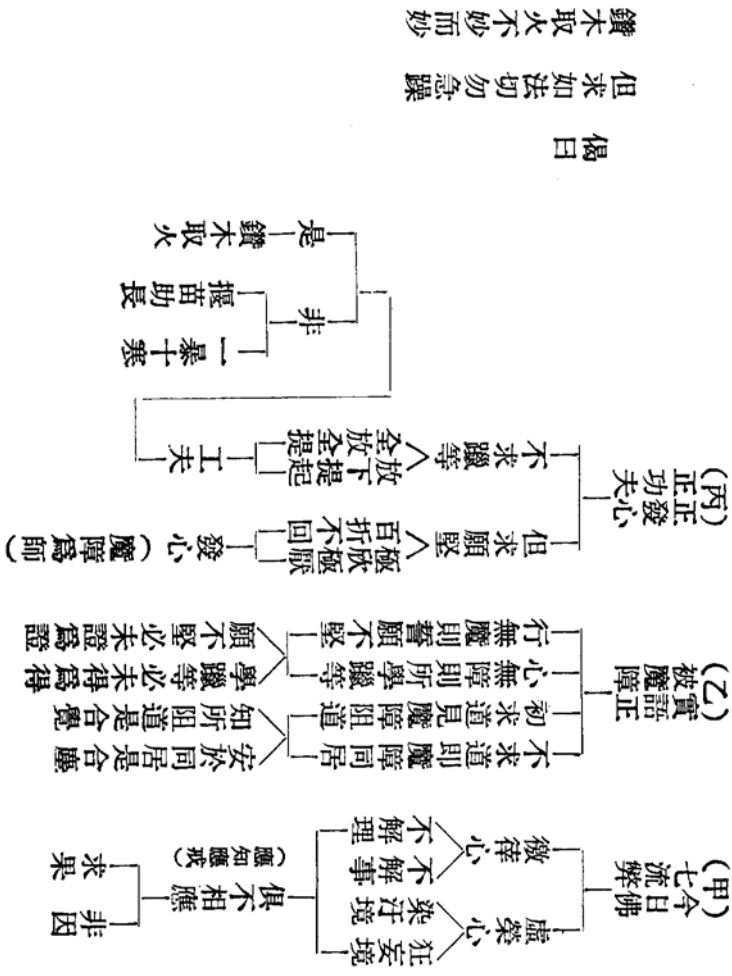

但求如法切勿急躁
鑽木取火不妙而妙

偈曰

◎丙午冬季靈山寺佛七第一次開示

(甲)念佛之義——
學佛為求覺
知生死苦為真覺
知苦求解脫為真學
解脫來往生為穩妥

(乙)臺中道場狀況——
臺中先開其始
時間已十七年之久
時久恐懈怠廢功
成功在一心
結七作助緣

(丙)感應必求——
外莊嚴——威儀莊重
場壇嚴淨
內誠敬——如佛在前
當面莫錯
(誠)土木皆真
(偽)法報不應

(丁)先誠立——
念佛必求見佛——見佛便是感應
感應方能往生
六根接佛便是見佛
口念意想便得一心

(戊)古人警語——
靡不有初鮮克有終
初步不誠後益無功

偈曰

裝金土木佛皆真若到心誠轉法身
今日浮浮根不穩莫將無效怨他人

◎丙午冬季靈山寺佛七第三次開示

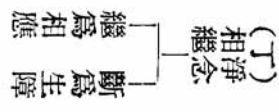
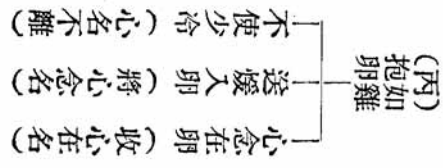
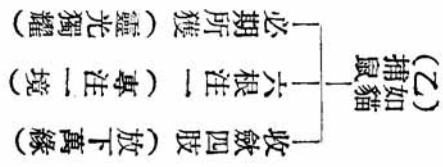
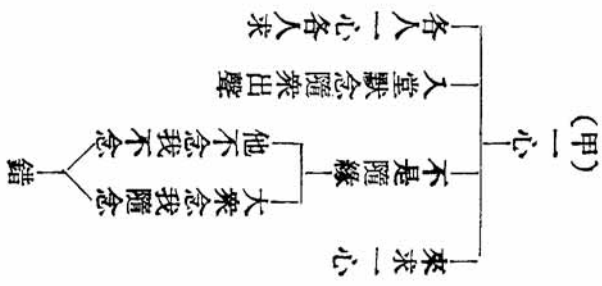

偈曰

佛七無非入禪定妄念飛騰總是病
倘若不能得一心淨念相繼即感應

佛七開示 (在臺中靈山寺)

丁未夏曆十一月十五日夜月當頭時

◎十二知

(子) 知命 — 七十古稀
無常 — 刹那生滅

(丑) 知輪 — 高山穿針
廻長 — 七佛仍蟻

(寅) 知斷 — 息滅三毒
惑難 — 如斷瀑流

(卯) 知往 — 伏惑不起
生易 — 一心即生

(辰) 知懈 — 有口無心
怠懈 — 時間間斷

(巳) 知實 — 十萬億土
行成 — 念如行路

(午) 知家 — 求知求解
中學 — 朝暮練習

(未) 知來 — 收斂身心
此考 — 求得一心

(申) 知放 — 須放萬緣
不下 — 無明行擾

(酉) 知提 — 染放不下
不起 — 淨提不起

(戌) 知攝 — 六根收回
六根 — 安在名號

(亥) 知念 — 一念相應
相應 — 即是見佛

偈曰

年年結七步遲遲再與言明十二知
今夜青天雲散盡當頭無影月圓時

◎丁未夏曆十一月十六日靈山寺結七後日開示

(甲) 最後警告
 成功只餘今天
 不一解脫無望
 不可忽略因果

(乙) 將來往生
 現亂心位(必求心不顛倒)
 惡緣來牽(必求無障礙)
 自力不足(必求佛來接引)
 將來果一生不生

(丙) 現在結七
 逆水行舟(少息即退)
 自常失念(佛聲乘續)
 助緣具足(易一念應)
 現在因一生不生
 現在果一生不生
 善因亂心

(丁) 過去言行
 同流合污(教倫不殺十善)
 放縱害他(應守三皈五戒)
 我執憎愛(發心因果研教)
 過去因上善
 過去因下惡

(戊) 安慰
 前代考擊
 中式爲舉人
 得一不得一喻
 不中有副貢
 副貢前途
 應按式重修
 下屆有希望
 修不修三福喻

偈曰

結七須融三際觀前因後果事多端
 一心經訓生西證三福不修心一難

丁未臘月慈光圖書館佛七偈示七首

首日

衆生與佛本無差，一念真誠便到家，臘月纔交須早辦，莫教三十亂如麻。

次日

大好光陰不早修，東鄰西舍去閑遊，招來口舌是非業，不了蓮邦得自由。

三日

人生七十並非常，離合悲歡無事忙，一句彌陀今不念，空來這次大荒唐。

四日

念佛聲中有法身，一心相應便相親，方知自有大圓鏡，我與彌陀非兩人。

五日

散亂持名少善根，空將福報得溫存，暫時放下人間事，方入涅槃不二門。

六日

念佛明朝最後天，還須後後勝前前，今宵更要加功念，預備一心開九蓮。

圓滿日

因緣結七已完成，處處猶聞念佛聲，難得明天逢臘八，後來極樂定相迎。

通俗講演稿表暨佛七開示稿表終